ECAM45X.6Y - 45X.8Y

ELETTA EXPLORE

KOFFIEMACHINE
Gebruiksaanwijzing

CAFETERA
Instrucciones de uso

MÁQUINA DE CAFÉ
Instruções de utilização

ΜΗΧΑΝΗ ΤΟΥ ΚΑΦΕ
Οδηγίες χρήσης

KAHVE MAKINESI
Kullanım için talimatlar

Instructions videos available at:
<http://eletta-explore.delonghi.com>



DeLonghi

A

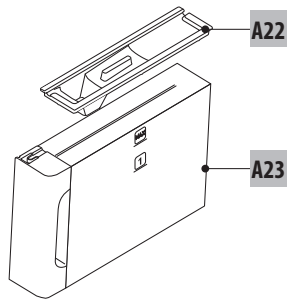
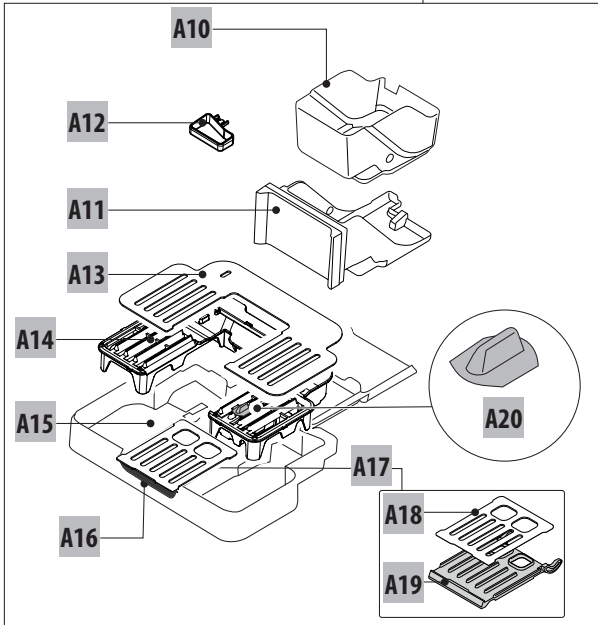
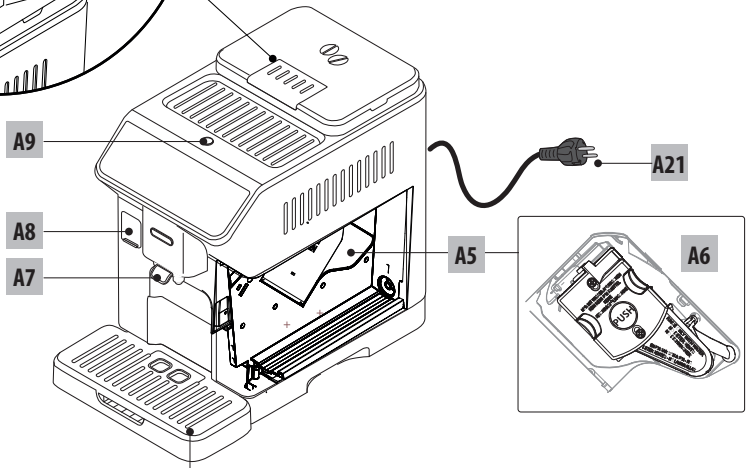
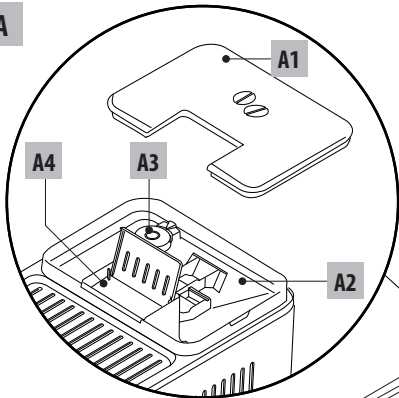

B C

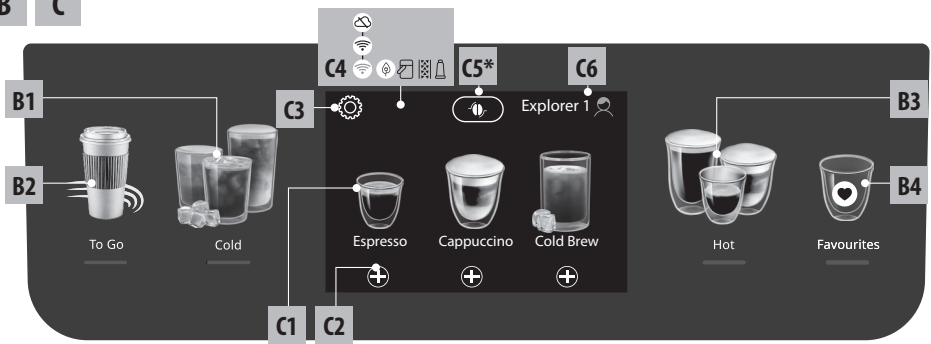

D*

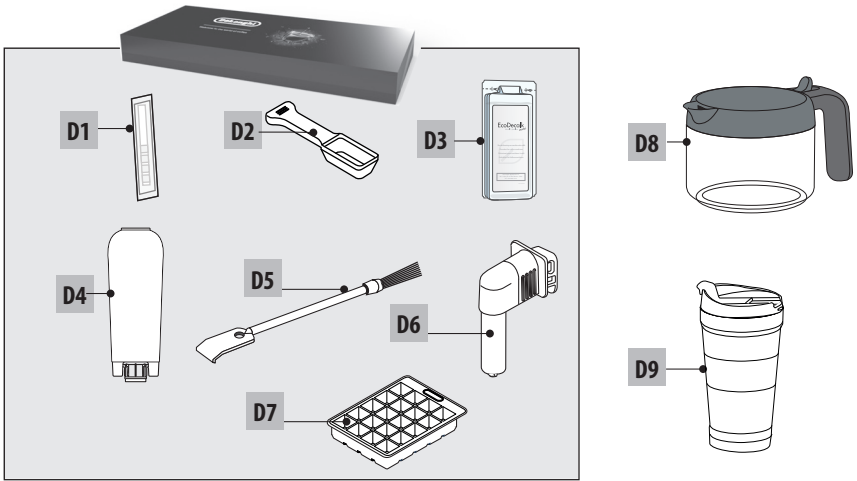

E 

Hot

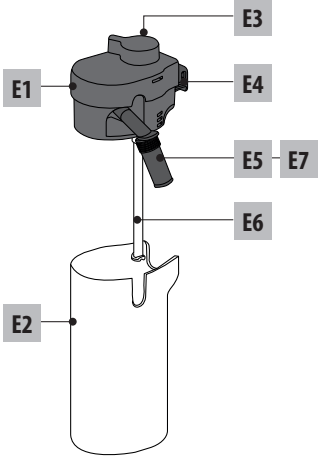

F 

Cold

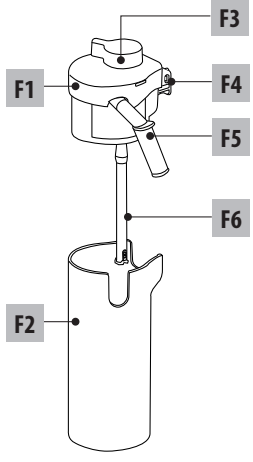

RU

5

KZ

34

UK

67

CS

96

SK

123

СОДЕРЖАНИЕ

1. ВВЕДЕНИЕ	6
1.1 Буквы в скобках.....	6
1.2 Проблемы и их устранение.....	6
1.3 Скачайте приложение!.....	6
2. ОПИСАНИЕ	6
2.1 Описание прибора (A)	6
2.2 Описание панели управления (B).....	6
2.3 Описание Noterage (главной страницы) (C) ..	6
2.4 Описание принадлежностей (D) (*отличаются в зависимости от модели) ...	7
2.5 Описание графина для молока (hot) (E).....	7
2.6 Описание графина для молока (cold) (F).....	7
3. ПЕРВОЕ ВКЛЮЧЕНИЕ ПРИБОРА ☺	7
4. ВКЛЮЧЕНИЕ ПРИБОРА ☺	8
5. ВЫКЛЮЧЕНИЕ ПРИБОРА	8
6. НАСТРОЙКИ МЕНЮ ☺	8
6.1 Ополаскивание	8
6.2 Уд.накипи	9
6.3 Соедин.	9
6.4 Регулировка помола	9
6.5 Температура кофе	9
6.6 Языки	10
6.7 Создать и редактировать профили	10
6.8 Установка автоматического отключения.....	10
6.9 Общее.....	10
6.10 Фильтр для воды	10
6.11 Жесткость воды	10
6.12 Заводские параметры	10
6.13 Слейте воду	11
6.14 Статистика.....	11
7. ВЫБОР НАПИТКОВ	11
8. ПРИГОТОВЛЕНИЕ КОФЕЙНЫХ НАПИТКОВ ☺	12
8.1 Подготовьте машину к приготовлению кофейных напитков	12
8.2 Кофейные напитки прямого выбора.....	12
8.3 Индивидуальный подбор напитка	13
8.4 Приготовление напитка из предварительно молотого кофе	14
8.5 Bean Adapt Technology & Espresso SOUL ...	14
8.6 Общие указания по приготовлению кофейных напитков	14
8.7 Советы для получения более горячего кофе	14
8.8 Графин кофе /графин Cold Brew	15
8.9 Очистка графина для кофе	15
9. ПРИГОТОВЛЕНИЕ НАПИТКОВ НА ОСНОВЕ МОЛОКА ☺	15
9.1 Приготовление кувшинов с молоком (E и F) 15	
9.2 Какое молоко использовать?	16
9.4 Регулировка количества пены	16
9.5 Приготовление молочных напитков	17
9.6 Очистка кувшинов для молока после каждого использования	17
10. ПРИГОТОВЛЕНИЕ ГОРЯЧЕЙ ВОДЫ ИЛИ ГОРЯЧЕГО ЧАЯ ☺	17
10.1 Подготовка машины	17
10.2 Приготовление горячего чая	18
10.3 Подача горячей воды.....	18
11. НАПИТКИ FAVOURITES (ИЗБРАННЫЕ) ☺ .	18
12. ПРИГОТОВЛЕНИЕ НАПИТКОВ TO GO ☺	18
12.1 Очистка travel mug после каждого использования	19
13. ФУНКЦИЯ „MU“ (ТОЛЬКО НАПИТКИ HOT) ☺	19
14. ВЫБОР ЛИЧНОГО ПРОФИЛЯ ☺	20
15. ОЧИСТКА ☺	20
15.1 Очистка кофемашины.....	20
15.2 Очистка внутренней системы машины ...	20
15.3 Очистка контейнера для кофейной гущи 20	
15.4 Очистка поддона для сбора капель и решетки поддона	21
15.5 Очистка внутренней части машины	21
15.6 Очистка бачка для воды	21
15.7 Очистка носиков узла подачи кофе.....	22
15.8 Очистка воронки для засыпки предварительно молотого кофе.....	22
15.9 Очистка заварочного узла	22
15.10 Очистка графинов для молока (E) и (F)....	23
16. УДАЛЕНИЕ НАКИПИ ☺	23
17. НАСТРОЙКА ЖЕСТКОСТИ ВОДЫ	25
17.1 Измерение жесткости воды	25
17.2 Настройка жесткости воды.....	25
18. ФИЛЬТР СМЯГЧЕНИЯ ВОДЫ	25
18.1 Установка фильтра	25
18.2 Замена или снятие фильтра.....	26
19. ТЕХНИЧЕСКИЕ ДАННЫЕ	26
19.1 Рекомендации по экономии энергии.....	26
20. СООБЩЕНИЯ, ОТОБРАЖАЕМЫЕ НА ДИСПЛЕЕ	27
21. УСТРАНЕНИЕ НЕИСПРАВНОСТЕЙ	30

1. ВВЕДЕНИЕ

Благодарим вас за выбор автомата для приготовления кофе и капучино.

А сейчас уделите несколько минут для ознакомления с данными инструкциями по применению. Таким образом вы сможете обеспечить безопасность и сохранность аппарата.

1.1 Буквы в скобках

Буквы в скобках соответствуют описанию прибора (стр. 2-3).

1.2 Проблемы и их устранение

При возникновении проблем попробуйте в первую очередь решить с помощью рекомендаций из глав "20. Сообщения, отображаемые на дисплее" и "21. Устранение неисправностей".

Если это окажется безрезультатным или если потребуются дополнительные разъяснения, обратитесь в службу помощи клиентам, позвонив по номеру, указанному в прилагаемой брошюре «Служба помощи клиентам».

Если вашей страны нет в данном списке, позвоните по номеру, указанному в гарантийном свидетельстве. При необходимости ремонта обращайтесь исключительно в службу технической помощи De'Longhi. Адреса указаны в гарантийном свидетельстве, которое прилагается к кофемашине.

1.3 Скачайте приложение!

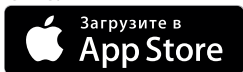

Скачайте приложение и создайте учетную запись согласно инструкциям из приложения.

В приложении имеются рецепты, рекомендации, любопытные факты о кофе, благодаря ему теперь можно иметь под рукой всю информацию о вашей кофемашине.

ПРОВЕРЬТЕ ДОСТУПНОСТЬ ПРИЛОЖЕНИЯ В ВАШЕЙ СТРАНЕ:

app-availability.delonghi.com

В моделях с подключением к сети можно удаленно управлять некоторыми функциями с помощью приложения App Coffee Link.

 Данный символ указывает на функции, которыми можно управлять или к которым можно обращаться в приложении.

Также можно создавать новые напитки и сохранять их в памяти вашей кофемашины.

Примечание.

- Для доступа к функциям приложения выполните подключение из меню настроек машины (см. "6.3 Соедин.").
- Проверьте совместимые устройства на сайте compatibledevices.delonghi.com.

2. ОПИСАНИЕ



2.1 Описание прибора (A)





- A1. Крышка контейнера для зерен
- A2. Контейнер для зерен
- A3. Рукоятка регулировки кофемолки
- A4. Воронка предварительно молотого кофе
- A5. Дверца заварочного узла
- A6. Выдвижной заварочный узел
- A7. Узел подачи кофе с регулировкой по высоте
- A8. Соединитель для принадлежностей
- A9. Кнопка : включение или выключение машины (режим ожидания)
- A10. Контейнер для кофейной гущи
- A11. Опора контейнера для кофейной гущи
- A12. Поддон для сбора конденсата
- A13. Поддон для чашек
- A14. Решетка поддона
- A15. Поддон для сбора капель
- A16. Отсек для кружки travel mug
- A17. Узел дверцы отсека для кружки travel mug
- A18. Решетка дверцы
- A19. Держатель решетки дверцы
- A20. Индикатор уровня воды в поддоне для сбора капель
- A21. Шнур питания
- A22. Крышка бачка для воды
- A23. Бачок для воды

2.2 Описание панели управления (B)

- B1. Меню напитков "Cold" (холодные)
- B2. Меню напитков "To go" (на вынос)
- B3. Меню напитков "Hot" (горячие)
- B4. Меню напитков "Favourites" (избранные)

2.3 Описание Номера (главной страницы) (C)

- C1. Выбираемые напитки (прямой выбор)
- C2. Для вывода и индивидуального подбора настроек напитка
- C3. Меню настроек кофемашины
- C4. Световые индикаторы:
 -  Машина ожидает первого подключения
 -  Индикатор активного соединения по сети Wi-Fi
 -  Индикатор отсутствия сети

-  Индикатор активного режима энергосбережения
 -  Индикатор необходимости очистки кувшина для молока
 -  Индикатор запроса удаления накипи
 -  Индикатор отработанного фильтра
- C5. Bean Adapt Technology (подключение из приложения): см. “8.5 Bean Adapt Technology & Espresso SOUL”
- C6. Профили с индивидуальными настройками (см. “14. Выбор личного профиля”)

2.4 Описание принадлежностей (D)

(*отличаются в зависимости от модели)

Принадлежности, входящие в стартовый пакет:

- D1. Тест-полоска «Total Hardness Test»
 - D2. Мерная ложка для предварительно молотого кофе
 - D3. Средство для удаления накипи
 - D4. Фильтр для смягчения воды
 - D5. Кисточка для очистки
 - D6. Узел подачи горячей воды
 - D7. Лоток для кубиков льда
-
- D8. Кофейник Кофе
 - D9. Travel mug

2.5 Описание графина для молока (hot) (E)



- E1. Крышка графина для молока
- E2. Контейнер для молока
- E3. Рукоятка регулировки пены/очистки (Clean)
- E4. Соединитель-муфта для кувшина для молока (снимается для очистки)
- E5. Узел подачи молока (регулируется по высоте)
- E6. Трубка забора молока (силиконовая)
- E7. Удлинитель узла подачи молока

2.6 Описание графина для молока (cold) (F)



- F1. Крышка графина для молока
- F2. Контейнер для молока
- F3. Рукоятка регулировки пены/очистки (Clean)
- F4. Соединитель-муфта для кувшина для молока (снимается для очистки)
- F5. Узел подачи молока
- F6. Трубка забора молока (из жесткого пластика)

3. ПЕРВОЕ ВКЛЮЧЕНИЕ ПРИБОРА

Примечание.

- Возможные следы кофе в кофемолке появились там после настроек машины перед ее выпуском в продажу. Они свидетельствуют о скрупулезных проверках, которым подвергается изделие.
 - При первом использовании промойте горячей водой все съемные принадлежности (графины для молока (E) и (F), кружку travel mug* (D9), графин для кофе* (D8), бачок для воды (A22) и (A23)), которые находятся в контакте с водой или молоком. Рекомендуется мыть кувшины для молока в посудомоечной машине.
 - Рекомендуется как можно быстрее отрегулировать жесткость воды с помощью процедуры, описанной в главе “17. Настройка жесткости воды”.
1. Подключите шнур питания (A21) к электрической сети (рис. 1).

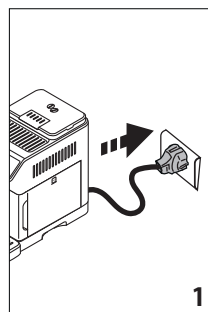

2. Нажмите флажок, соответствующий требуемому языку, и подтвердите нажатием кнопки «Готово». Затем следуйте указаниям на дисплее прибора:
3. Извлеките бачок для воды (A23) (рис. 2) наполните его до отметки MAX охлажденной свежей питьевой водой (рис. 3);

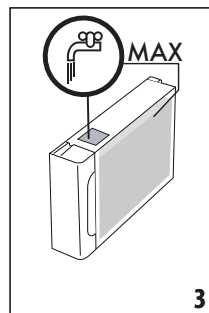
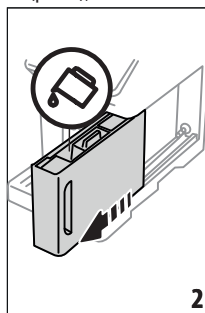

4. Затем вставьте бачок на место, после чего подтвердите, нажав кнопку «Далее».
5. Наполните контейнер для зерен (A2) (рис. 4), затем подтвердите нажатием «Далее».

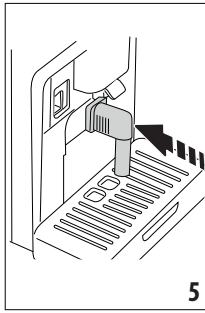
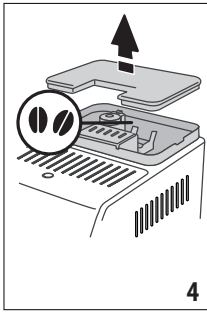

6. Установите узел подачи горячей воды (D6) на разъем для принадлежностей (A8) (рис. 5) и поместите емкость минимальным объемом 200 мл под узел подачи кофе (A7) и под узел подачи горячей воды (рис. 6).

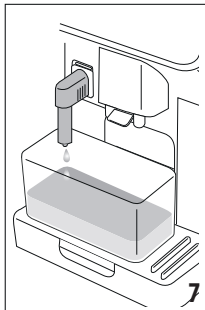
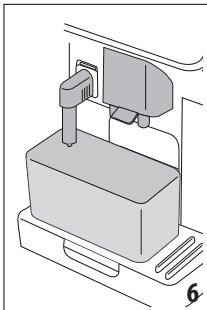

7. Нажмите Ok, чтобы заполнить контур водой, прибор подаст воду из узла подачи горячей воды (рис. 7).
8. После завершения подачи машина выполнит нагрев за счет промыва горячей водой на выходе из узла подачи кофе (рис. 8).

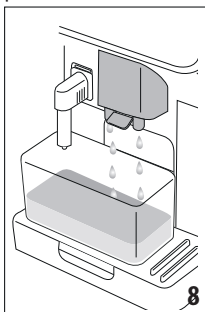

После нагрева машина предложит просмотреть руководство по ее использованию.

Примечание.

- При первом включении необходимо подать 4–5 чашек капучино, прежде чем машина начнет выдавать удовлетворительный результат.

- При первом включении гидросистема пуста, поэтому машина может издавать повышенный шум. Шум будет уменьшаться по мере заполнения гидросистемы.

4. ВКЛЮЧЕНИЕ ПРИБОРА

Примечание.

- При каждом предварительного нагрева и ополаскивания, этот цикл нельзя прерывать. Машина будет готова к использованию только после выполнения такого цикла.

1. Для включения прибора нажмите кнопку  (A9) (рис. 9): прибор включится.

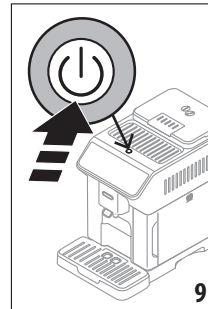

2. После завершения нагрева начинается этап ополаскивания горячей водой на выходе из узла подачи кофе (A7). Таким образом не только нагревается бойлер, но и подается горячая вода во внутренние каналы для их нагрева.

5. ВЫКЛЮЧЕНИЕ ПРИБОРА

Если до этого готовился кофе, каждый раз при выключении выполняется автоматическое ополаскивание.

1. Чтобы выключить прибор, нажмите кнопку  (A9) (рис. 9).
2. Если предусмотрено, прибор выполнит ополаскивание горячей водой из узла подачи кофе (A7) и затем отключится (режим ожидания).

Примечание.

Если прибор не используется продолжительное время, его следует отключить от сети электрического питания после выключения.

Внимание!

Запрещено извлекать вилку из розетки, не выключив прибор.

6. НАСТРОЙКИ МЕНЮ

6.1 Ополаскивание

С помощью этой функции можно слить горячую воду из узла подачи кофе (A7) (и, если установлен, из узла подачи

горячей воды (D6)), чтобы очистить и нагреть внутренний контур машины.

Поместите под узлы подачи емкость минимальным объемом 100 мл (рис. 6).

Для подключения этой функции выполните следующее:

1. Нажмите меню настроек (C3);
2. Появится позиция «Ополаскивание».
3. Нажмите «OK» для запуска подачи. Через несколько секунд выйдет горячая вода, которая очищает и нагревает внутренние каналы кофемашины (рис. 7-8).
4. Чтобы остановить промывку, нажмите «СТОП» или дождитесь автоматического завершения.

Примечание.

- В случае простоя свыше 3–4 дней очень рекомендуется после включения машины выполнить 2–3 промывки перед началом ее применения.
- После выполнения этой функции нормальным явлением является немного воды в контейнере для кофейной гущи (A10).

6.2 Уд.накипи

Инструкции по удалению накипи приводятся в главе “16. Удаление накипи”.

6.3 Соедин.

С помощью этой функции подключается или отключается соединение машины с сетью. Выполните следующие действия:

1. Нажмите меню настроек (C3);
2. Прокрутите страницы до отображения пункта «Подключение».
3. Нажмите «Далее».
4. Выполните подключение к сети Wi-Fi и удаленное управление (выполняется через приложение De'longhi Coffee Link).
5. На экране показан PIN-код машины, который необходим для соединения через приложение.
6. Нажмите «<» для сохранения нового выбора и возврата к меню настроек.
7. Нажмите «X» для возврата на главную страницу (C).

На главной странице появится символ (C4), означающий статус подключения, чередующийся с другими (например, удаление накипи и проч.)

Символ на главной странице	Значение
	Подключение активно: машина ожидает первого подключения
	Прибор соединен

Символ на главной странице	Значение
	Прибор соединен с домашней сетью Wi-Fi, но нет сети или нет связи с облачным сервисом
--	Соединение выключено. Для его подключения войдите в меню «Настройки» (C3)

Примечание.

- Если удаленное соединение выключено, некоторые функции приложения недоступны (например, подача напитков).
 - При смене имени пользователя или пароля к сети Wi-Fi, или при подключении к новой сети Wi-Fi необходимо выполнить процедуру восстановления, как указано ниже:
1. Выполните действия, указанные ранее в пунктах с 1 по 3.
 2. Нажмите «Сбросить».
 3. Нажмите «OK» для подтверждения удаления настроек сети.
 4. Выполните подсоединение через приложение с использованием новых учетных данных.

6.4 Регулировка помола

Машина предложит руководство для правильной регулировки помола и получения лучших результатов:

1. Нажмите меню настроек (C3);
2. Прокрутите страницы до отображения пункта «Регулировка помола».
3. Нажмите «Подробности», чтобы ознакомиться с руководством по регулировке степени помола.

Примечание.

- Рекомендуется вносить дополнительные изменения только после подачи не менее 3 чашек кофе после представленной выше процедуры. Если подача кофе будет неверной, повторите процедуру.
- Рукоятку регулировки (A3) следует вращать только тогда, когда кофемолка находится в работе на начальном этапе приготовления кофейных напитков.

Bean Adapt Technology

Рекомендуется войти в Bean Adapt Technology в приложении Coffee Link для настройки этого параметра в зависимости от используемого кофейного зерна.

6.5 Температура кофе

При необходимости изменения температуры воды подачи кофе выполните следующие действия:

1. Нажмите меню настроек (C3);
2. Листайте страницы, пока не появится позиция «Температура кофе».
3. Нажмите «Задать».
4. Выберите нужную температуру из предложенных значений.
5. Нажмите «<<» для сохранения нового выбора и возврата к меню настроек.
6. Нажмите «X» для возврата на главную страницу (C).

Пожалуйста, обратите внимание:

Изменение температуры наиболее эффективно для напитков, подаваемых в высоком стакане.

Bean Adapt Technology :

Рекомендуется войти в Bean Adapt Technology в приложении Coffee Link для настройки этого параметра в зависимости от используемого кофейного зерна.

6.6 Языки

Если необходимо изменить язык главной страницы, выполните следующие действия:

1. Нажмите меню настроек (C3);
2. Прокрутите страницы до отображения пункта «Языки».
3. Нажмите «Далее».
4. Нажмите на флажок, который соответствует нужному языку (нажимайте кнопку «Далее» или «Назад», чтобы просмотреть все имеющиеся языки), дисплей обновится на выбранном языке.
5. Нажмите «<» для возврата в меню настроек с сохранением нового выбора.
6. Нажмите «X» для возврата на главную страницу (C).

6.7 Создать и редактировать профили

С помощью этой функции можно изменить изображение и цвет пиктограммы каждого профиля. Чтобы изменить пиктограмму, выполните следующее:

1. Нажмите меню настроек (C3);
2. Прокрутите страницы до отображения пункта «Создать и редактировать профили».
3. Нажмите «Далее».
4. Для создания нового профиля: нажмите «Добавить». Для изменения существующего профиля: выберите профиль и нажмите «Изменить».
5. Внесите требуемые изменения и нажмите «Сохранить» для подтверждения.
6. Нажмите «X» для возврата на главную страницу (C).

6.8 Установка автоматического отключения

Автоматическое отключение можно задать так, чтобы прибор отключался через 15 или 30 минут, 1, 2 или 3 часа простоя.

Чтобы запрограммировать автоматическое отключение, выполните следующее:

1. Нажмите меню настроек (C3);
2. Прокрутите страницы до отображения пункта «Установка автоматического отключения».
3. Выберите нужный интервал времени (15 или 30 минут, либо 1 или 3 часа).
4. Нажмите «X» для возврата на главную страницу с сохранением нового выбора.

6.9 Общее

1. Нажмите меню настроек (C3);
2. Листайте страницы до появления позиции «Общее». В этой позиции простым касанием можно подключить или отключить следующие функции:
 - «Звуковой сигнал»: если подключен, машина подает звуковое предупреждение при каждом действии.
 - «Экономия энергии»: с помощью этой функции включается или отключается режим энергосбережения. Подключенная функция гарантирует меньшие энергозатраты в соответствии с действующими европейскими нормами. Для отображения активной функции на главной странице появится значок .
3. Нажмите «X» для возврата на главную страницу с сохранением нового выбора.

6.10 Фильтр для воды

Инструкции относительно фильтра (C4) приводятся в главе «18. Фильтр смягчения воды».

6.11 Жесткость воды

Инструкции по настройке жесткости воды приводятся в главе «17. Настройка жесткости воды».

6.12 Заводские параметры

С помощью этой функции восстанавливаются все настройки меню, а все индивидуальные настройки пользователя возвращаются к заводским настройкам (кроме языка, который остается заданным, и статистики).

Выполните следующие действия:

1. Нажмите меню настроек (C3);
2. Прокрутите страницы до отображения пункта «Заводские настройки».
3. Нажмите «Далее».
4. Выберите, что вы хотите сбросить: машину или отдельный профиль, затем нажмите «Далее».
5. Следуйте инструкциям и подтвердите сброс нажатием Ok.
6. Нажмите «X» для возврата на главную страницу (C).

Примечание.

После возврата машины (не отдельных профилей) к заводским настройкам прибор вновь предложит посмотреть ознакомительный ролик.

6.13 Слейте воду

Во избежание замораживания воды во внутренних контурах перед переводом прибора в режим простоя или перед его отправкой в сервисный центр рекомендуется опорожнить гидравлический контур кофемашины.

Выполните следующие действия:

1. Нажмите меню настроек (С3);
2. Листайте страницы до появления позиции «Слить контур».
3. Нажмите «Ok» для запуска мастера настройки.
4. Достаньте, слейте и установите на место контейнер для гущи (A10) и поддон для сбора капель (A15) (рис. 10), затем нажмите «Далее».

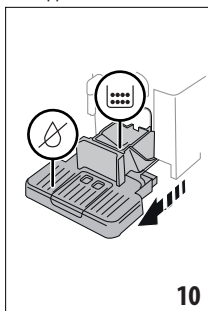

10

5. Установите узел подачи (D6) на разъем (A8) (рис. 5).
6. Поместите под узлами подачи емкость объемом 100 мл (рис. 6). Нажмите «Далее».
7. Прибор выполнит промывку горячей водой из узлов подачи.
8. После завершения ополаскивания достаньте бачок для воды (A23) (рис. 11) и опорожните его.
9. Снимите с бачка для воды фильтр для смягчения воды (D4), если имеется, и нажмите «Далее».

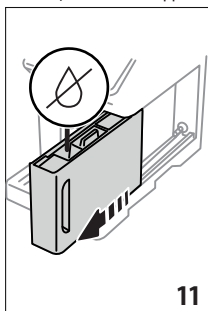

11

10. Установите на место бачок (пустой) и нажмите «Далее».
11. Дождитесь, когда машина начнет опорожнение. (Осторожно, горячая вода из узлов подачи!). По мере опорожнения системы может увеличиваться шум от прибора. Это является частью нормальной работы кофемашины.

12. После завершения опорожнения достаньте, опорожните и установите на место поддон для сбора капель, затем нажмите «Далее».
13. Нажмите «Ok», прибор выключится (режим ожидания). При последующем включении прибора следуйте инструкциям из главы «3. Первое включение прибора».

6.14 Статистика

С помощью этой функции можно просмотреть статистические данные прибора. Чтобы вывести на дисплей такие данные:

1. Нажмите меню настроек (С3);
2. Прокрутите страницы до отображения пункта «Статистика» и основных статистических данных. Для отображения дополнительных данных нажмите «Подробнее».
3. Нажмите «<», чтобы вернуться в меню настроек.

7. ВЫБОР НАПИТКОВ

Ваш прибор позволяет приготовить большое количество напитков.

 напитки, обозначенные этим символом, доступны также в меню To Go.

	Hot	 Cold	
Espresso	✓	✗	✓
2X Espresso	✓	✗	✗
Coffee	✓	✗	✗
Doppio+	✓	✗	✗
Long	✓	✗	✗
Americano 	✓	✗	✓
Графин кофе	✓	✗	✗
Cold Brew 	✗	✓	✗
Графин Cold Brew	✗	✓	✗
Cold Brew to Mix	✗	✓	✗
Cold Brew молоко 	✗	✓	✗
Cold Brew капучино 	✗	✓	✗
			→

	Hot	 COLD EXTRACTION TECHNOLOGY	Cold
Кофе 	✗	✗	✓
Cappuccino 	✓	✗	✓
Latte Macchiato 	✓	✗	✓
Caffelatte 	✓	✗	✓
Cappuccino Mix 	✓	✗	✓
Espresso Macchiato	✓	✗	✗
Flat White 	✓	✗	✓
Cappuccino +	✓	✗	✗
Cortado	✓	✗	✗
Молоко 	✓	✗	✓
Функция чая	✓	✗	✗
Горячая вода	✓	✗	✗

Выберите на панели тип желаемого напитка (Hot-горячие; Cold-холодные; To go-In travel mug), установите на машину необходимые принадлежности.

8. ПРИГОТОВЛЕНИЕ КОФЕЙНЫХ НАПИТКОВ

8.1 Подготовьте машину к приготовлению кофейных напитков

Внимание!

Не используйте зеленые, засахаренные зерна или карамелизованный кофе, поскольку они могут приклеиться к кофемолке и вывести ее из строя.

1. Поместите 1 или 2 чашки под узлом подачи кофе (A7).
2. Опустите узел подачи так, чтобы приблизить его как можно больше к чашке (рис. 12), таким образом получится наилучшая пенка.

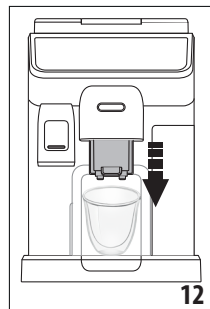

8.2 Кофейные напитки прямого выбора

1. Непосредственно на главной странице (С) нажмите на изображение желаемого вида кофе (С1) (например, эспрессо, рис. 13).

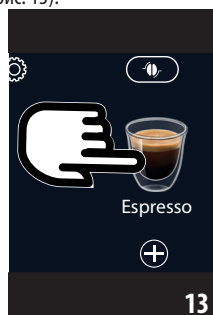

2. Кофейные напитки hot прибор начнет приготовление.

Cold Extraction Technology:

- Выберите желаемую крепость: Original или Intenso, нажмите «Далее».
- Перед подачей прибор подскажет количество кубиков льда. Насыпьте в стакан указанное количество кубиков льда (рис. 14), нажмите «Подать».



- Прибор начнет приготовление. На дисплее появится описание каждого отдельного этапа (помол, приготовление, подача кофе).

Примечание.

- Coffee Extraction Technology является способом медленной экстракции, поэтому потребуются несколько минут.
- Перед приготовлением напитков Cold Brew опорожните бак для воды, промойте его и наполните свежей холодной питьевой водой.
- Если готовится напиток Cold Brew сразу после подачи горячего напитка, машина рекомендует холодное ополаскивание, чтобы получить напиток нужной температуры. В этом случае выполните ополаскивание или нажмите «Пропустить», чтобы перейти к приготовлению.

Прочие холодные кофейные напитки:

- Выберите напиток Ice (холодный) или Extra ice (супер холодный), нажмите «Далее».
- В зависимости от предыдущего выбора прибор подсказывает перед подачей количество кубиков льда. Насыпьте в стакан указанное количество кубиков льда (рис. 14), нажмите «Подать».
- Прибор начнет приготовление.

На дисплее появятся описание каждого отдельного этапа (помол, подача кофе).



После завершения процесса приготовления прибор готов для дальнейшего использования.

8.3 Индивидуальный подбор напитка

Чтобы приготовить индивидуально подобранные кофейные напитки, выполните следующее:

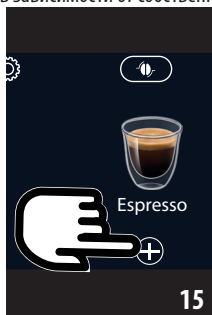
1. Нажмите  (C2) внизу изображения желаемого вида кофе (например, эспрессо, рис. 15). На дисплее появятся параметры, которые можно индивидуально подобрать в зависимости от собственного вкуса:



Количество	
Насыщенность	

2. **Горячий кофейный напиток:** После установки параметров нажмите «Подать»: прибор начнет приготовление и на дисплее появится описание каждого отдельного этапа (помол, подача кофе).

Cold Extraction Technology: Выберите количество, нажмите Старт и выполните следующее:

- Выберите напиток Ice (холодный) или Extra ice (супер холодный), нажмите «Далее».
- Перед подачей прибор подсказает количество кубиков льда. Насыпьте в стакан указанное количество кубиков льда (рис. 14), нажмите «Подать».
- Прибор начнет приготовление. На дисплее появится описание каждого отдельного этапа (помол, приготовление, подача кофе).

Примечание.

- Coffee Extraction Technology является способом медленной экстракции, поэтому потребуются несколько минут.
- Перед приготовлением напитков Cold Brew опорожните бак для воды, промойте его и наполните свежей холодной питьевой водой.
- Если готовится напиток Cold Brew сразу после подачи горячего напитка, машина рекомендует холодное ополаскивание, чтобы получить напиток нужной температуры. В этом случае выполните ополаскивание или нажмите «Пропустить», чтобы перейти к приготовлению.

Прочие холодные кофейные напитки: После установки параметров нажмите «Начать» и выполните следующее:

- Выберите напиток «Ice» (лед) или «Extra Ice» (много льда), после чего нажмите «Далее».
- В зависимости от предыдущего выбора прибор предложит количество кубиков льда до начала подачи. Добавьте в стакан указанное количество кубиков льда (рис. 14), нажмите «Подать».
- Прибор начнет приготовление и на дисплее появится описание каждого отдельного этапа (помол, подача кофе).

3. После завершения подачи нажмите «Сохранить», чтобы сохранить новые настройки, или «Отмена», чтобы сохранить предыдущие параметры.

Примечание.

Если вы выбрали сохранение, новые настройки останутся в памяти ТОЛЬКО в выбранном профиле.



4. Нажмите «X» для возврата на главную страницу (C). Прибор готов к новому использованию.

8.4 Приготовление напитка из предварительно молотого кофе

Важно!

- Никогда не засыпайте молотый кофе в выключенный прибор, чтобы предотвратить его попадание внутрь машины и ее загрязнение. Это может привести к повреждению прибора.
- Никогда не засыпайте более 1 мерной ложки (D2), в противном случае это может привести к загрязнению машины или к засорению воронки (A4).

При использовании предварительно молотого кофе можно приготовить одновременно только одну чашку кофе.

- При приготовлении кофе **Long**: посередине приготовления, когда этого требует прибор, засыпать мерную ложку предварительно молотого кофе и нажать «Ok».
 - Из предварительно молотого кофе нельзя приготовить напитки **Doppio+**, **2x Espresso**, **графин кофе**, **капучино+** и **напитки Cold Brew**.
1. Нажмите  (C2) внизу изображения желаемого кофе (например, Espresso, рис. 15). На дисплее появятся параметры, которые можно индивидуально подбирать в зависимости от собственного вкуса.
 2. Выберите количество и предварительно молотый кофе .
 3. Нажмите «Подать».
 4. Поднимите крышку воронки предварительно молотого кофе, убедитесь, что воронка (A4) не закупорена, засыпьте одну мерную ложку (D2) предварительно молотого кофе (рис. 16), нажмите Ok для начала подачи

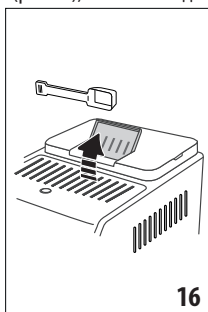

5. Прибор начнет приготовление и на дисплее появится описание каждого отдельного этапа (нагрев воды, подача кофе).

После завершения процесса приготовления прибор готов для дальнейшего использования.

8.5 Bean Adapt Technology & Espresso SOUL

Знак кофе в вашем распоряжении: всего за несколько шагов он поможет оптимизировать экстракцию кофе и результат в чашке.

Умная технология поможет вам настроить машину в зависимости от используемых кофейных зерен: от степени помола до экстракции, каждый этап будет настроен для наилучшего использования кофейных зерен.

Чтобы узнать больше, скачайте и откройте приложение Coffee Link.

После сохранения настроек в разделе Bean Adapt Technology приложения на главной странице (C) доступен напиток Espresso SOUL (C1).

Чтобы приготовить кофе эспрессо, следуйте указаниям из параграфа “8.2 Кофейные напитки прямого выбора”.

Примечание.

Можно изменить количество напитка Espresso SOUL, как указано в параграфе “8.3 Индивидуальный подбор напитка”.

8.6 Общие указания по приготовлению кофейных напитков

- Количество воды выше уровня 1 обеспечивает полную подачу при приготовлении большинства напитков. При наполнении выше уровня 1 машина может оценить, сколько воды имеется в наличии для приготовления напитков.
- В процессе приготовления кофе можно прервать подачу в любой момент нажатием «Стоп» или «Отмена».
- Если сразу после завершения подачи вы хотите увеличить количество кофе, достаточно нажать «Extra». Когда нужно количество достигнуто, нажмите «Стоп» или «Отмена».
- В процессе работы на дисплее появляются некоторые сообщения («Залейте в бачок свежую воду до отметки MAX» и проч.). Их значения приведены в главе «20. Сообщения, отображаемые на дисплее».
- **Cold Extraction Technology**: при приготовлении напитков Cold Brew, рекомендуется наполнить бачок для воды свежей холодной питьевой водой.
- Если кофе выходит каплями, с тонким слоем пенки или слишком холодный, обратитесь к инструкциям по регулировке помола (см. параграф “6.4 Регулировка помола”) и главу “21. Устранение неисправностей”.
- При подключенном режиме «Экономия энергии» может потребоваться несколько секунд для приготовления первой чашки кофе.

8.7 Советы для получения более горячего кофе

Для получения более горячего кофе рекомендуется:

- выполнить ополаскивание перед подачей кофе (параграф “8.1 Подготовьте машину к приготовлению кофейных напитков”);
- нагреть чашки горячей водой (используйте функцию горячей воды, см. главу “10. Приготовление горячей воды или горячего чая”);

- увеличить температуру кофе (параграф “6.5 Температура кофе”).

8.8 Графин кофе /графин Cold Brew

Графин кофе и графин Cold Brew являются напитками для большой компании. Графин кофе на основе кофе эспрессо — это легкий и сбалансированный напиток с тонким слоем пенки. Графин Cold Brew — это напиток на основе Cold Brew для освежающих посиделок.

Дополнительный аксессуар в некоторых моделях:	
	Графин (объем 1 литр)
	Тип: DLSC021
	EAN: 8004399333642

Для подачи напитка выполните следующее:

1. Нажмите непосредственно на главной странице (C) изображение желаемого напитка (C1).
2. Выберите количество чашек для приготовления и требуемый вкус.

Количество чашек	Число помолов	Общее количество (мл)*	
		Графин кофе	Графин Cold Brew
2	2	250	240
3	3	375	360
4	4	500	480
5	5	625	600
6	6	750	720

* Приведенное количество является примерным и может меняться в зависимости от типа кофе.

3. Нажмите «Начать» для перехода к следующему этапу.
4. **Графин кофе (Hot):**
 - Наполните бачок для воды (A23) и контейнер для зерен (A2) согласно указаниям на дисплее (рис. 17).

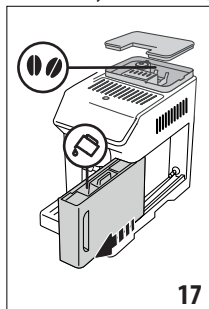

- Когда вы уверены, что количества воды и кофе достаточно для приготовления, нажмите «Далее».

Графин Cold Brew:

Примечание:

Перед приготовлением напитков Cold Brew опорожните бак для воды, промойте его и наполните свежей холодной питьевой водой.

- Выберите желаемую крепость: Original или Intenso, затем нажмите «Далее».
 - Залейте в бачок (A23) воду и наполните контейнер для зерен (A2), как указано на дисплее (рис. 17).
 - Если воды и зерен достаточно, нажмите «Далее».
5. Поместите графин (D8) под узлом подачи кофе (A7). Нажмите «Подать».
 6. Прибор начнет приготовление, выполнив циклы помола, количество которых соответствует количеству чашек, и на дисплее появится описание каждого отдельного этапа (помол, подача кофе).

Примечание.

«Отмена» или «Стоп»: нажмите, если хотите полностью остановить приготовление и вернуться на главную страницу.

7. После завершения подачи нажмите «Сохранить», чтобы сохранить новые настройки, или «Отмена», чтобы сохранить предыдущие параметры.

8. Нажмите «X» для возврата на главную страницу (C).

Прибор готов к новому использованию.

Примечание.

Если вы выбрали сохранение, новые настройки останутся в памяти ТОЛЬКО в выбранном профиле.

ПРЕДУПРЕЖДЕНИЕ ПО БЕЗОПАСНОСТИ.

После приготовления графина кофе (Hot) дайте машине остыть 5 минут перед приготовлением других напитков. Опасность перегрева!

8.9 Очистка графина для кофе

После каждого использования рекомендуется ополаскивать графин (D8) горячей водой и мягким моющим средством. Затем промойте теплой водой, чтобы удалить остатки моющего средства.

Графин можно мыть в посудомоечной машине.

9. ПРИГОТОВЛЕНИЕ НАПИТКОВ НА ОСНОВЕ МОЛОКА

9.1 Приготовление кувшинов с молоком (E и F)

Примечание.

Чтобы избежать плохого вспенивания молока или крупных пузырей, всегда очищайте графины для молока соглас-

но указаниям из параграфов «9.6 Очистка кувшинов для молока после каждого использования» и «15.10 Очистка графинов для молока (E) и (F)».

9.2 Какое молоко использовать?

Количество пены может изменяться в зависимости:

- от температуры молока или растительного напитка (для получения наилучшего результата всегда используйте молоко или растительные напитки при температуре холодильника, 5 °C);
- от типа молока или растительного напитка;
- от использованной марки;
- от ингредиентов и пищевой ценности.

LatteCrema HOT		LatteCrema COOL
Коровье молоко		
Цельное (жирность >3,5 %)		✗
Частично обезжиренное (жирность от 1,5 до 1,8 %)	✓	✗
Обезжиренное (жирность <0,5 %)		✓
Растительные напитки		
Соя	✓	✓
Миндаль	✓	✓
Овес	✓	✓

9.3 Наполните и вставьте кувшин для молока

1. Поднимите крышку (E1) или (F1) (рис. 18).

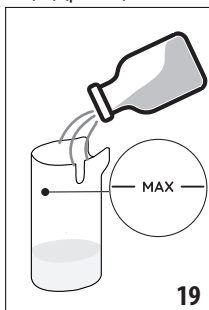
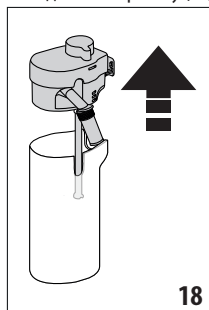

2. Залейте в контейнер для молока (E2) или (F2) достаточное количество молока, при этом не следует превышать отметку MAX на контейнере (рис. 19).
3. Убедитесь, что трубка забора молока (E6) или (F6) хорошо вставлена на свое место на дне крышки графина для молока (рис. 20).

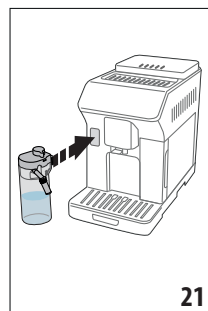
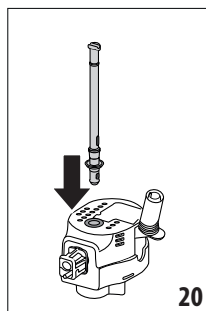





4. Установите крышку на контейнер для молока.
5. Протолкните до конца и закрепите графин на разъеме (A8) (рис. 21). Машина подаст звуковой сигнал (если функция подключена).
6. Поместите достаточно большую чашку под носиками узла подачи кофе (A7) и под узлом подачи молока (E5) или (F5). Можно выдвинуть только узел подачи молока (E5) за счет удлинителя.
7. Выберите желаемый напиток, как указано в следующих параграфах.

Примечание.

Если подключен режим «Экономия энергии» (см. параграф «6.9 Общее»), для подачи напитка могут потребоваться несколько секунд ожидания.

9.4 Регулировка количества пены

Поворотом ручки регулятора пены (E3) или (F3) выбирается количество молочной пены, которая будет подаваться во время приготовления молочных напитков.

Положение регулятора	Рекомендуется для...		
	Hot	 Cold	
 МИН. пена	<ul style="list-style-type: none"> • Caffe latte • Теплое молоко (не вспененное) 	--	<ul style="list-style-type: none"> • Caffe latte
 СРЕД. пена	<ul style="list-style-type: none"> • Latte Macchiato • Flat White • Cortado 	<ul style="list-style-type: none"> • Cold Brew молоко 	<ul style="list-style-type: none"> • Latte Macchiato • Flat White
 МАКС. пена	<ul style="list-style-type: none"> • Cappuccino • Cappuccino Mix • Espresso Macchiato • Cappuccino + • Теплое молоко (вспененное) 	<ul style="list-style-type: none"> • Cold Brew капучино 	<ul style="list-style-type: none"> • Cappuccino • Cappuccino Mix • Холодное молоко (вспененное)

9.5 Приготовление молочных напитков

Нажмите непосредственно на главной странице (C) на изображение желаемого напитка (C1).

Как и для кофейных напитков, можно индивидуально подобрать напиток за счет нажатия на символ  (C2) внизу изображения на главной странице.

9.6 Очистка кувшинов для молока после каждого использования

После каждой подачи молочного напитка машина запрашивает выполнение функции CLEAN для очистки крышки графина для молока (E1) или (F1). Для запуска очистки выполните следующее:

1. Оставьте кувшин для молока в машине (нет необходимости опорожнять контейнер для молока).
2. Поместите чашку или другую емкость под узел подачи молока (E5) или (F5) (рис. 22).

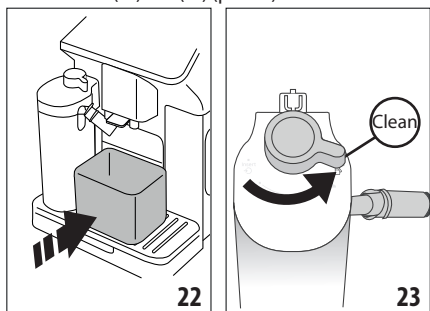

3. Поверните рукоятку регулировки пены/очистки (E3) или (F3) на Clean (рис. 23), из узла подачи молока выйдет горячая вода и пар. Очистка остановится автоматически.
4. Установите ручку регулировки на один из уровней плотности пены.

Если необходимо выполнить несколько последовательных приготовлений:

- Чтобы продолжить последующие циклы приготовления, когда появится сообщение для функции «Clean», нажмите «Отмена». Выполните очистку кувшина для молока после последнего цикла приготовления.

По окончании приготовления емкость для молока пуста или молока недостаточно для приготовления других напитков.

- После выполнения очистки с помощью функции Clean снимите графин для молока и очистите все компоненты согласно процедуре, о которой говорится в параграфе “15.10 Очистка графинов для молока (E) и (F)”

По окончании приготовления имеется достаточно молока для приготовления других напитков

- После выполнения очистки с помощью функции Clean достаньте графин для молока и уберите его в холодильник. Графин HOT  можно хранить в холодильнике не более 2 дней, графин COOL  не более одного дня. Затем выполните очистку всех компонентов согласно процедуре, которая приведена в параграфе “15.10 Очистка графинов для молока (E) и (F)”.

Внимание!

Если графин для молока находится вне холодильника более чем **30 минут**, снимите и очистите все компоненты согласно процедуре из параграфа “15.10 Очистка графинов для молока (E) и (F)”.

Общие указания после приготовления молочных напитков:

- Если очистка не выполнена, а главной странице появляется символ , который напоминает, что необходимо выполнить очистку кувшина для молока.
- В некоторых случаях для очистки необходимо дождаться, пока машина нагреется.
- Чтобы получить правильную очистку, дождаться окончания функции CLEAN. Функция выполняется автоматически. Запрещено останавливать ее выполнение.

10. ПРИГОТОВЛЕНИЕ ГОРЯЧЕЙ ВОДЫ ИЛИ ГОРЯЧЕГО ЧАЯ

10.1 Подготовка машины

1. Установите узел подачи горячей воды (D6) на машину (рис. 5).
2. Установите под узлом подачи чашку.

Если используются высокие стаканы:

- поднимите дверцу (A17) (рис. 24) и поставьте стакан в отсек (A16);
- поверните узел подачи воды (рис. 25).

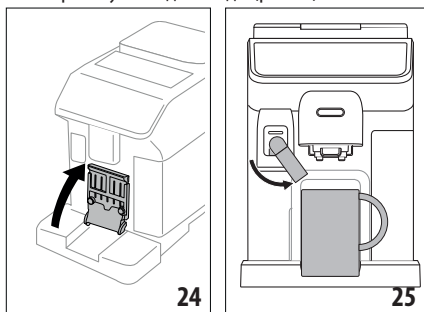

10.2 Приготовление горячего чая

1. Нажмите непосредственно на главной странице (C) на изображение чая (C1).
2. Отрегулируйте количество и температуру.
3. Нажмите «Подать»: начнется приготовление, которое автоматически отключится.

Примечание.

- Приготовление можно прекратить путем нажатия «Стоп» или «Отмена».
- Если сразу после завершения подачи вы хотите увеличить количество, нажмите Extra. Как только достигнуто желаемое количество, нажмите «Стоп» или «Отмена».

10.3 Подача горячей воды

Прямой выбор:

1. Нажмите непосредственно на главной странице (C) на изображение горячей воды (C1): подача начнется и остановится автоматически.

Настройка количества:

1. Нажмите (+) (C2) внизу изображения горячей воды, на дисплее появится количество для выбора.
2. Нажмите «Подать»: начнется приготовление, которое автоматически отключится.

Примечание.

- Приготовление можно прекратить путем нажатия «Стоп» или «Отмена».
- Если сразу после завершения подачи вы хотите увеличить количество, нажмите Extra. После достижения желаемого количества нажмите «Стоп» или «Удалить».

11. НАПИТКИ FAVOURITES (ИЗБРАННЫЕ)

Для каждого профиля можно создать наборы любимых напитков. Выполните следующие действия:

1. Нажмите (+) (C2) внизу изображения напитка, который хотите включить в группу

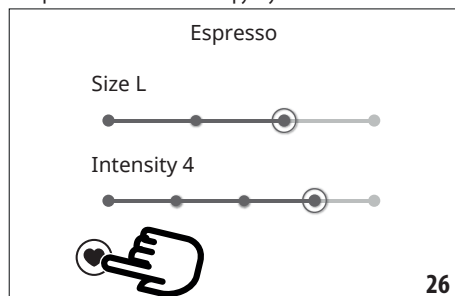

2. Выберите значок сердца (рис. 26):
3. Нажмите «X» для возврата на главную страницу (C).

Теперь напиток включен в группу и доступен после нажатия Favourites (B4) на панели управления (B).

Примечание.

Напитки из набора можно перегруппировать:

1. Нажмите .
2. Выберите напиток, который необходимо переместить.
3. Используйте кнопки со стрелками для изменения порядка напитков.
4. Нажмите «X» для возврата на главную страницу (C).

12. ПРИГОТОВЛЕНИЕ НАПИТКОВ TO GO

To Go является функцией, предназначенной для тех, кто хочет индивидуально подобрать напиток и взять его с собой.

Дополнительный аксессуар в некоторых моделях:	
	Travel mug (емкость 473 мл/160 мм H)
	Тип: DLSC073
	EAN: 8004399024083

1. Подготовьте машину с необходимыми приспособлениями для требуемого приготовления (E, A).
2. Поднимите соответствующую дверцу (A17) (рис. 24) и поставьте кружку travel mug в специальный отсек (A16) (рис. 27).

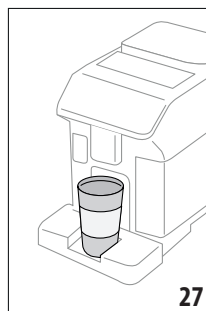

3. Нажмите «To go»(B2).

В первый раз, когда используется функция:

- Нажмите «Начать».
- При нажатии  отображается информация, касающаяся количества, соответствующего размерам кружки travel mug.
- Выберите размер используемого travel mug (Piccolo, Medio, Grande), затем нажмите «Далее».
- Машина сообщит вам, что по окончании приготовления можно отрегулировать количество для внесения в память точного объема вашей кружки. Нажмите «Далее».

4. Выберите желаемый напиток (Hot (B3) или Cold (B1)).
5. Пролитав напиток на главной странице (С), выберите необходимый и измените параметры, предлагаемые машиной. Приготовьте напиток.
6. По окончании приготовления можно изменить поданное количество, чтобы при следующем приготовлении объем напитка соответствовал вашей кружке travel mug.

Примечание.

- Каждый раз при использовании кружки, размеры которой отличаются от размеров кружки, использованной ранее, рекомендуется находиться вблизи машины, чтобы контролировать количество подаваемого напитка.
- Если вы выбрали сохранение, новые настройки останутся в памяти ТОЛЬКО в выбранном профиле.
- Для поддержания высокой температуры горячих напитков рекомендуется предварительно нагреть кружку travel mug горячей водой.
- Использование кружки travel mug рекомендовано только для напитков, имеющихся на главной странице.
- Если хотите использовать travel mug, которая не входит в комплект поставки, следует помнить, что ее максимальная высота должна быть 16 см.

Внимание!

- Прежде чем закрыть крышку, откройте пробку закрытия, чтобы сбросить давление.
- **Рецепты с молоком:** в конце приготовления выполните очистку графина для молока (см. параграф “9.6 Очистка кувшинов для молока после каждого использования”).
- Рекомендуется использовать максимум 2 часа. По истечении этого времени слейте и выполните очистку, как указано в параграфе ниже.
- Для получения дополнительной информации см. инструкцию, прилагаемую к кружке travel mug.

12.1 Очистка travel mug после каждого использования

По гигиеническим соображениям рекомендуется очищать кружку travel mug (D9) после каждого использования. Не используйте абразивные материалы, которые могут повредить поверхность контейнера.



Выполните следующие действия:

1. Раскрутите крышку и промойте контейнер и крышку горячей питьевой водой (40°C).
2. Погрузите компоненты в горячую воду (40 °C) с моющим средством для посуды минимум на 30 минут. Не используйте средства с отдушкой.

3. Очистите внутреннюю часть емкости чистой губкой и моющим средством для посуды, чтобы удалить видимые загрязнения.
4. Промойте все компоненты горячей питьевой водой (40 °C).
5. Высушите все аксессуары с помощью чистой и сухой ткани или бумажного полотенца, затем соберите их.
6. Один раз в неделю мойте крышку в посудомоечной машине. Металлическую емкость не следует мыть в посудомоечной машине.

13. ФУНКЦИЯ „my“ (только напитки Hot)

С помощью функции «Му» можно персонализировать напиток, как указано ниже:

1. Убедитесь, что профиль (С6), для которого требуется индивидуально подобрать напиток, активен.
2. Нажмите  (C2) под изображением желаемого напитка.
3. Нажмите ;
4. Нажмите «Начать» и следуйте указаниям.
5. Если это предусмотрено при приготовлении напитка, выберите требуемый вкус и нажмите «Далее».
6. Нажмите «Подать», чтобы запустить приготовление.
7. Нажмите «Стоп», когда в чашке будет необходимое количество.
8. Если результат является тем, который требуется, нажмите «Сохранить» для сохранения или «Отмена» для возврата к предыдущим параметрам.
9. Нажмите «Х» для возврата на главную страницу.

Прибор вернется на главную страницу (С).

Примечание.

- Если вы выбрали сохранение, новые настройки останутся в памяти ТОЛЬКО в выбранном профиле.
- Индивидуальный подбор одного напитка автоматически означает то же действие для соответствующего двойного напитка. Кофемашина выводит сообщение: «Знач. сохр. в двойном и одинарном рецепте».
- Можно выйти из режима программирования в любой момент, нажав «Х»: введенные значения не будут сохранены.
- После завершения индивидуального подбора напитка в настройках появляется «Сбросить» (под изображением) и «Му» (среди вариантов количества). При нажатии «Сброс» настройки напитка возвращаются к заводским параметрам.

Таблица количества напитков		
Напиток	Стандартное количество	Программируемое количество
ESPRESSO	40 мл	20–180 мл
2X ESPRESSO	40 мл + 40 мл	20–180 мл + 20–180 мл
КОФЕ	180 мл	100–240 мл
LONG	160 мл	115–250 мл
DOPPIO+	120 мл	80–180 мл
AMERICANO	150 мл	70–480 мл
ЧАЙ	150 мл	20–420 мл
ГОРЯЧАЯ ВОДА	250 мл	20–420 мл

14. ВЫБОР ЛИЧНОГО ПРОФИЛЯ

Можно внести в память различные профили, каждому из которых соответствует отдельная пиктограмма.

В каждом профиле в память вносятся персональные настройки напитков, а порядок, в котором отображаются все напитки, зависит от частоты выбора.

Для выбора профиля выполните следующее:

1. На главной странице (C) нажмите на текущий профиль (С6), появится список профилей, которые можно выбрать.
2. Выберите нужный профиль.

Примечание.

- Когда выбор сделан, цвета шкал в настройках напитка будут того же цвета, что и профиль.
- Свой профиль можно переименовать.
- Об индивидуальном подборе значка для профиля см. в параграфе «6.7 Создать и редактировать профили».

15. ОЧИСТКА

15.1 Очистка кофемашины



Периодической очистке подлежат следующие части прибора:

- внутренний контур машины;
- контейнер для кофейной гущи (A10);
- поддон для сбора капель (A15) и решетка поддона (A14);
- бачок для воды (A23);
- узел подачи кофе (A7);
- воронка для засыпки предварительно молотого кофе (A4);
- съемный заварочный узел (A6), доступен после открытия служебной дверцы (A5);

- графины для молока (E) и (F)
- графин кофе (D8) (см. пар. «8.9 Очистка графина для кофе»)
- кружка travel mug (D9) (см. пар. «12.1 Очистка travel mug после каждого использования»).

Внимание!

- Не используйте для чистки кофемашины растворители, абразивные моющие средства или спирт. Суперавтоматы De'Longhi не требуют использования химических добавок для очистки.
- Не используйте металлические предметы для удаления накипи или отложений кофе, поскольку они могут поцарапать металлические или пластмассовые поверхности.

можно мыть в посудомоечной машине 	только ручная мойка 
контейнер для кофейной гущи (A10)	опора контейнера для кофейной гущи (A11)
поддон для сбора капель (A15)	подставка для чашек (A13)
держатель решетки дверцы (A19)	решетка дверцы (A18)
решетка поддона (A14)	бачок для воды (A23)
графин для молока Hot	съемный заварочный узел (A6)
графин для молока Cold (F)	

15.2 Очистка внутренней системы машины

При простое свыше 3–4 дней настойчиво рекомендуется перед использованием включить машину и выполнить 2–3 ополаскивания с помощью функции «Ополаскивание» (параграф «8.1 Подготовьте машину к приготовлению кофейных напитков»).

Примечание.

После выполнения этой очистки нормальным явлением будет вода в контейнере для кофейной гущи (A10).

15.3 Очистка контейнера для кофейной гущи

Когда на дисплее появляется сообщение «Опорожните контейнер для гущи», необходимо опорожнить его и очистить. Пока контейнер для гущи не будет очищен, (A10) машина не сможет готовить кофе. Прибор сообщает о необходимости очистить контейнер, даже если он еще не наполнился, если прошли 72 часа после первого приготовления (чтобы отсчет 72 часов был правильным, машина должна быть всегда подключена к электросети).

Внимание! Опасность ожогов

Если последовательно готовятся несколько молочных напитков, металлическая подставка для чашек (A13) нагревается. Дождитесь ее охлаждения и берите ее только за переднюю часть.

Чтобы выполнить очистку (на включенном приборе):

1. Достаньте поддон для сбора капель (A15) и контейнер для гущи (A10) (рис. 28).

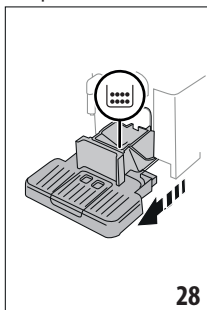

2. Опорожните и тщательно очистите поддон для сбора капель и контейнер для кофейной гущи. Старайтесь удалить все остатки, которые могут скапливаться на дне. На кисточке из комплекта поставки (D5) имеется шпатель, подходящий для таких действий.
3. Поставьте на место поддон для сбора капель вместе с решеткой и контейнером для кофейной гущи.

Внимание!

При извлечении поддона для сбора капель обязательно всегда опорожняйте контейнер для кофейной гущи, даже если он почти не заполнен. Если не выполнять такую операцию, то при последующих приготовлениях кофе контейнер для гущи переполнится, что приведет к засорению кофемашины.

15.4 Очистка поддона для сбора капель и решетки поддона

Внимание!

Поддон для сбора капель (A15) снабжен индикатором-поплавком (A20) (красного цвета) уровня воды (рис. 29).

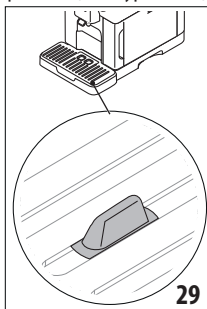

До того, как индикатор начнет выходить из подставки для чашек (A13), необходимо слить и очистить поддон. В противном случае вода может перелиться через край и повредить кофемашину, опорную поверхность или зону вокруг. Чтобы снять поддон для сбора капель, выполните следующее:

1. Достаньте поддон для сбора капель и контейнер для кофейной гущи (A10) (рис. 28).
2. Проверьте состояние поддона для сбора конденсата красного цвета (A12) и опорожните его при необходимости.
3. Снимите подставку для чашек (A13), решетку поддона (A14), затем слейте поддон для сбора капель и контейнер для кофейной гущи и промойте все компоненты.
4. Установите на машину поддон для сбора капель вместе с решеткой и контейнер для кофейной гущи.

Внимание!

При извлечении поддона для сбора капель обязательно опорожняйте контейнер для кофейной гущи, даже если он не заполнен до конца. Если не выполнять такую операцию, то при последующих приготовлениях кофе контейнер для гущи переполнится, что приведет к засорению кофемашины.

15.5 Очистка внутренней части машины

Опасность электрических поражений!

Перед выполнением очистки внутренних частей машину следует выключить (см. "5. Выключение прибора") и отсоединить от электрической сети. Ни в коем случае не опускайте прибор в воду.

1. Периодически (примерно раз в месяц) проверяйте чистоту машины изнутри (доступно после извлечения поддона для сбора капель (A15)). При необходимости удалите остатки кофе кисточкой из комплекта поставки (D5) и губкой.
2. Соберите все остатки пылесосом (рис. 30).

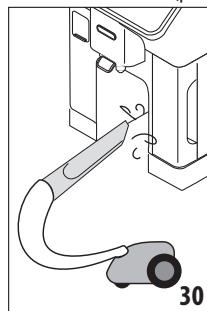

15.6 Очистка бачка для воды

Периодически (примерно раз в месяц) и при каждой замене фильтра смягчения воды очищайте (D4) бачок для воды (A23).

1. Достаньте бачок для воды (рис. 2), снимите фильтр смягчения воды (если имеется) и промойте его в проточной воде.
2. Опорожните бачок для воды и промойте его теплой водой, воспользовавшись, при необходимости, чистой небразивной тканью. Тщательно промойте водой.
3. Вставьте на место фильтр (рис. 31), заполните бачок свежей водой до уровня MAX (рис. 3) и вставьте бачок на место.

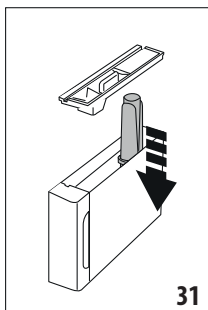

4. (только если вставлен фильтр для умягчения воды) Подайте 100 мл горячей воды, чтобы реактивировать фильтр.

15.7 Очистка носиков узла подачи кофе

1. Регулярно очищайте узел подачи кофе (A7) губкой или тряпкой (рис. 32).

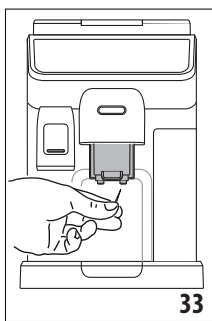
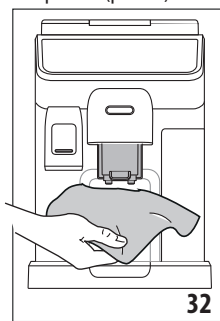

2. Убедитесь, что отверстия узла подачи кофе не закупорены. При необходимости удалите кофейные отложения зубочисткой (рис. 33).

15.8 Очистка воронки для засыпки предварительно молотого кофе

Периодически (примерно один раз в месяц) выполняйте очистку воронки для засыпки предварительно молотого кофе (A4). Выполните следующие действия:

1. Выключите машину (см. главу «5. Выключение прибора»).
2. Откройте дверцу воронки

3. Очистите воронку кисточкой из комплекта поставки (D5).
4. Закройте дверцу.

Внимание!

После очистки убедитесь, что в воронке отсутствуют какие-либо принадлежности. Наличие посторонних предметов внутри воронки при работе может повредить машину.

15.9 Очистка заварочного узла

Заварочный узел (A6) следует очищать не реже одного раза в месяц.

Внимание!

Нельзя вынимать заварочный узел, когда прибор включен.

1. Убедитесь, что машина правильно выполнила процедуру выключения (см. главу “5. Выключение прибора”).
2. Достаньте бачок для воды (A23) (рис. 2).
3. Откройте дверцу заварочного узла (A5) (рис. 34), что находится справа сбоку.

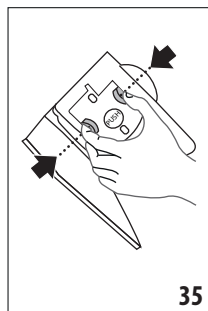
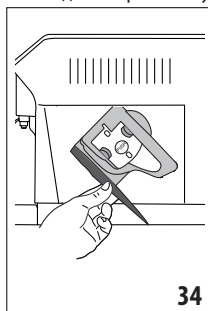

4. Нажмите вовнутрь две цветные кнопки отсоединения и одновременно потяните заварочный узел наружу (рис. 35).
5. Опустите примерно на 5 минут заварочный узел в воду, затем промойте его под краном.

Внимание!

ОПОЛАСКИВАТЬ ТОЛЬКО ВОДОЙ.

ЗАПРЕЩЕНЫ МОЮЩИЕ СРЕДСТВА. ЗАПРЕЩЕНА МОЙКА В ПОСУДОМОЕЧНОЙ МАШИНЕ

6. Очистите заварочный узел без использования моющих средств, чтобы не повредить его.
7. С помощью кисточки (D5) очистите остатки кофе из гнезда заварочного узла, которые видны через дверцу заварочного узла.
8. После очистки вставьте на место заварочный узел, заведя его в опору. Потом нажмите на PUSH до щелчка.

Примечание.

Если заварочный узел сложно вставить, необходимо (до установки) довести его до нужного размера, нажав на два рычага (рис. 36).

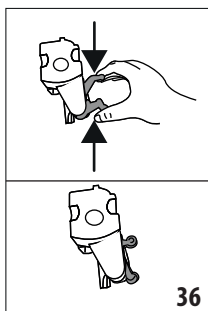

9. После установки узла убедитесь в том, что две цветные кнопки вышли наружу.
10. Закройте дверцу заварочного узла.
11. Установите на место бачок для воды.

15.10 Очистка графинов для молока (E) и (F)

Очищайте кувшин для молока, как описано ниже:

1. Достаньте крышку графина для молока (E1) или (F1) (рис. 18).
2. Снимите узел подачи молока (E5) или (F5), удлинитель узла подачи молока (E7) (только графин hot) и трубку забора молока (E6) или (F6) (рис. 37).

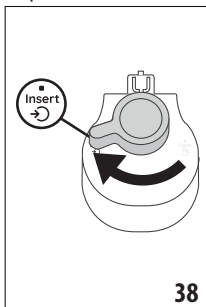
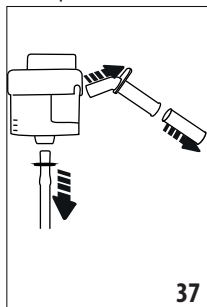

3. Поверните по часовой стрелке рукоятку регулировки пены (E3) или (F3) до положения Insert (рис. 38) и снимите ее.
4. Поверните против часовой стрелки и снимите разъем-муфту графина для молока (E4) или (F4) (рис. 39).

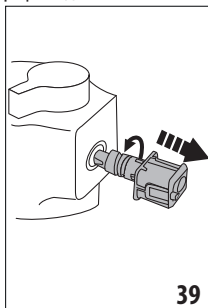

5. Вымойте в посудомоечной машине (рекомендуется) или вручную, как указано ниже:
 - **В посудомоечной машине:** Промойте все компоненты, описанные выше, и емкость для молока горячей проточной питьевой водой (минимум 40 °C), затем поместите их на верхнюю полку посудомоечной машины и запустите программу мойки при температуре 50 °C, например, ECO standard.
 - **Вручную:** Тщательно промойте все компоненты и контейнер для молока под горячей проточной питьевой водой (не менее 40°C), чтобы удалить все видимые остатки молока. Промойте под водой все отверстия крышки (рис. 40). На 30 минут погрузите все компоненты в горячую питьевую воду (не менее 40°C) с моющим средством для посуды. Затем тщательно промойте под горячей питьевой водой все компоненты, как описано выше, протирая их руками по отдельности.
6. Следите, чтобы в выемке и в канале под рукояткой (рис. 41) не было остатков молока. При необходимости прочистите канал зубочисткой.

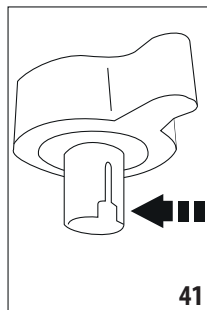
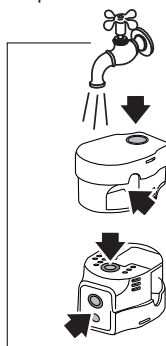

7. Убедитесь также, что трубка всасывания молока и трубка подачи не засорены остатками молока.
8. Высушите все компоненты сухой чистой тканью.
9. Соберите все компоненты крышки.
10. Установите крышку на контейнер для молока.

Примечание.

Ежедневно машина напоминает о необходимости тщательной очистки графина для молока и предлагает правильную последовательность очистки.

16. УДАЛЕНИЕ НАКИПИ ☹

Внимание!

- Перед применением прочитайте инструкции и этикетку средства для удаления накипи на упаковке средства.
- Рекомендуется использовать только средство для удаления накипи компании De'Longhi. Использование неподходящих средств, а также нерегулярное удаление накипи могут вызвать неисправности, на которые не распространяется гарантия производителя.

- Средство для удаления накипи может повредить хрупкие поверхности. Если средство случайно прольется, немедленно высушите его.

Для удаления накипи	
Средство для удаления накипи	Средство для удаления накипи De'Longhi
Емкость	Рекомендованный объем: 2 л
Время	~50 мин

Удалите накипь из машины, когда на главной странице (С) появится соответствующее сообщение: если хотите сразу выполнить удаление накипи, нажмите **Ок** и выполните действия с пункта (5). Чтобы отложить удаление накипи, нажмите «Отмена», символ  (С4) на главной странице напоминает, что прибор нуждается в удалении накипи. (Сообщение будет появляться при каждом включении).

Для доступа в меню удаления накипи:

1. Нажмите на главной странице значок меню настроек (С3).
2. Прокрутите страницы меню до отображения пункта «Удаление накипи».
3. Нажмите «Начать», чтобы начать процедуру удаления накипи с подсказками.
4. Нажмите «Начать», чтобы начать процедуру.
5. Установите узел подачи воды (D6) (рис. 5).
6. Достаньте и слейте поддон для сбора капель (A15) и контейнер для гущи (A10) (рис. 10), затем установите их на место и нажмите «Далее».
7. Достаньте бачок для воды (A23), поднимите крышку (A22) и снимите фильтр (если установлен) (D4). Полностью опорожните резервуар.
8. Залейте в бачок для воды средство для удаления накипи до уровня А (соответствует упаковке на 100 мл), указанного на внутренней стороне бачка. Добавьте воду (один литр) до уровня В (рис. 42). Установите на место бачок для воды (с крышкой) и нажмите «Далее».

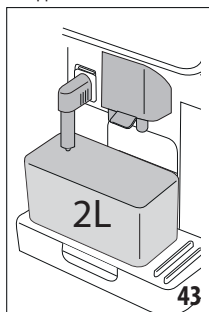
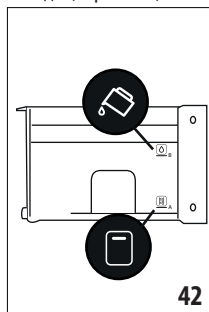

9. Поместите под узлами подачи пустую емкость минимальным объемом 2 литра (рис. 43). Нажмите «Далее» для запуска процесса («Назад», если хотите вернуться на предыдущую страницу, или «X», если хотите выйти, помните о необходимости слить раствор для удаления накипи из бачка).

Внимание! Опасность ожогов

Из узлов подачи выходит горячая вода, содержащая кислоты. Следите за тем, чтобы на вас не попал такой раствор.

10. Запускается программа удаления накипи, а раствор для удаления накипи выходит как из узла подачи горячей воды, так и из узла подачи кофе. Автоматически выполняется ряд ополаскиваний в установленные промежутки, чтобы удалить остатки отложений изнутри машины.

Через 40 минут прибор остановит удаление накипи.

11. Теперь прибор готов к процессу промывки свежей водой. Опорожните емкость для сбора раствора для удаления накипи и извлеките бачок для воды, слейте его, ополосните проточной водой, заполните чистой водой до отметки MAX и установите бачок в машину (рис. 44). Нажмите «Далее».

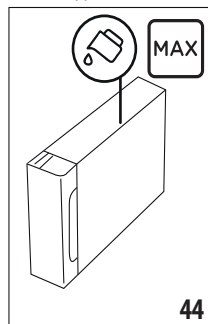

12. Поместите под узлами подачи пустую емкость, использованную для сбора раствора удаления накипи, и нажмите «Далее» для запуска процесса промывки.
13. Горячая вода будет поступать как из узла подачи горячей воды, так и из узла подачи кофе.
14. Когда вода в бачке закончилась, слейте емкость, использованную для сбора промывочной воды.
15. Достаньте бачок для воды, установите, если был ранее снят, фильтр смягчения воды. Нажмите «Далее» для продолжения.
16. Заполните бачок свежей водой до уровня MAX, установите его на машину и нажмите «Далее» для продолжения.
17. Поместите под узлами подачи пустую емкость, использованную для сбора раствора удаления накипи

- , и нажмите «Далее» для запуска еще одного цикла промывки.
- Когда вода в бачке закончится, слейте емкость, использованную для сбора воды ополаскивания, снимите, слейте и установите на место поддон для сбора капель (A15) и контейнер для гуши (A10), затем установите их на машину.
 - Достаньте бачок для воды, долейте его до отметки max и установите на машину, затем нажмите «Далее»
 - Процесс удаления накипи завершен, нажмите «Ok». Прибор выполняет быстрый нагрев и после его завершения возвращается к главной странице.

Примечание.

- Если цикл удаления накипи завершился неправильно (например, из-за отсутствия подачи электроэнергии), рекомендуется повторить цикл.
- После завершения цикла удаления накипи нормальным явлением будет вода в контейнере для кофейной гуши (A10).
- Прибор запрашивает третий цикл ополаскивания в том случае, если бачок для воды не заполнен до отметки MAX. Это необходимо, чтобы гарантировать отсутствие средства для удаления накипи внутри прибора. Перед началом ополаскивания следует опорожнить поддон для сбора капель.

17. НАСТРОЙКА ЖЕСТКОСТИ ВОДЫ

Сигнал об удалении накипи выводится после определенного периода работы, который зависит от жесткости воды. По желанию можно запрограммировать прибор на основании фактической жесткости воды в разных регионах. Таким образом увеличивается интервал проведения операции по удалению накипи.

17.1 Измерение жесткости воды

- Достаньте из упаковки индикаторную полоску Total hardness test (D1) (в welcome pack).
- Полностью погрузите полоску в стакан воды примерно на одну секунду.
- Достаньте полоску из воды и отряхните ее. Приблизительно через минуту появятся 1, 2, 3 или 4 красных квадрата в зависимости от жесткости воды. Каждый квадратик соответствует одному уровню.

17.2 Настройка жесткости воды

- На главной странице (С) нажмите значок меню настроек (С3).
- Прокрутите страницы до отображения пункта «Жесткость воды».
- Нажмите «Задать».

- Выполните действия из предыдущего параграфа и определите уровень жесткости воды.
- Нажмите на кружок, соответствующий уровню жесткости, который определен согласно инструкциям из предыдущего пункта. См. следующую таблицу:

Total Hardness test (D1)	Жесткость воды
	Уровень 1
	Уровень 2
	Уровень 3
	Уровень 4

- Теперь кофемашина настроена на новые параметры жесткости воды.
- Нажмите «<», чтобы вернуться в меню настроек.

18. ФИЛЬТР СМЯГЧЕНИЯ ВОДЫ

Некоторые модели имеют фильтр для смягчения воды (D4). Если для вашей модели он не предусмотрен, рекомендуем приобрести его в авторизованных сервисных центрах De'Longhi.

Процедура правильного использования фильтра приводится в инструкциях далее.

18.1 Установка фильтра

- Нажмите меню настроек (С3);
- Листайте страницы до появления позиции «Фильтр для воды».
- Нажмите «Ok», чтобы перейти к мастеру настроек
- Достаньте фильтр из упаковки и поверните календарь так, чтобы показать следующие 2 месяца (рис. 45).

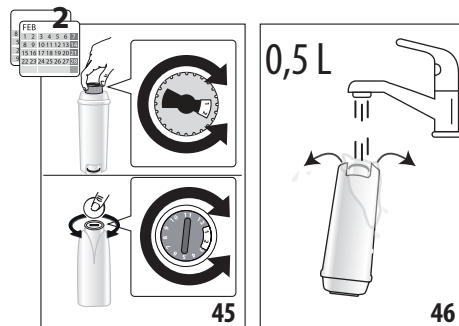

Примечание.

Срок действия фильтра составляет два месяца при нормальном использовании прибора. Если прибор простаивает с уже установленным в нем фильтром, максимальный срок равен 3-м неделям.

5. Нажмите «Далее», чтобы продолжить («Назад», чтобы вернуться на предыдущую страницу; «X», чтобы отменить операцию).
6. Чтобы активировать фильтр, залейте водопроводную воду в центральное отверстие фильтра, пока она не будет выходить из боковых отверстий более одной минуты (рис. 46). Нажмите «Далее».

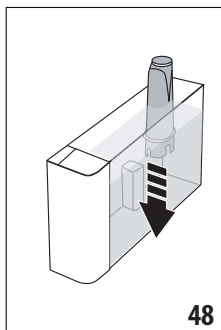
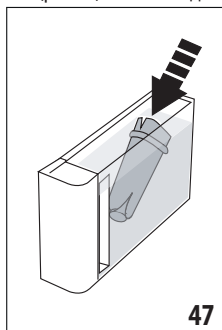

7. Достаньте бачок для воды (A23) из машины (рис. 2) и наполните его водой. Установите фильтр в бачок и полностью погрузите его на десять секунд в воду, наклоняйте и слегка нажимайте на фильтр, чтобы выпустить пузыри воздуха (рис. 47). Нажмите «Далее».
8. Установите фильтр в специальное гнездо (рис. 48) и нажмите до упора. Нажмите «Далее».
9. Закройте бачок крышкой (A22), затем установите бачок в машину.
10. Установите узел подачи горячей воды (D6). Нажмите «Далее».
11. Поместите поддулом подачи горячей воды пустую емкость минимальным объемом 0,5 литров (рис. 6) и нажмите «Далее», чтобы активировать фильтр.
12. Прибор подаст горячую воду и автоматически остановится. Нажмите «Ok» для возврата на главную страницу.
13. Теперь фильтр активирован, и можно использовать кофемашину далее.

18.2 Замена или снятие фильтра

Замените фильтр, (D4) когда на главной странице (C) появится соответствующее сообщение. Если вы хотите выполнить замену сразу, нажмите Ok и выполните действия с пункта 3 предыдущего параграфа. Чтобы отложить замену на позднее время, нажмите «Отмена». На дисплее символ фильтра будет напоминать, что необходимо заменить фильтр.

Для замены выполните следующее:

1. Нажмите меню настроек (C3);
2. Листайте страницы до появления позиции «Фильтр для воды», нажмите Ok;
3. Нажмите «Ok», чтобы перейти к мастеру настроек.
4. Достаньте бачок для воды (A23) и отработанный фильтр.
5. Для снятия фильтра нажмите «Ok» («Назад», чтобы вернуться на предыдущую страницу; «Удалить», чтобы отменить операцию).
6. Для замены фильтра нажмите «Далее». Выполните действия из предыдущего параграфа начиная с пункта (4).

Примечание.

Через два месяца использования (см. отметки в календаре) или в случае простоя прибора на протяжении 3 недель необходимо заменить фильтр даже в том случае, если машина еще не подала сигнал о замене.

19. ТЕХНИЧЕСКИЕ ДАННЫЕ

Напряжение:	220–240 В~ 50–60 Гц макс. 10 А
Мощность:	1450 Вт
Давление:	1,9 МПа (19 бар)
Емкость бачка для воды:	1,8 л
Размеры LxPxH:	260x450x385 мм
Длина шнура:	1200 мм
Вес (отличается в зависимости от модели):	11,2 кг
Макс. емкость контейнера для зерен:	300 г
Полоса частот:	2400 — 2500 МГц
Максимальная мощность передачи	20 мВт

Компания De'Longhi оставляет за собой право в любой момент изменить технические и внешние характеристики, при этом сохраняется функциональность и качество изделий.

19.1 Рекомендации по экономии энергии





- Чтобы снизить энергопотребление после подачи одного или нескольких напитков, снимите графины для молока или принадлежностей.
- Задайте автовыключение на 15 минут (см. параграф «6.8 Установка автоматического отключения»).
- Подключите режим энергосбережения (см. параграф «6.9 Общее»).
- Выполняйте цикл удаления накипи, когда машина этого требует.

20. СООБЩЕНИЯ, ОТОБРАЖАЕМЫЕ НА ДИСПЛЕЕ

ВЫВЕДЕННОЕ СООБЩЕНИЕ	ЗНАЧЕНИЕ	РЕШЕНИЕ
Наполните бачок для воды до уровня МАХ Наполняйте выше Уровня 1	Воды в бачке (A23) недостаточно.	Извлеките бачок и наполните его охлажденной свежей питьевой водой выше уровня 1, затем вставьте его в машину.
Недостаточно воды для приготовления напитка. Наполните бачок для воды до уровня МАХ Наполняйте выше Уровня 1		
Вставьте бак для воды	Бачок (A23) неправильно установлен.	Правильно вставьте бачок, нажав до упора.
Наполните бачок для воды свежей водой. Опорожните поддон для сбора капель и контейнер для гущи	Количество воды в бачке недостаточно для приготовления напитка, вскоре потребуется опорожнить контейнер для гущи.	Машина требует выполнить оба действия, таким образом не потребуются дальнейшие дополнительные действия, и можно приготовить больше напитков без перерыва.
Вставьте узел заварки	После очистки не был установлен на место заварочный узел (A6).	Вставьте заварочный узел, как описано в пар. «15.9 Очистка заварочного узла»
Опорожните контейнер для гущи	Контейнер для кофейной гущи (A10) переполнен.	Выполните очистку, как указано в пар. “15.3 Очистка контейнера для кофейной гущи”
Вставьте контейнер для гущи и поддон для сбора капель	Контейнер для гущи (A10) и (или) поддон для сбора капель (A15) установлены неправильно или отсутствуют.	Установите поддон для сбора капель вместе с контейнером для гущи и нажмите до упора.
Добавьте молотый кофе по вашему выбору. Максимум одна мерная ложка!	Выбран режим приготовления с предварительно молотым кофе.	Убедитесь, что воронка (A4) не закупорена, засыпьте мерную ложку (D2) предварительно молотого кофе и нажмите «Далее» на дисплее, следуйте указаниям из пар. «8.4 Приготовление напитка из предварительно молотого кофе».
Заполните контейнер для кофейных зерен и нажмите Ok, чтобы продолжить приготовление	Закончился кофе в зернах.	Наполните контейнер для зерен (A2) и нажмите Ok, чтобы продолжить подачу
Вставьте узел подачи горячей воды	Узел подачи (D6) установлен неправильно или отсутствует.	Установите узел подачи и протолкните его до упора (рис. 5), машина подаст звуковой сигнал (если подключена функция звукового предупреждения).
Вставьте кувшин для холодного/горячего молока	Графин для молока (E) или (F) неправильно вставлен или отсутствует.	Установите кувшин для молока до упора, кофемашина подаст звуковой сигнал (если подключена функция звукового предупреждения).
		→

ВЫВЕДЕННОЕ СООБЩЕНИЕ	ЗНАЧЕНИЕ	РЕШЕНИЕ
Я выполняю очистку. Скоро я снова буду к Вашим услугам	Прибор обнаружил загрязнения внутри.	Подождите, пока прибор не придет в режим готовности, а затем вновь выберите желаемый напиток. Если проблема не устранена, обратитесь в сервисный центр.
Новые настройки не были сохранены	Во время индивидуального подбора напитка (см. гл. «13. Функция „my“ (только напитки Hot) и» приготовление было намеренно прервано нажатием «X», либо сработал аварийный сигнал.	Нажмите «X», чтобы вернуться на главную страницу (C) для просмотра аварийного сигнала, который стал причиной остановки. Следуйте инструкциям, касающимся появившегося аварийного сигнала (см. гл. “20. Сообщения, отображаемые на дисплее”)
Мне не удалось приготовить напиток. Убавьте интенсивность вкуса и повторите	Слишком мелкий помол, кофе выходит медленно или не выходит вообще.	Выберите более легкий вкус (см. “8.3 Индивидуальный подбор напитка”)
	Если есть фильтр смягчения воды (D4) , появление воздушного пузыря внутри контура может блокировать подачу.	Нажмите Ok и слейте немного воды (см. гл. «10. Приготовление горячей воды или горячего чая и» пока струя не будет равномерной. Если проблема не устранена, снимите фильтр (пар. «18.2 Замена или снятие фильтра»)
Мне не удалось приготовить напиток. Отрегулируйте кофемолку, увеличивая на одно деление положение рукоятки.	Слишком мелкий помол, кофе выходит медленно или не выходит вообще.	Нажмите Ok и выполните регулировку кофемолки (см. пар. «6.4 Регулировка помола»).
Выберите более легкий вкус или уменьшите количество молотого кофе	Было использовано слишком большое количество кофе.	Выберите более легкий вкус (см. «8.3 Индивидуальный подбор напитка») или уменьшите количество предварительно молотого кофе (максимум 1 мерная ложка). Нажмите «Ok» для возврата на главную страницу или дождитесь, когда сообщение исчезнет.
Храните контейнер для молока в холодильнике	Было подано молоко и кувшин для молока все еще вставлен в машину.	Извлеките кувшин для молока и поместите его в холодильник.
Необходимо удалить накипь из машины. Нажмите Ok для начала (~ 50 мин)	Указывает, что необходимо удалить накипь из машины.	Если вы хотите выполнить удаление накипи, нажмите Ok и следуйте указаниям мастера настроек. В противном случае нажмите «Удалить», в этом случае на главной странице (C) появится символ  (C4) , напоминающий о необходимости выполнить удаление накипи (см. гл. “16. Удаление накипи”).
Цикл удаления накипи был остановлен. Нажмите Ok для продолжения	Удаление накипи остановлено или неверно завершено	Нажмите Ok, чтобы продолжить (см. главу “16. Удаление накипи”).
		→

ВЫВЕДЕННОЕ СООБЩЕНИЕ	ЗНАЧЕНИЕ	РЕШЕНИЕ
Замените водяной фильтр. Нажмите Ок для начала	Фильтр для смягчения воды (D4) отработан.	Нажмите «Ок» для замены фильтра или «Отмена», если хотите отложить замену. Следуйте инструкциям из гл. “18. Фильтр смягчения воды”.
Общий сбой: См. руководство пользователя / приложение Coffee Link	Прибор внутри слишком загрязнен.	Тщательно очистите машину, как описано в гл. “15. Очистка”. Если после очистки машина опять выводит это сообщение, обратитесь в службу поддержки клиентов и (или) в авторизованный сервисный центр
Гидросистема пуста. Нажмите ОК для начала наполнения	Гидросистема пуста.	Нажмите Ок для заполнения контура, подача остановится автоматически. Нормальным явлением будет вода в поддоне для сбора капель (A15) после заполнения. Если проблема не устранена, убедитесь, что бачок для воды (A23) установлен до упора.
	Был установлен новый фильтр смягчения воды. (D4)	Убедитесь, что правильно выполнены инструкции по установке нового фильтра (пар. “18.1 Установка фильтра” и “18.2 Замена или снятие фильтра”). Если проблема не устранена, снимите фильтр (пар. “18.2 Замена или снятие фильтра”).
Профиль кофейных зерен изменен! Приготовьте минимум 3 чашки кофе, чтобы добиться наилучшего результата.	Необходимо выполнить минимум 3 цикла приготовления с новым кофе, прежде чем выполнять настройку Bean Adapt	Приготовьте минимум 3 порции кофе с новым кофе, прежде чем изменить Bean Adapt.
Для идеальной температуры Рекомендую запустить быстрое ополаскивание для охлаждения. Поместите емкость объемом 0,2 л под узлы подачи и нажмите «Начать».	Вы хотите приготовить напиток cold brew technology после приготовления различных горячих напитков	Поместите емкость под узлы подачи кофе и нажмите «Начать» для быстрого холодного ополаскивания и охлаждения контура кофе. Или нажмите «Пропустить», чтобы сразу подать желаемый напиток.
Для идеальной температуры Рекомендую запустить быстрое ополаскивание для нагрева. Поместите емкость объемом 0,2 л под узлы подачи и нажмите «Начать».	Требуется подать горячий напиток после приготовления напитков cold brew technology	Поместите емкость под узлы подачи кофе и нажмите «Начать» для быстрого горячего ополаскивания и нагрева контура кофе. Или нажмите «Пропустить», чтобы сразу подать желаемый напиток.
	Означает, что подключена функция экономии энергии.	Чтобы отключить функцию энергосбережения, выполните инструкции из пар. “6.9 Общее”.
	Напоминает о необходимости удаления накипи из машины.	Необходимо как можно быстрее выполнить программу по удалению накипи, описанную в гл. «16. Удаление накипи и»
		→

ВЫВЕДЕННОЕ СООБЩЕНИЕ	ЗНАЧЕНИЕ	РЕШЕНИЕ
	Напоминает, что необходимо заменить фильтр. (D4)	Замените фильтр или снимите его согласно инструкциям из гл. "18. Фильтр смягчения воды".
	Не забудьте выполнить очистку кувшина для молока (E) или (F).	Поверните рукоятку регулировки пены (E3) или (F3) в положение CLEAN.
	Подключение было конфигурировано в меню настроек (С3) машины.	Выполните подключение через приложение App Coffee Link.
	Означает, что прибор в сети.	Чтобы отключить соединение, выполните указания из пар. "6.3 Соедин".
	Подключение активно, но облачный сервис недоступен.	<p>Если кофемашина включена недавно, подождите завершения процедуры включения.</p> <p>Если проблема не устранена, выключите и подключите соединение согласно указаниям из пар. "6.3 Соедин".</p> <p>Убедитесь, что индикаторы рутера сигнализируют о подключенной сети.</p> <p>Если проблема не устранена, выключите и включите машину и домашний роутер.</p>

21. УСТРАНЕНИЕ НЕИСПРАВНОСТЕЙ

Ниже перечислены некоторые возможные неисправности.

Если проблема не может быть устранена описанным образом, необходимо обратиться в центр технической поддержки.

НЕИСПРАВНОСТЬ	ВОЗМОЖНАЯ ПРИЧИНА	РЕШЕНИЕ
Прибор не включается	Штепсель не включен в розетку.	Подключите штепсель в розетку (рис. 1).
Кофе не горячий.	Внутренние контуры кофемашины охладились, так как после последнего приготовления кофе прошло более 2–3 минут.	Перед приготовлением кофе нагрейте внутренние контуры с помощью ополаскивания, используйте специальную функцию (см. пар. "8.1 Подготовьте машину к приготовлению кофейных напитков").
	Задаана слишком низкая температура кофе.	Задайте более высокую температуру кофе в меню настроек (С3) (см. пар. «6.5 Температура кофе»).
	Чашки не были предварительно нагреты.	Подогрейте чашки путем их ополаскивания горячей водой (примечание: можно использовать функцию горячей воды).
	Необходимо удалить накипь из машины.	Выполните действия из гл. "16. Удаление накипи". Затем проверьте степень жесткости воды ("17.1 Измерение жесткости воды") и убедитесь, что прибор настроен согласно фактической жесткости ("17.2 Настройка жесткости воды").
		→

НЕИСПРАВНОСТЬ	ВОЗМОЖНАЯ ПРИЧИНА	РЕШЕНИЕ
Кофе недостаточно крепкий или мало пенки.	Слишком крупный помол кофе.	Войдите в меню настроек (С3) и следуйте указаниям по регулировке помола. Результат заметен только после приготовления 3 порций кофе (см. пар. "6.4 Регулировка помола").
	Не подходит тип кофе.	Используйте тип кофе для кофемашин эспрессо.
	Кофе не свежий.	Упаковка кофе была открыта много времени назад, поэтому кофе потерял свой вкус.
Кофе выходит слишком медленно или по каплям.	Слишком мелкий помол кофе.	Войдите в меню настроек (С3) и следуйте указаниям по регулировке помола. Результат будет заметен только после приготовления 3 порций кофе "6.4 Регулировка помола").
Кофе не выходит из одного или обоих носиков узла подачи.	Носики узла подачи кофе (А7) закупорены.	Очистите узел подачи кофе губкой или зубочисткой.
Кофе получился водянистым.	Воронка (А4) засорилась.	Очистите воронку кисточкой (D5) как описано в пар. "15.8 Очистка воронки для засыпки предварительно молотого кофе".
Слабая подача напитка	Недостаточно воды в бачке	Наполните бачок выше уровня 1.
Прибор не подает кофе.	Прибор обнаружил загрязнения внутри. На дисплее отображается сообщение «Выполняется очистка...».	Подождите, пока прибор не придет в режим готовности, а затем вновь выберите желаемый напиток. Если проблема не устранена, обратитесь в сервисный центр.
Заварочный узел (А6) нельзя снять.	Выключение не было выполнено правильно	Выполните выключение нажатием кнопки  (А9) (см. гл. "5. Выключение прибора").
После завершения удаления накипи прибор требует третью промывку.	Во время двух циклов ополаскивания бачок (А23) не был заполнен до отметки MAX	Выполните запрос прибора, но сначала слейте поддон для сбора капель (А15) , чтобы избежать перелива воды.
Молоко крупно пузырится или брызгами выходит из узла подачи молока (Е5) или (F5).	Крышка (Е1) или (F1) графина для молока грязная	Очистите крышку контейнера для молока, как описано в пар. "15.10 Очистка графинов для молока (Е) и (F)".
	Крышка (Е1) или (F1) неправильно установлена.	Правильно установите все компоненты, как указано в пар. «9.1 Приготовление кувшинов с молоком (Е и F)» и "9.4 Регулировка количества пены".
		→

НЕИСПРАВНОСТЬ	ВОЗМОЖНАЯ ПРИЧИНА	РЕШЕНИЕ
Молоко крупно пузырится или брызгами выходит из узла подачи молока (E5) или (F5) либо недостаточно вспенено.	Молоко недостаточно холодное или тип молока не подходит для приготовления требуемого напитка	Для достижения наилучших результатов при приготовлении горячих или холодных напитков используйте правильный тип молока (см. Раздел “9.2 Какое молоко использовать?”). Употребляйте напитки при температуре холодильника (около 5 °C).
	Крышка (E1) или (F1) графина для молока грязная	Очистите графин для молока, как указано в пар. “9.6 Очистка кувшинов для молока после каждого использования”
	В канале, расположенном под рукояткой регулировки пены (E3) или (F3) имеется вода	Извлеките рукоятку и хорошо высушите.
	Используются растительные напитки	Чтобы улучшить результат, используйте напитки прохладной температуры (около 5°C). Отрегулируйте количество пены согласно инструкциям из пар. “9.4 Регулировка количества пены”
Подставка для чашек (A13) горячая.	Было выполнено приготовление различных напитков один за другим	
После очистки не удается вставить поддон для сбора капель в машину	Поддон для сбора капель (A12) неправильно установлен	Убедитесь, что поддон для сбора капель установлен правильно
Машина не в работе, но издает шум или небольшие выбросы пара	Кофемашина готова к работе или была недавно выключена, при этом некоторые капли конденсата падают в еще горячее устройство пара.	Это явление является частью нормальной работы прибора. Чтобы уменьшить проявления, опорожните поддон для сбора капель.
Прибор выпускает пар из поддона для сбора капель (A15) и (или) есть вода на поверхности, где стоит прибор.	После очистки не была установлена на место решетка поддона (A14)	Установите на поддон для сбора капель решетку
Напитка Too go слишком много или он вытек из кружки travel mug	Выбрано несоответствующее количество	Выберите меньшее количество (Medio \overline{C}_M или Piccolo \overline{C}_P)
		Отрегулируйте количество в зависимости от кружки для обеспечения правильной подачи при следующем приготовлении
Мало напитка Too go	Выбрано несоответствующее количество	Выберите большее количество (Medio \overline{C}_M или Grande \overline{C}_G)
		Отрегулируйте количество в зависимости от кружки для обеспечения правильной подачи при следующем приготовлении
		→

НЕИСПРАВНОСТЬ	ВОЗМОЖНАЯ ПРИЧИНА	РЕШЕНИЕ
Кружка travel mug не вставляется в машину	Дверца отсека кружки travel mug (A17) закрыта, и (или) узел подачи кофе (A7) опущен	Откройте дверцу и/или поднимите узел подачи кофе
Приложение не работает	Неисправность приложения	Закройте и перезапустите приложение
Приложение сигнализирует о проблеме в машине, которой нет.	Нет синхронизации данных между машиной и приложением	Отключите и включите соединение (пар. "6.3 Соедин.")