ECAM32X.6Y - 32X.7Y

MAGNIFICA — PLUS —

КОФЕМАШИНА

Инструкции по применению

КОФЕ ДЕМДЕУ ҚҰРЫЛҒЫСЫ

Пайдалану жөніндегі

нұсқаулық

АВТОМАТИЧНА

КАВОВАРКА

Інструкція по застосуванню

KÁVOVAR

Návod k použití

KÁVOVAR

Návod na použitie



DeLonghi

RU

стр. 4

KZ

27-бет

UK

сторінка 55

CS

str. 78

SK

str. 100

B-C



D**

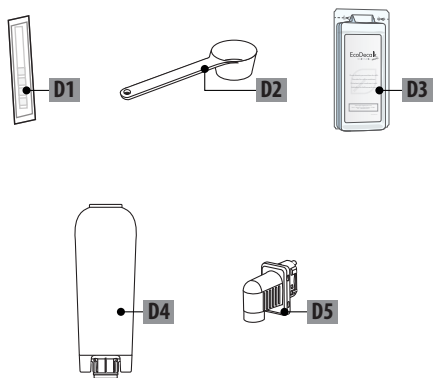

E

**LatteCrema
HOT**

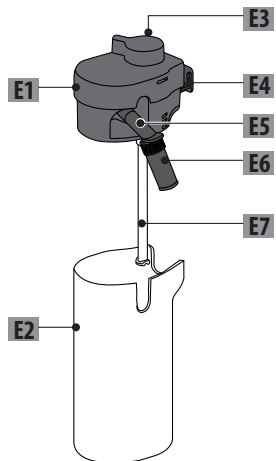

СОДЕРЖАНИЕ

1. ВВЕДЕНИЕ	5
1.1 Буквы в скобках.....	5
1.2 Проблемы и их устранение.....	5
2. ОПИСАНИЕ	5
2.1 Описание устройства..... (A)	5
2.2 Описание контрольной панели (B).....	5
2.3 Описание Номераге (главной страницы) (C)	5
2.4 Описание принадлежностей (D) (*могут быть отличаться по типу и количеству в зависимости от модели)	5
2.5 Описание кувшина для молока (E).....	5
3. ПЕРВОЕ ВКЛЮЧЕНИЕ ПРИБОРА	5
4. ВКЛЮЧЕНИЕ ПРИБОРА	8
5. ВЫКЛЮЧЕНИЕ ПРИБОРА	8
5.1 Выключение на длительный период:	8
6. НАСТРОЙКИ МЕНЮ	8
6.1 Ополаскивание	8
6.2 Удаление накипи	9
6.3 Фильтр для воды	9
6.4 Общая информация	9
6.5 Автовыключение.....	9
6.6 Температура кофе	9
6.7 Статистика.....	9
6.8 Языки	9
6.9 Настройки кофемолки	9
6.10 Жесткость воды	9
6.11 Слейте контур	10
6.12 Заводские параметры	10
7. ВЫБОР НАПИТКОВ	10
8. ПРИГОТОВЛЕНИЕ КОФЕЙНЫХ НАПИТКОВ 11	
8.1 Подготовьте машину к приготовлению кофейных напитков	11
8.2 Кофейные напитки прямого выбора.....	11
8.3 Индивидуальный подбор напитка	11
8.4 Приготовление напитка из предварительно молотого кофе	12
8.5 Extra shot.....	12
8.6 Общие указания по приготовлению кофейных напитков	13
8.7 Советы для получения более горячего кофе	13
9. ПРИГОТОВЛЕНИЕ НАПИТКОВ НА ОСНОВЕ МОЛОКА	13
9.1 Подготовка кувшина для молока (E)	13
9.2 Какое молоко использовать?	13
9.3 Наполните и вставьте кувшин для молока	13
9.4 Регулировка количества пены	14
9.5 Приготовление молочных напитков	14
9.6 Очистка графина молока после каждого использования	14
10. ПОДАЧА ГОРЯЧЕЙ ВОДЫ	15
11. ФУНКЦИЯ «Му» (только горячие напитки) ..	15
12. ВЫБОР ЛИЧНОГО ПРОФИЛЯ	16
13. ОЧИСТКА	16
13.1 Очистка кофемашины.....	16
13.2 Очистка внутреннего контура машины	16
13.3 Очистка контейнера для кофейной гущи	17
13.4 Очистка поддона для сбора капель и решетки поддона	17
13.5 Очистка внутренней части машины	17
13.6 Очистка бачка для воды	18
13.7 Очистка воронки для засыпки молотого кофе	18
13.8 Очистка заварочного узла	18
13.9 Очистка панели управления (B)	19
13.10 Очистка графина молока (E)	19
14. УДАЛЕНИЕ НАКИПИ	20
15. ФИЛЬТР ДЛЯ СМЯГЧЕНИЯ ВОДЫ	21
15.1 Установка фильтра	21
15.2 Замена или снятие фильтра.....	21
16. ТЕХНИЧЕСКИЕ ДАННЫЕ	21
16.1 Рекомендации по энергосбережению	22
17. СООБЩЕНИЯ, ОТОБРАЖАЕМЫЕ НА ДИСПЛЕЕ	22
18. УСТРАНЕНИЕ НЕИСПРАВНОСТЕЙ	24

Перед использованием устройства обязательно прочитайте руководство по безопасности.

1. ВВЕДЕНИЕ

А сейчас уделите несколько минут для ознакомления с данными инструкциями по применению. Таким образом вы сможете обеспечить безопасность и сохранность прибора.

1.1 Буквы в скобках

Буквы в скобках соответствуют описанию прибора (стр. 2-3).

1.2 Проблемы и их устранение

Попробуйте решить возникшие проблемы, прежде всего, с помощью рекомендаций, приведенных в главах «17. Сообщения, отображаемые на дисплее» и «18. Устранение неисправностей».

Если они окажутся неэффективными или для получения дополнительных разъяснений рекомендуется обратиться в службу поддержки клиентов по номерам, указанным на веб-сайте www.delonghi.com.

При необходимости ремонта обращайтесь исключительно в службу технической поддержки компании De'Longhi. С адресами можно ознакомиться на веб-сайте www.delonghi.com.

2. ОПИСАНИЕ

2.1 Описание устройства (A)





- A1. Крышка контейнера для зерен
- A2. Рукоятка регулировки кофемолки
- A3. Дверца воронки предварительно молотого кофе
- A4. Контейнер для зерен
- A5. Дверца заварочного узла
- A6. Выдвижной заварочный узел
- A7. Шнур питания
- A8. Крышка бачка для воды
- A9. Бачок для воды
- A10. Контейнер для кофейной гущи
- A11. Поддон для чашек
- A12. Решетка поддона
- A13. Индикатор уровня воды в поддоне для сбора капель
- A14. Поддон для сбора капель
- A15. Поддон для сбора конденсата
- A16. Узел подачи кофе с регулировкой по высоте
- A17. Соединитель для принадлежностей
- A18. Подставка для чашек

2.2 Описание контрольной панели (B)

- B1. Кнопка ON/Standby
- B2. Меню напитков «Кофе» со светодиодной подсветкой

- B3. Меню напитков «Молоко» со светодиодной подсветкой
- B4. Кнопка выбора профиля

2.3 Описание Noterage (главной страницы) (C)

- C1. Персонализируемые профили (см. «12. Выбор личного профиля»)
- C2.  Индикатор отработанного фильтра
- C3.  Индикатор запроса удаления накипи
- C4.  Индикатор необходимости очистки кувшина для молока
- C5.  Индикатор активного режима энергосбережения
- C6. Меню настроек кофемашины
- C7. Выбираемые напитки (прямой выбор) (*разные по типу и количеству в зависимости от модели)
- C8. Панель индивидуальных настроек напитков

2.4 Описание принадлежностей (D) (*могут быть отличаться по типу и количеству в зависимости от модели)

- D1. Индикаторная полоска Total Hardness Test
- D2. Мерная ложка для предварительно молотого кофе
- D3. Средство удаления накипи
- D4. Фильтр для смягчения воды
- D5. Узел подачи воды

2.5 Описание кувшина для молока (E)

LatteCrema
HOT 

- E1. Крышка кувшина для молока
- E2. Контейнер для молока
- E3. Рукоятка регулировки пены/очистки (Clean)
- E4. Соединитель-муфта для кувшина для молока (снимается для очистки)
- E5. Узел подачи молока (регулируется по высоте)
- E6. Удлинитель узла подачи молока
- E7. Трубка забора молока (силиконовая)

3. ПЕРВОЕ ВКЛЮЧЕНИЕ ПРИБОРА

Примечание.

- Перед первым использованием промойте горячей водой все компоненты, контактирующие с водой или молоком. Рекомендуется помыть кувшин для молока (E) (см. главу «13.10 Очистка графина молока (E)»).
- Если в кофемолке имеются следы кофе, то они остались после проверки работы машины перед ее выпуском на рынок и являются доказательством тщательной заботы об изделии с нашей стороны.

- При первом включении гидросистема пуста, поэтому машина может издавать повышенный шум. Шум будет уменьшаться по мере заполнения гидросистемы.
 - Для выполнения первого запуска убедитесь, что узел подачи воды (D5) подсоединен к машине.
1. СПодключите прибор к электросети (рис. 1).

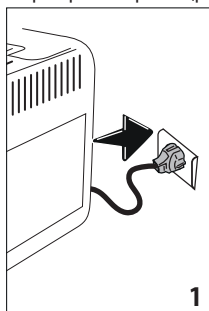

Выберите язык

2. Нажмите флажок, соответствующий требуемому языку, и подтвердите нажатием кнопки «Готово».

Затем следуйте указаниям на дисплее прибора:

Наполните бачок для воды

3. Извлеките бачок для воды (A9) (рис. 2), наполните его до отметки MAX свежей питьевой водой (рис. 3).

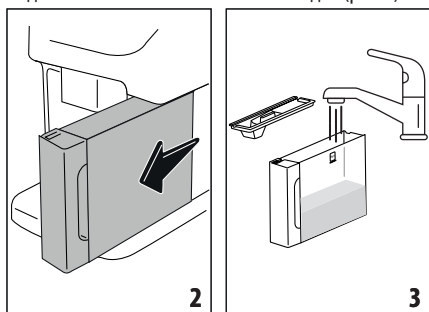

4. Затем вставьте бачок на место, после чего подтвердите, нажав кнопку «Далее».

Вставьте узел подачи горячей воды

5. Поднимите дверцу и вставьте узел подачи горячей воды (D5) в соединитель для принадлежностей (A17) (рис. 4): Нажмите «Далее».

Наполните контейнер для зерен.

6. Наполните контейнер для зерен (A4) (рис. 5), затем подтвердите нажатием «Далее».

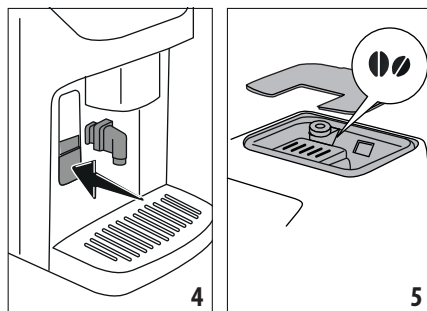

Заполнение водяного контура и промывка

7. Установите емкость минимальным объемом 200 мл под узлом подачи кофе (A16) и узлом подачи горячей воды (рис. 6).

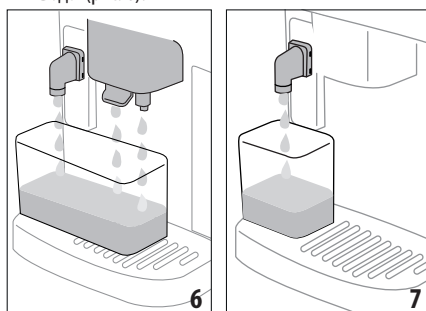

8. Нажмите «Да», чтобы наполнить водяной контур: прибор подаст воду из узла подачи горячей воды (рис. 7).
9. По окончании подачи машина выполнит нагрев и промывает горячей водой выход узла подачи кофе (рис. 8).

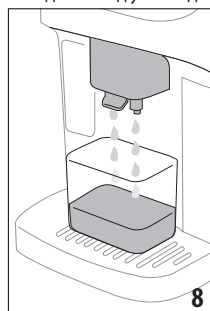

Примечание.

- При первом включении необходимо подать 4–5 чашек капучино, прежде чем машина начнет выдавать удовлетворительный результат.
- При первом включении гидросистема пуста, поэтому машина может издавать повышенный шум. Шум будет уменьшаться по мере заполнения гидросистемы.

Измерение жесткости воды

Сигнал об удалении накипи выводится после определенного периода работы, который зависит от жесткости воды. По желанию можно запрограммировать прибор на основании фактической жесткости воды в разных регионах. Таким образом увеличивается интервал проведения операции по удалению накипи. По этой причине рекомендуется сразу же установить правильное значение: машина предоставит вам пошаговые инструкции.

1. Возьмите тест-полоску (D1): нажмите «Начать», чтобы продолжить.
2. Погрузите полоску в стакан воды примерно на одну секунду.
3. Достаньте полоску из воды и отряхните ее. Нажмите «Далее».
4. Примерно через минуту появятся 1, 2, 3 или 4 маленьких красных квадрата, в зависимости от жесткости воды.

Настройка жесткости воды

Выберите уровень жесткости воды на дисплее на основе результата измерения, описанного в предыдущем пункте, и нажмите «OK».

Жесткость воды сохраняется в настройках машины.

Примечание.

Жесткость воды можно изменить непосредственно в меню настроек (см. «6.10 Жесткость воды»).

Установка фильтра для смягчения воды

Некоторые модели оснащены фильтром для смягчения воды (D4). Если в приобретенной вами модели такой фильтр отсутствует, мы рекомендуем приобрести его в авторизованных сервисных центрах De'Longhi.

1. Устройство предлагает установить фильтр: нажмите «Начать», чтобы продолжить (если хотите отложить операцию, нажмите «Позже»).
2. Извлеките бачок для воды (A9) (рис. 2), наполните его до отметки MAX свежей питьевой водой (рис. 3), нажмите «Далее».
3. Достаньте фильтр из упаковки, вращайте календарь так, чтобы показать следующие 2 месяца (рис. 9). Нажмите «Далее».

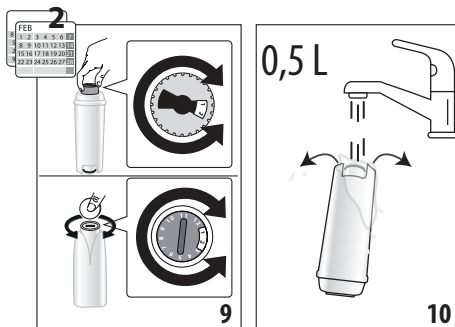

Примечание.

Срок действия фильтра составляет два месяца при нормальном использовании прибора. Если прибор простаивает с уже установленным в нем фильтром, максимальный срок равен 3-м неделям.

4. Чтобы активировать фильтр, необходимо залить водопроводную воду в отверстие фильтра, чтобы вода выходила из боковых отверстий в течение более одной минуты (рис. 10). Нажмите «Далее».
5. Установите фильтр в бачок так, чтобы погрузить его полностью на десять секунд. Наклоняйте и слегка нажимайте на фильтр, чтобы вышли воздушные пузыри (рис. 11). Нажмите «Далее».
6. Установите фильтр в предусмотренное место (рис. 12) и нажмите на него до упора. Нажмите «Далее».

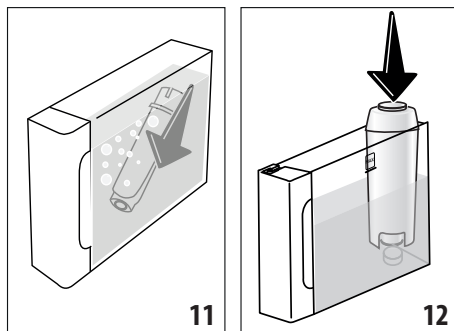

7. Закройте бачок крышкой (A8).
8. Вставьте бачок в машину, нажмите «Далее».
9. Установите под узлом подачи горячей воды пустую емкость минимальным объемом 0,5 литров (рис. 7) и нажмите «Ok» для активации фильтра.
10. Прибор подаст горячую воду и автоматически остановится.
11. Теперь фильтр активирован, и можно использовать кофемашину далее. Извлеките бачок для воды и наполните его свежей питьевой водой.

После ознакомления с техническими особенностями нажмите «Начать», чтобы познакомиться со своей машиной.

Настройка профилей

1. Выберите количество людей, которые будут использовать машину. Нажмите «Далее».
2. Прибор автоматически создает профиль для каждого пользователя: чтобы настроить профиль, нажмите  (нажмите кнопку "Изменить" или "Отдел. проф."). После внесения всех необходимых изменений нажмите «Сохранить».
3. Нажмите «Далее».
4. Нажмите «Начать», чтобы начать просмотр обучающего видеоролика.
5. В конце ролика нажмите «Начать»: машина готова к использованию.

4. ВКЛЮЧЕНИЕ ПРИБОРА

Примечание.

- При каждом включении прибор автоматически выполняет цикл предварительного подогрева и промывки, которые нельзя прерывать. Машина будет готова к использованию только после выполнения такого цикла.
1. Чтобы включить прибор, нажмите кнопку  (B1) (рис. 13), прибор включится

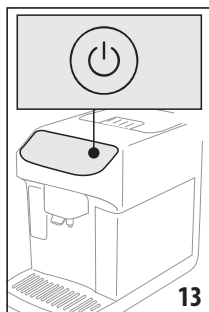

2. После завершения нагрева начинается процесс промывки горячей водой, выходящей из узла подачи кофе (A16). Таким образом, прибор не только нагревает бойлер, но и запускает горячую воду во внутренние каналы, чтобы они также нагрелись.

5. ВЫКЛЮЧЕНИЕ ПРИБОРА

Если до этого готовился кофе, каждый раз при выключении выполняется автоматическая промывка.

1. Чтобы выключить прибор, нажмите кнопку  (B1) (рис. 13).
2. Если предусмотрено, прибор выполнит промывку горячей водой из узла подачи кофе (A16) и затем отключится (режим ожидания).

5.1 Выключение на длительный период:

Если прибор не используется в течение длительного времени (напр., на время отпуска):

- выключите прибор, нажав кнопку  (B1) (рис. 13);
- опорожните и очистите контейнер для кофейной гущи (A10) и бачок для воды (A9);
- выньте вилку (A7) из розетки. (Внимание! Запрещено извлекать вилку из розетки, не выключив прибор)

Примечание.

После включения прибора наполните бачок для воды и, перед приготовлением напитка, выполните промывку 3 раза, как указано в разделе «6.1 Ополаскивание».

6. НАСТРОЙКИ МЕНЮ

6.1 Ополаскивание

С помощью данной функции можно слить горячую воду из узла подачи кофе (A16) (и, если имеется, из узла подачи горячей воды (D5)) чтобы очистить и нагреть внутреннюю систему машины.

Поместите под узлы подачи емкость минимальным объемом 100 мл (рис. 6).

Для активации данной функции:

1. Нажмите меню настроек (C6) (рис. 14).

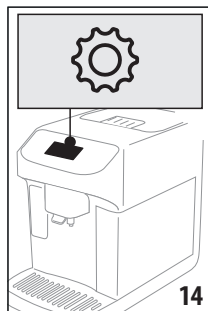

2. Отобразите функцию «Ополаскивание».
3. Нажмите «Да» для запуска подачи. Через несколько секунд выйдет горячая вода, которая очищает и нагревает внутренние каналы кофемашины (рис. 7-8).
4. Чтобы остановить промывку, нажмите «СТОП» или дождитесь автоматического завершения.

Примечание.

- В случае простоя свыше 3–4 дней очень рекомендуется после включения машины выполнить 2–3 промывки перед началом ее применения.
- Естественно, что после выполнения данной функции остается вода в контейнере для кофейной гущи (A10).

6.2 Удаление накипи

Инструкции по удалению накипи приводятся в главе «14. Удаление накипи».

6.3 Фильтр для воды

Инструкции относительно фильтра (D4) приводятся в главе «15. Фильтр для смягчения воды».

6.4 Общая информация

1. Нажмите меню настроек (C6) (рис. 14).
2. Прокрутите страницы до отображения пункта «Общая информация».

Отсюда вы можете включить или отключить следующие функции простым прикосновением.

- «Звуковой сигнал»: если подключен, машина подает звуковое предупреждение при каждом действии.
 - «Энергосбережение»: с помощью этой функции вы можете включить или выключить режим энергосбережения. Подключенная функция гарантирует меньшие энергозатраты в соответствии с действующими европейскими нормами. Для отображения активной функции на главной странице появится значок .
3. Нажмите «X» для возврата на главную страницу (C) с сохранением нового выбора.

На экране также отображается серийный номер машины, полезная информация, на случай, если сервисной службе необходимо точно идентифицировать машину.

6.5 Автовыключение

Автоматическое отключение можно задать так, чтобы прибор отключался через 15 или 30 минут, 1 или 3 часа простоя. Чтобы запрограммировать автоматическое отключение, выполните следующее:

1. Нажмите меню настроек (C6) (рис. 14).
2. Прокрутите страницы до отображения пункта «Задать Автовыключение».
3. Выберите нужный интервал времени (15 или 30 минут, либо 1 или 3 часа).
4. Нажмите «X» для возврата на главную страницу с сохранением нового выбора.

6.6 Температура кофе

Если вы хотите изменить температуру воды, используемой для приготовления кофе:

1. Нажмите меню настроек (C6) (рис. 14).
2. Прокрутите страницы до отображения пункта «Температура кофе».
3. Нажмите «Задать».
4. Выберите нужную температуру из предложенных значений.
5. Нажмите «<», чтобы вернуться в меню настроек.

Примечание.

Изменение температуры более эффективно в жидких напитках.

6.7 Статистика

С помощью этой функции можно просмотреть статистические данные прибора. Чтобы просмотреть их:

1. Нажмите меню настроек (C6) (рис. 14).
2. Прокрутите страницы до отображения пункта «Статистика» и основных статистических данных. Для отображения дополнительных данных нажмите «Подробн.».
3. Нажмите «<», чтобы вернуться в меню настроек.

6.8 Языки

Если необходимо изменить язык главной страницы, выполните следующие действия:

1. Нажмите меню настроек (C6) (рис. 14).
2. Прокрутите страницы до отображения пункта «Языки».
3. Нажмите «Задать».
4. Нажмите флажок, относящийся к языку, который вы хотите выбрать (прокрутите страницы, чтобы увидеть все языки): дисплей немедленно обновится с выбранным языком.
5. Нажмите «<», чтобы вернуться в меню настроек.

6.9 Настройки кофемолки

Машина предложит руководство для правильной регулировки помолы и получения лучших результатов:

1. Нажмите меню настроек (C6) (рис. 14).
2. Прокрутите страницы до отображения пункта «Регулировка помолы».
3. Нажмите «Подробн.», чтобы ознакомиться с руководством по регулировке степени помолы.

Примечание.

- Рекомендуется вносить дополнительные изменения только после подачи не менее 3 чашек кофе после представленной выше процедуры. Если подача кофе будет неверной, повторите процедуру.
- Ручку управления (A2) следует поворачивать только тогда, когда кофемолка работает в начале приготовления.

6.10 Жесткость воды

Чтобы изменить жесткость воды, установленную при первом запуске, выполните следующие действия:

1. Повторите тест, как указано в разделе «Измерение жесткости воды».
2. Нажмите меню настроек (C6) (рис. 14).
3. Прокрутите страницы до отображения пункта «Жесткость воды».
4. Нажмите «Задать».

5. Выберите уровень жесткости воды на дисплее на основе результата теста, после чего новое значение будет внесено в память.
6. Нажмите «<», чтобы вернуться в меню настроек.

6.11 Слейте контур

Во избежание замораживания воды во внутренних контурах перед переводом прибора в режим простоя или перед его отправкой в сервисный центр рекомендуется опорожнить гидравлический контур кофемашины.

1. Нажмите меню настроек (С6) (рис. 14).
2. Прокрутите страницы до отображения пункта «Слейте контур».
3. Нажмите «Да», чтобы запустить мастер настроек.
4. Извлеките, опорожните и вставьте на место контейнер для кофейной гущи (А10) и поддон для сбора капель (А14) (рис. 15), после чего нажмите «Далее».

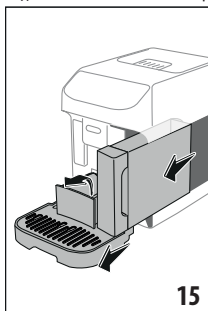

5. Вставьте узел подачи (D5) в соединитель (А17) (рис. 4).
6. Поместите под узлами подачи емкость объемом 200 мл (рис. 6). Нажмите «Далее».
7. Прибор выполнит промывку горячей водой из узлов подачи.
8. После промывки извлеките бачок для воды (А9) (рис. 2) и опорожните его.
9. Если имеется, снимите с бачка для воды фильтр для смягчения воды (D4) и нажмите «Далее».
10. Вставьте бачок в машину (пустой), нажмите «Да».
11. Нажмите «Да» и подождите, пока машина выполнит слив (осторожно: горячая вода из узлов подачи!). По мере опорожнения системы может увеличиваться шум от прибора. Это является частью нормальной работы кофемашины.
12. После завершения опорожнения достаньте, опорожните и установите на место поддон для сбора капель, затем нажмите «Да».
13. Нажмите «Ok», прибор выключится (режим ожидания). При последующем включении прибора следуйте инструкциям из главы «3. Первое включение прибора».

6.12 Заводские параметры

С помощью этой функции восстанавливаются все настройки меню, а все индивидуальные настройки пользователя возвращаются к заводским настройкам (кроме языка, который остается заданным, и статистики).

1. Нажмите меню настроек (С6) (рис. 14).
2. Прокрутите страницы до отображения пункта «Заводские параметры».
3. Нажмите «Подробн.»:
4. Выберите, что вы хотите сбросить: машину или отдельный профиль, затем нажмите «Далее».
5. Следуйте соответствующим указаниям и в конце подтвердите сброс нажатием «Ok»: машина вернется на главную страницу (С).

Примечание.

После возврата машины (не отдельных профилей) к заводским настройкам прибор вновь предложит посмотреть ознакомительный ролик.

7. ВЫБОР НАПИТКОВ

Ваш прибор позволяет приготовить большое количество напитков*.

(*Напитки отличаются по типу и количеству в зависимости от модели).

	Hot	Cold
Espresso	✓	✗
2X Espresso	✓	✗
Кофе	✓	✓
Doppio+	✓	✗
Long	✓	✗
Americano	✓	✓
Cappuccino	✓	✗
Latte Macchiato	✓	✗
Caffelatte	✓	✗
Cappuccino Mix	✓	✗
Espresso Macchiato	✓	✗
Flat White	✓	✗
Cappuccino +	✓	✗
Cortado	✓	✗
Молоко	✓	✗
Горячая вода	✓	✗

На панели выберите нужный тип напитка (Молоко (B3) : напитки на молочной основе; Кофе (B2) : напитки на основе кофе), установив на машину необходимые принадлежности.

8. ПРИГОТОВЛЕНИЕ КОФЕЙНЫХ НАПИТКОВ

8.1 Подготовьте машину к приготовлению кофейных напитков

Внимание!

Не используйте зеленые, засахаренные зерна или карамелизованный кофе, поскольку они могут приклеиться к кофемолке и вывести ее из строя.

1. Поместите 1 или 2 чашки под узел подачи кофе (A16).
2. Опустите узел подачи таким образом, чтобы он приблизился к чашке как можно ближе (рис. 16). Так получится лучшая пенка.



16

8.2 Кофейные напитки прямого выбора

1. Нажмите непосредственно на главной странице (C) изображение требуемого кофейного напитка (C1) (напр., Espresso, рис. 17).

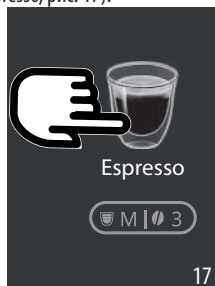

17

2. **Горячий кофейный напиток:** прибор приготовит напиток.

Холодный кофейный напиток:

- выберите напиток «Iced» (холодный) или «Extra iced» (очень холодный), после чего нажмите «Далее».
- В зависимости от предыдущего выбора прибор предложит количество кубиков льда, прежде чем

начать приготовление. Добавьте в стакан указанное количество кубиков льда (рис. 18), после чего нажмите «Подать».



18

- Прибор начнет приготовление.

На дисплее появится описание каждого отдельного этапа (помол, подача кофе).

После завершения процесса приготовления прибор готов для дальнейшего использования.

8.3 Индивидуальный подбор напитка

Чтобы приготовить индивидуально подобранные кофейные напитки, выполните следующее:

1. Нажмите панель индивидуальных настроек (C8) внизу изображения желаемого кофе (например, Espresso, рис. 19), на дисплее появятся параметры, которые можно изменить на свой вкус:



19

Количество	
Крепость	

2. **Горячий кофейный напиток:** После установки параметров нажмите «Подать»: прибор начнет приготовление и на дисплее появится описание каждого отдельного этапа (помол, подача кофе).

Холодный кофейный напиток: После установки параметров нажмите «Начать» и выполните следующее:

- выберите напиток «Ice» (лед) или «Extra Ice» (много льда), после чего нажмите «Далее».
 - В зависимости от предыдущего выбора машина предложить количество кубиков льда, прежде чем начать приготовление. Добавьте в стакан указанное количество кубиков льда (рис. 18), после чего нажмите «Подать».
 - Прибор начнет приготовление и на дисплее появится описание каждого отдельного этапа (помол, подача кофе).
3. После завершения подачи нажмите «Сохранить», чтобы сохранить новые настройки, или «Отмена», чтобы сохранить предыдущие параметры.

Примечание.

Если вы выбрали сохранение, новые настройки останутся в памяти ТОЛЬКО в выбранном профиле.

4. Нажмите «X» для возврата на главную страницу (С).
Прибор готов к новому использованию.

8.4 Приготовление напитка из предварительно молотого кофе

Внимание!

- Никогда не засыпайте молотый кофе в выключенный прибор, чтобы предотвратить его попадание внутрь машины и ее загрязнение. Это может привести к повреждению прибора.
- Никогда не засыпайте больше 1 мерной ложки (D2), в противном случае это может привести к загрязнению машины изнутри или к закупорке (A3) воронки.

При использовании предварительно молотого кофе можно приготовить одновременно только одну чашку кофе.

- При приготовлении кофе **Long**: посередине приготовления, когда этого требует прибор, засыпать мерную ложку предварительно молотого кофе и нажать «Ok».
 - Невозможно приготовить напитки **Doppio+**, **2X Espresso**, **Cappuccino+** из предварительно молотого кофе.
1. Нажмите панель индивидуальных настроек (C8) внизу изображения желаемого кофе (например, Espresso, рис. 19), на дисплее появятся параметры, которые можно изменять на свой вкус.
2. Выберите количество и предварительно молотый кофе .
3. Нажмите «Подать».
4. Поднимите крышку воронки предварительно молотого кофе и убедитесь, что воронка (A3) не закупорена, затем засыпьте один мерный стаканчик (D2) предварительно молотого кофе без горки (рис. 20), нажмите «OK» для начала подачи.

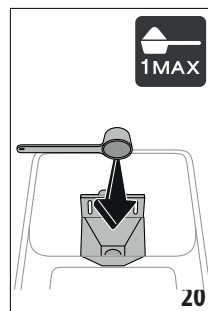

5. Машина начнет приготовление и на дисплее появится описание каждого отдельного этапа (нагрев воды, подача кофе).

После завершения процесса приготовления машина готова для дальнейшего использования.

8.5 Extra shot

Добавьте бодрости, добавьте к вашему напитку еще Espresso (30 cc) Extra Shot можно использовать для следующих напитков*:

(*Напитки отличаются по типу и количеству в зависимости от модели).

Espresso	✓
Espresso Macchiato	✓
Long	✓
Кофе (только горячий)	✓
Doppio+	✓
Americano (только горячий)	✓
Cappuccino	✓
Latte Macchiato	✓
Caffelatte	✓
Cappuccino Mix	✓
Cortado	✓
Flat White	✓
Cappuccino +	✓

1. Нажмите на панель индивидуальных настроек (C8) под изображением, относящимся к желаемому кофе (например, Espresso, рис. 19).
2. Нажмите «Extra Shot», убедитесь, что чашка, которую вы используете, достаточно большая, затем нажмите «OK».

3. Выберите желаемое количество и крепость. Нажмите «Подать».
4. Нажмите «OK» для подтверждения.
5. Прибор начнет приготовление и на дисплее появится описание каждого отдельного этапа (помол, подача кофе + дополнительный помол и подача).
6. После завершения подачи нажмите «Сохранить», чтобы сохранить новые параметры, или «Удалить», чтобы сохранить предыдущие параметры.

Прибор готов к новому использованию.

Примечание.

- Если вы выбрали сохранение, новые настройки останутся в памяти ТОЛЬКО в выбранном профиле.
- Если выбрана функция Extra Shot, невозможно запрограммировать количество или использовать предварительно молотый кофе.
- Если выбрана функция Extra Shot, на панели индивидуальных настроек появляется символ .

8.6 Общие указания по приготовлению кофейных напитков

- В процессе приготовления кофе можно прервать подачу в любой момент нажатием «Стоп» или «Отмена».
- сразу после завершения подачи вы хотите увеличить количество кофе, достаточно нажать «Extra». Когда нужное количество достигнуто, нажмите  «Стоп» или «Отмена».
- В процессе работы на дисплее появляются некоторые сообщения («Заполните бак свежей водой до уровня MAX» и др.), значения которых приводятся в главе «17. Сообщения, отображаемые на дисплее».
- Если кофе выходит каплями, слишком жидкий, с небольшим количеством пенки или слишком холодный, см. руководство относительно регулировки помола (см. параграф «6.9 Настройки кофемолки») и главу «18. Устранение неисправностей».
- При подключенном режиме энергосбережения может потребоваться несколько секунд для приготовления первой чашки кофе.

8.7 Советы для получения более горячего кофе

Для получения более горячего кофе рекомендуется:

- выполнить промывку перед подачей кофе (параграф «6.1 Ополаскивание» в меню настроек);
- нагреть чашки горячей водой (используйте функцию горячей воды, см. главу «10. Подача горячей воды»);
- увеличить температуру кофе (параграф «6.6 Температура кофе» в меню настроек).

9. ПРИГОТОВЛЕНИЕ НАПИТКОВ НА ОСНОВЕ МОЛОКА

9.1 Подготовка кувшина для молока (E)

Примечание.

Для получения пышной молочной пены или пены без больших пузырей всегда очищайте кувшины для молока как описано в параграфах «9.6 Очистка графина молока после каждого использования» и «13.10 Очистка графина молока (E)».

9.2 Какое молоко использовать?

Количество пены может изменяться в зависимости:

- от температуры молока или растительного напитка (для получения наилучшего результата всегда используйте молоко или растительные напитки при температуре холодильника, 5 °C);
- от типа молока или растительного напитка;
- от использованной марки;
- от ингредиентов и пищевой ценности.

Коровье молоко	
Цельное (жирность >3,5%)	✓
Частично обезжиренное (жир от 1,5 до 1,8%)	
Обезжиренное (Жир <0,5%)	
Растительные напитки	
Соя	✓
Миндаль	✓
Овес	✓

9.3 Наполните и вставьте кувшин для молока

1. Снимите крышку (E1) (рис. 21).

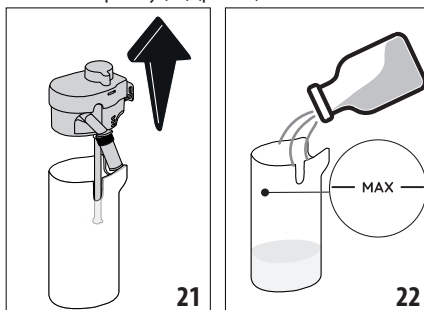

2. Налейте в контейнер для молока (E2) достаточное количество молока, при этом не следует превышать отметку MAX на контейнере (рис. 22).
3. Убедитесь, что трубка забора молока (E7) хорошо вставлена на свое место на дне крышки кувшина для молока (рис. 23).

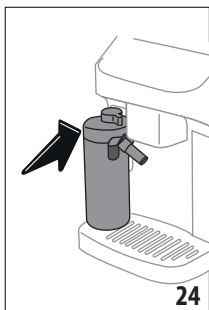
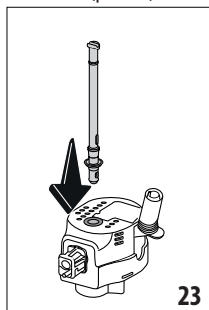



4. Установите крышку на контейнер для молока.
5. Поднимите дверцу и закрепите путем установки до упора кувшина в емкость (A17) (рис. 24). Машина подаст звуковой сигнал (если подключена функция звукового предупреждения).
6. Установите достаточно большую чашку под носики узла подачи кофе (A16) и под узел подачи молока (E5). Можно удлинить только узел подачи молока, воздействуя на удлинитель (E6).
7. Выберите желаемый напиток, как указано в следующих параграфах.

Примечание.

Если подключен режим энергосбережения (см. параграф «6.4 Общая информация»), для подачи напитка могут потребоваться несколько секунд ожидания.

9.4 Регулировка количества пены

Поворотом регулятора плотности пены (E3) выбирается количество молочной пены, которая подается во время приготовления молочных напитков.

Положение регулятора	Рекомендуется для...
 Легкая	<ul style="list-style-type: none"> • Caffelatte • Теплое молоко (не вспененное)
 Густая	<ul style="list-style-type: none"> • Latte Macchiato • Flat White • Cortado

 Насыщенная	<ul style="list-style-type: none"> • Cappuccino • Cappuccino Mix • Espresso Macchiato • Cappuccino + • Теплое молоко (вспененное)
--	--

9.5 Приготовление молочных напитков

Нажмите непосредственно на главной странице (C) изображение требуемого напитка (C7).

Как и для кофейных напитков, можно индивидуально настроить напиток, нажав панель индивидуальных настроек (C8) под изображением на главной странице.

9.6 Очистка графина молока после каждого использования

После каждого приготовления молочного напитка машина запрашивает выполнение функции CLEAN, чтобы очистить крышку кувшина для молока (E1). Для запуска очистки выполните следующее:

1. Оставьте кувшин для молока в машине (нет необходимости опорожнять контейнер для молока).
2. Установите чашку или другую емкость под узлом подачи молока (E5)(рис. 25).

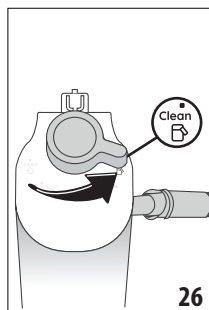
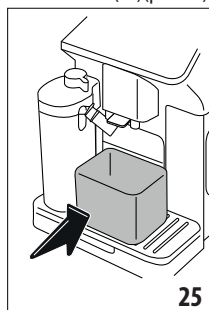

3. Поверните рукоятку регулировки пены/очистки (E3) в положение «Clean» (рис. 26): из узла подачи молока будут поданы горячая вода и пар. Очистка остановится автоматически.
4. Установите ручку регулировки на один из уровней плотности пены.

Если необходимо выполнить несколько последовательных циклов приготовления:

- Чтобы продолжить последующие циклы приготовления, когда появится сообщение о необходимости очистки кувшина (рукоятка в положении «Clean»), нажмите «Отмена». Выполните очистку кувшина для молока после последнего цикла приготовления.

По окончании приготовления емкость для молока пуста или молока недостаточно для приготовления других напитков.

- После выполнения Очистка графина молока (рукоятка в положении «Clean»), установите кувшин для молока и очистите все компоненты согласно процедуре, указанной в параграфе «13.10 Очистка графина молока (E)»

По окончании приготовления имеется достаточно молока для приготовления других напитков

- После выполнения Очистка графина молока (рукоятка в положении «Clean»), извлеките кувшин для молока и сразу поместите его в холодильник. Кувшин Lattecrema Hot  можно хранить в холодильнике не более 2 дней; затем выполните очистку всех компонентов, согласно процедуре, приведенной в разделе «13.10 Очистка графина молока (E)».

Внимание!

Если кувшин для молока остается вне холодильника более **30 минут**, снимите и очистите все компоненты согласно процедуре, указанной в параграфе «13.10 Очистка графина молока (E)».

Общие указания после приготовления молочных напитков:

- Если очистка не выполнена, а главной странице появляется символ , который напоминает, что необходимо выполнить очистку кувшина для молока.
- В некоторых случаях для очистки необходимо дождаться, пока кофемашина нагреется.
- Чтобы получить правильную очистку, дождаться окончания функции CLEAN. Функция выполняется автоматически. Запрещено останавливать ее выполнение.

10. ПОДАЧА ГОРЯЧЕЙ ВОДЫ

1. Вставьте узел подачи горячей воды (D5) в машину (рис. 4).
2. Установите под узлом подачи чашку.

Прямой выбор:

3. Нажмите непосредственно на главной странице (C) изображение горячей воды: начнется подача, которая автоматически остановится.

Настройка количества:

3. Нажмите (C8) под изображением горячей воды: на дисплее появится количество для выбора.
4. Нажмите «Подать»: начнется приготовление, которое автоматически отключится.

Примечание.

Приготовление можно прекратить путем нажатия «Стоп» или «Отмена».

11. ФУНКЦИЯ «Му» (только горячие напитки)

С помощью функции «Му» можно персонализировать напиток, как указано ниже:

1. Убедитесь, что профиль (C1), где требуется индивидуально подобрать напиток, активен.
2. Нажмите на панель индивидуальных настроек (C8) под изображением, относящимся к желаемому напитку.
3. Нажмите .
4. Нажмите «Начать» и следуйте указаниям.
5. Если это предусмотрено при приготовлении напитка, выберите требуемую крепость и нажмите «Далее».
6. Нажмите «Подать», чтобы запустить приготовление.
7. Нажмите «Стоп», когда в чашке будет необходимое количество.
8. Если результат является тем, который требуется, нажмите «Сохранить» для сохранения или «Отмена» для возврата к предыдущим параметрам.
9. Нажмите «X» для возврата на главную страницу. Прибор вернется на главную страницу (C).

Примечание.

- Если вы выбрали сохранение, новые настройки останутся в памяти ТОЛЬКО в выбранном профиле.
- Индивидуальный подбор одного напитка автоматически означает то же действие для соответствующего двойного напитка. Кофемашина выводит сообщение: «Знач. сохр. в двойном и одинарном рецепте».
- Можно выйти из режима программирования в любой момент, нажав «X»: введенные значения не будут сохранены.
- После завершения индивидуального подбора напитка в настройках появляется «Сброс» (в центре последней строки) и «Му» (среди вариантов количества). При нажатии «Сброс» настройки напитка возвращаются к заводским настройкам.

Таблица количества напитков		
Напиток	Стандартное количество	Программируемое количество
Espresso	40 мл	20–180 мл
2X Espresso	40 мл + 40 мл	20–180 мл + 20–180 мл
Кофе	180 мл	100–240 мл
Long	160 мл	115–250 мл
Doppio+	120 мл	80–180 мл
Americano	150 мл	70–480 мл
Горячая вода	250 мл	20–420 мл

12. ВЫБОР ЛИЧНОГО ПРОФИЛЯ

Можно внести в память различные профили, каждому из которых соответствует отдельная пиктограмма.

В каждом профиле в память вносятся персональные настройки напитков, а порядок, в котором отображаются все напитки, зависит от частоты выбора.

Для выбора профиля выполните следующее:

1. На главной странице (С) нажмите на текущий профиль (С1), появится список профилей, которые можно выбрать.

2. Выберите нужный профиль.

Чтобы добавить новый профиль:

1. На главной странице (С) нажмите на текущий профиль (С1), появится список профилей, которые можно выбрать.

2. Нажмите «+Добав.» и создайте новый профиль

3. Нажмите «Изм.», чтобы изменить изображение и цвет профиля.

4. Чтобы переименовать профиль, нажмите на существующее имя внизу профиля, после чего откроется клавиатура. Введите новое имя и нажмите «ОК».

5. Нажмите «Сохранить».

6. Новый профиль создан. Нажмите «X» для возврата на главную страницу.

Чтобы изменить существующий профиль:

1. На главной странице (С) нажмите на текущий профиль (С1), появится список профилей, которые можно выбрать.

2. Нажмите  в профиле, который вы хотите изменить.

3. Нажмите «Изм.», чтобы изменить изображение и цвет профиля.

4. Чтобы переименовать профиль, нажмите на существующее имя внизу профиля, после чего откроется клавиатура. Введите новое имя и нажмите «ОК».

5. После внесения всех необходимых изменений нажмите «Сохранить».

Чтобы удалить существующий профиль:

1. На главной странице (С) нажмите на текущий профиль (С1), появится список профилей, которые можно выбрать.

2. Нажмите  в профиле, который вы хотите изменить.

3. Нажмите «Удалить».

4. Подтвердите операцию, нажав «Да».

5. Нажмите «X» для возврата на главную страницу.

Примечание.

Когда выбор сделан, цвета шкал в настройках напитка будут того же цвета, что и профиль.

13. ОЧИСТКА



13.1 Очистка кофемашины

Периодической очистке подлежат следующие части прибора:

- внутренний контур машины;
- контейнер для кофейной гущи (А10);
- поддон для сбора капель (А14) и решетка поддона (А12);
- бачок для воды (А9);
- узел подачи кофе (А16);
- съемный заварочный узел (А6), доступен после открытия служебной дверцы (А5);
- воронка для засыпки предварительно молотого кофе (А3);
- контрольная панель (В);
- кувшин для молока (Е).

Внимание!

- Не используйте для чистки кофемашины растворители, абразивные моющие средства или спирт. Суперавтоматы De'Longhi не требуют использования химических добавок для очистки.
- Не используйте металлические предметы для удаления накипи или отложений кофе, поскольку они могут поцарапать металлические или пластмассовые поверхности.

можно мыть в посудомоечной машине 	только ручная мойка 
решетка поддона (А12)	поддон для сбора капель (А14)
	контейнер для кофейной гущи (А10)
	подставка для чашек (А11)
кувшин для молока (Е)	бачок для воды (А9)
	выдвижной заварочный узел (А6)

13.2 Очистка внутреннего контура машины

В случае простоя более 3-4 дней настоятельно рекомендуется перед повторным использованием машины опорожнить резервуар для воды (А9) и наполнить его свежей питьевой водой, включить машину и выполнить 2-3 промывки, выбрав функцию «Ополаскивание» (параграф «б.1 Ополаскивание»).

Примечание.

После выполнения этой очистки нормальным явлением будет вода в контейнере для кофейной гущи (A10).

13.3 Очистка контейнера для кофейной гущи

Когда на дисплее появляется сообщение «Опорожните контейнер для гущи», необходимо опорожнить его и очистить. Пока не будет вставлен контейнер для гущи (A10), кофемашина не сможет приготовить кофе. Прибор сообщает о необходимости очистить контейнер, даже если он еще не наполнился, если прошли 72 часа после первого приготовления (чтобы отсчет 72 часов был правильным, машина должна быть всегда подключена к электропитанию).

Внимание! Опасность ожогов

Если последовательно готовятся несколько молочных напитков, металлическая подставка для чашек (A11) нагревается. Дождитесь ее охлаждения и берите ее только за переднюю часть.

Чтобы выполнить очистку (на включенном приборе):

1. Достаньте поддон для сбора капель (A14) и контейнер для гущи (A10) (рис. 27).

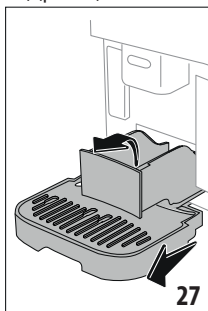

2. Опорожните и тщательно очистите поддон для сбора капель и контейнер для кофейной гущи с помощью кисти, убедившись в том, что остатки кофейной гущи не остались на дне.
3. Поставьте на место поддон для сбора капель вместе с решеткой и контейнером для кофейной гущи.

Внимание!

- При извлечении поддона для сбора капель обязательно опорожняйте и контейнер для кофейной гущи, даже если он почти не заполнен. Если не выполнять такую операцию, то при последующих приготовлениях кофе контейнер для гущи переполнится, что приведет к засорению кофемашины.
- В некоторых моделях контейнер для кофейной гущи состоит из двух отдельных элементов: после очистки соберите их, прежде чем вставить в кофемашину.

13.4 Очистка поддона для сбора капель и решетки поддона

Внимание!

Поддон для сбора капель (A14) имеет поплавковый индикатор (A13) (красного цвета) уровня воды (рис. 28).

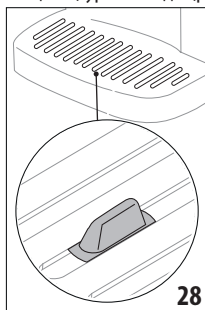

До того, как индикатор начнет выходить из подставки для чашек (A11), необходимо слить и очистить поддон. В противном случае вода может перелиться через край и повредить кофемашину, опорную поверхность или зону вокруг. Чтобы снять поддон для сбора капель, выполните следующее:

1. Извлеките поддон для сбора капель вместе с решеткой (A12) и подставкой и контейнер для кофейной гущи (A10) (рис. 24).
2. Проверьте состояние поддона для сбора конденсата красного цвета (A15) и опорожните его при необходимости.
3. Снимите поддон для чашек (A11), решетку поддона (A12), затем слейте поддон для сбора капель и опорожните контейнер для гущи, вымойте все компоненты.
4. Установите в машину поддон для сбора капель вместе с решеткой, подставку и контейнер для кофейной гущи.

Внимание!

При извлечении поддона для сбора капель обязательно опорожняйте контейнер для кофейной гущи, даже если он не заполнен до конца. Если не выполнять такую операцию, то при последующих приготовлениях кофе контейнер для гущи переполнится, что приведет к засорению кофемашины.

13.5 Очистка внутренней части машины

Опасность электрических поражений!

Перед выполнением любой операции по очистке внутренних частей необходимо выключить прибор (см. «5. Выключение прибора») и отсоединить его от электросети. Ни в коем случае не опускайте прибор в воду.

1. Периодически (примерно раз в месяц) проверяйте чистоту кофемашины изнутри (для этого достаточно снять поддон (A14) для сбора капель). При необходи-

мости удалите кофейные отложения кисточкой из комплекта поставки и губкой.

2. Соберите все остатки пылесосом (рис. 29).

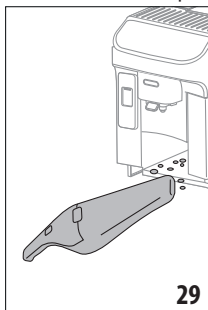

13.6 Очистка бачка для воды

Периодически (один раз в месяц) и при каждой замене фильтра смягчения воды (D4) очищайте бачок для воды (A9).

1. Достаньте бачок для воды (рис. 2), снимите фильтр смягчения воды (если есть) и промойте его под проточной водой.
2. Слейте бачок для воды и очистите его влажной тканью и небольшим количеством моющего средства для посуды. Тщательно промойте водой.
3. Вставьте на место фильтр (рис. 30), заполните бачок свежей водой до уровня MAX (рис. 3) и вставьте бачок на место.

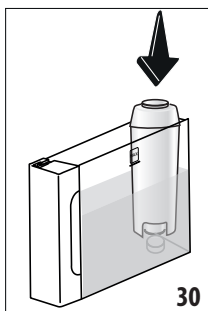

4. (только если вставлен фильтр для умягчения воды). Подайте 100 мл горячей воды, чтобы реактивировать фильтр.

Примечание.

В случае простоев свыше 3–4 дней рекомендуется выполнить очистку бачка, как указано выше.

13.7 Очистка воронки для засыпки молотого кофе

Периодически (примерно один раз в месяц) выполняйте очистку воронки для засыпки предварительно молотого кофе (A3). Выполните следующие действия:

1. Выключите машину (см. главу «5. Выключение прибора»).
2. Откройте дверцу воронки
3. Чистите воронку щеткой.
4. Закройте дверцу.

Внимание!

После очистки не забудьте проверить, нет ли каких-либо принадлежностей в воронке: наличие посторонних предметов внутри воронки при работе может повредить машину.

13.8 Очистка заварочного узла

Заварочный узел (A6) необходимо очищать не реже одного раза в месяц.

Внимание!

Нельзя вынимать заварочный узел, когда прибор включен.

1. Убедитесь в том, что прибор правильно выполнил процедуру отключения (см. главу «5. Выключение прибора»).
2. Извлеките бачок для воды (A9) (рис. 2).
3. Откройте дверцу заварочного узла (A5) (рис. 31), который расположен на правой стороне.

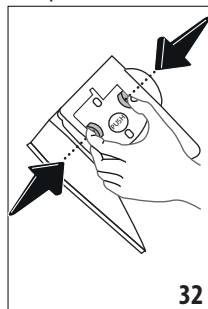
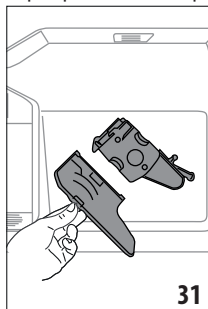

4. Нажмите вовнутрь две цветные кнопки расщепления и одновременно потяните заварочный узел наружу (рис. 32).
5. Опустите примерно на 5 минут заварочный узел в воду, затем промойте его под краном.

Внимание!

ОПОЛАСКИВАТЬ ТОЛЬКО ВОДОЙ.

ЗАПРЕЩЕНЫ МОЮЩИЕ СРЕДСТВА. ЗАПРЕЩЕНА МОЙКА В ПОСУДОМОЕЧНОЙ МАШИНЕ

6. Очистите заварочный узел без использования моющих средств, чтобы не повредить его.
7. Кисточкой очистите гнездо заварочного узла от остатков кофе, которые можно увидеть через дверцу (A5).
8. После очистки вставьте на место заварочный узел, заведя его в опору. Потом нажмите на PUSH до щелчка.

Примечание.

Если заварочный узел вставляется с трудом, необходимо (перед установкой на место) придать ему нужный размер, нажав на два рычага (рис. 33).

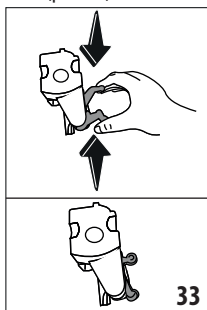

9. После установки узла убедитесь в том, что две цветные кнопки вышли наружу.
10. Закройте дверцу заварочного узла.
11. Установите на место бачок для воды.

13.9 Очистка панели управления (B)

1. Выключите машину, нажав кнопку (B1).
2. Протрите мягкой неабразивной тканью.
3. На более стойких отпечатках применяйте большее усилие, но никогда не нажимайте чрезмерно.

13.10 Очистка графина молока (E)

Очищайте кувшины для молока после каждого использования, как описано ниже:

1. Снимите крышку кувшина для молока (E1) (рис. 18).
2. Снимите узел подачи молока (E5), удлинитель узла подачи молока (E6) и трубку забора молока (E7) (рис. 34).

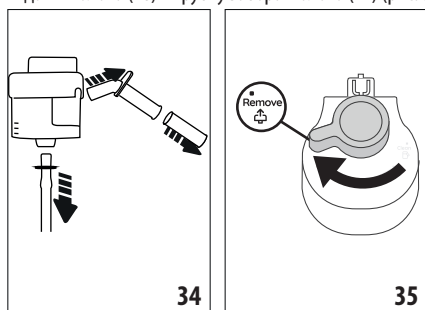

3. Поверните по часовой стрелке рукоятку регулировки пены (E3) до положения  (рис. 35) и снимите ее.
4. Поверните против часовой стрелки и извлеките соединитель-муфту кувшина для молока (E4) (рис. 36).

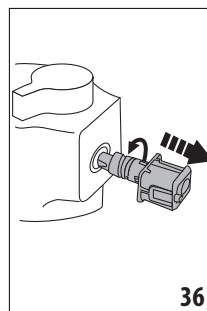

5. Вымойте в посудомоечной машине (рекомендуется) или вручную, как указано ниже:
 - **В посудомоечной машине:** Промойте все компоненты, описанные выше, и емкость для молока горячей проточной питьевой водой (минимум 40 °C), затем поместите их на верхнюю полку посудомоечной машины и запустите программу мойки при температуре 50 °C, например, ECO standard.
 - **Вручную:** Тщательно промойте все компоненты и контейнер для молока горячей проточной питьевой водой (минимум 40 °C), чтобы удалить видимые остатки молока, следя за тем, чтобы вода прошла через все отверстия в крышке (рис. 37). Затем погрузите все компоненты не менее чем на 30 минут в горячую питьевую воду (не менее 40 °C) со средством для мытья посуды. Затем тщательно промойте под горячей питьевой водой все компоненты, как описано выше, протирая их руками по отдельности.
6. Следите, чтобы в выемке и в канале под рукояткой (рис. 38) не было остатков молока. При необходимости прочистите канал с помощью зубочистки.

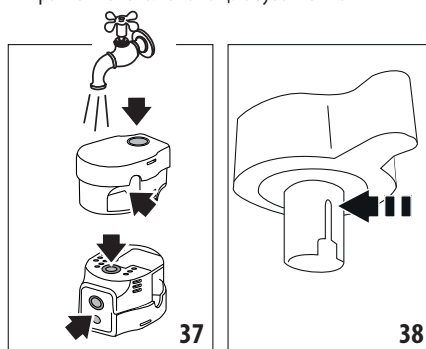

7. Убедитесь также, что трубка всасывания молока и трубка подачи не засорены остатками молока.
8. Высушите все компоненты сухой чистой тканью.
9. Соберите все компоненты крышки.
10. Установите крышку на контейнер для молока.

Примечание.

Машина еженедельно напоминает о необходимости тщательной очистки кувшина для молока, предлагая правильную периодичность очистки.

14. УДАЛЕНИЕ НАКИПИ

Внимание!

- Перед применением прочитайте инструкции и этикетку средства для удаления накипи на упаковке средства.
- Рекомендуется использовать только средство для удаления накипи компании De'Longhi. Использование неподходящих средств, а также нерегулярное удаление накипи могут вызвать неисправности, на которые не распространяется гарантия производителя.
- Средство для удаления накипи может повредить хрупкие поверхности. Если средство случайно прольется, немедленно высушите его.

Для удаления накипи	
Средство для удаления накипи	Средство для удаления накипи De'Longhi
Емкость	Рекомендованный объем: 2 л
Время	~25 мин

Удалите накипь в машине, когда на главной странице (С) появится соответствующее сообщение: если будет принято решение приступить к удалению накипи немедленно, нажмите «Да» и выполните действия, начиная с пункта (6). Чтобы отложить удаление накипи, нажмите «Отмена», на главной странице символ  (С3) напоминает, что прибор нуждается в удалении накипи. (Сообщение будет появляться при каждом включении).

Для доступа в меню удаления накипи:

1. На главной странице нажмите пиктограмму меню настроек (С6).
2. Прокрутите страницы меню до отображения пункта «Удаление накипи».
3. Нажмите «Да», чтобы начать управляемую процедуру удаления накипи (или «Подробнее», чтобы получить дополнительную информацию).
4. Нажмите «Да», чтобы начать процедуру.
5. Вставьте узел подачи воды (D5) (рис. 4).
6. Достаньте и опорожните поддон для сбора капель (A14) и контейнер для гуши (A10) (рис. 24), затем установите оба на место и нажмите «Далее».
7. Достаньте бачок для воды (A9), поднимите крышку (A8), снимите фильтр (если установлен) (D4) и нажмите «Далее».

8. Полностью опорожните бачок и нажмите «Далее».
9. Залейте в бачок для воды средство для удаления накипи до уровня А (соответствует упаковке на 100 мл), указанного на внутренней стороне бачка. Добавьте воду (один литр) до уровня В (рис. 39). Установите на место бачок для воды (с крышкой) и нажмите «Начать».

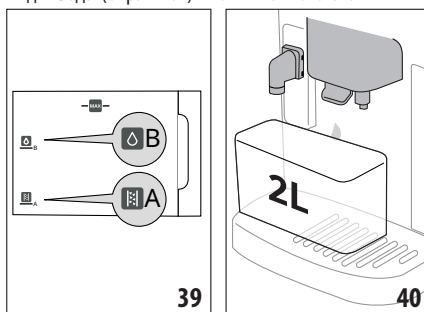

10. Поместите под узлами подачи пустую емкость минимальным объемом 2 литра (рис. 40). Нажмите кнопку «Готово» для запуска процесса.

Внимание! Опасность ожогов

Из узлов подачи выходит горячая вода, содержащая кислоты. Следите за тем, чтобы на вас не попал такой раствор.

11. Запускается программа удаления накипи, а раствор для удаления накипи выходит как из узла подачи горячей воды, так и из узла подачи кофе. Автоматически выполняется ряд промывок в установленные промежутки, чтобы удалить остатки отложений изнутри машины.

Через 15 минут прибор остановит удаление накипи.

12. Теперь прибор готов к процессу промывки свежей водой. Опорожните емкость для сбора раствора для удаления накипи и извлеките бачок для воды, опорожните его, ополосните проточной водой, заполните чистой водой до уровня MAX и установите бачок в машину (рис. 41). Нажмите «Далее».

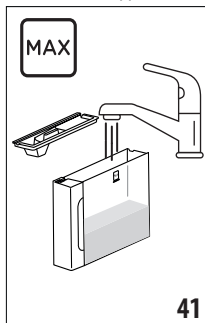

13. Поместите под узлами подачи пустую емкость, использованную для сбора раствора удаления накипи, и нажмите «Да» для запуска процесса промывки.
14. Горячая вода будет поступать как из узла подачи горячей воды, так и из узла подачи кофе.
15. Когда вода в бачке закончилась, слейте емкость, использованную для сбора промывочной воды.
16. Достаньте бачок для воды, установите, если был ранее снят, фильтр смягчения воды. Нажмите «Да», чтобы продолжить.
17. Заполните бачок свежей водой до уровня MAX, установите его на машину и нажмите «Да» для продолжения.
18. Поместите под узлами подачи пустую емкость, использованную для сбора раствора удаления накипи, и нажмите «Да» для запуска еще одного цикла промывки.
19. Когда вода в бачке закончится, опорожните емкость, использованную для сбора промывочной воды, снимите, опорожните и установите на место поддон для сбора капель (A14) и контейнер для гуши (A10) и нажмите «Далее».
20. Достаньте бачок для воды, заполните его до уровня max и установите на машину.
21. Процесс удаления накипи завершен, нажмите «Ок». Прибор выполняет быстрый нагрев и после его завершения возвращается к главной странице.

Примечание.

- Если цикл удаления накипи завершился неправильно (например, из-за отсутствия подачи электроэнергии), рекомендуется повторить цикл.
- Естественно, что после завершения цикла удаления накипи остается вода в контейнере для кофейной гуши (A10).
- Прибор запрашивает третий цикл промывки в том случае, если бачок для воды не заполнен до уровня MAX. Это необходимо, чтобы гарантировать отсутствие средства для удаления накипи внутри прибора. Перед началом промывки следует опорожнить поддон для сбора капель.

15. ФИЛЬТР ДЛЯ СМЯГЧЕНИЯ ВОДЫ

15.1 Установка фильтра

Для установки фильтра выполните следующие действия:

1. Нажмите на меню настроек (С6).
2. Прокрутите страницы до отображения пункта «Фильтр для воды».
3. Нажмите «Подробн.».
4. Нажмите «Да», чтобы перейти к мастеру настроек.

5. Выполните действия с пункта (3) параграфа «Установка фильтра для смягчения воды» главы «Первое включение прибора».

Примечание.

Срок действия фильтра составляет два месяца при нормальном использовании прибора. Если прибор простаивает с уже установленным в нем фильтром, максимальный срок равен 3-м неделям.

15.2 Замена или снятие фильтра

Замените фильтр (D4), когда на главной странице (С) появится соответствующее сообщение. Если будет принято решение выполнить замену немедленно, нажмите «Да» и выполните операции с пункта (3). Чтобы отложить замену на позднее время, нажмите «Отмена». На дисплее символ  будет напоминать, что необходимо заменить фильтр.

Для замены выполните следующее:

1. Нажмите на меню настроек (С6).
2. Прокрутите страницы до отображения пункта «Фильтр для воды», затем нажмите «Подробн.».
3. Нажмите «Да», чтобы перейти к мастеру настроек.
4. Достаньте бачок для воды (A9) и отработанный фильтр.
5. Чтобы снять фильтр, нажмите «ОК».
6. Чтобы установить новый фильтр, нажмите «Да». Выполните операции, указанные в параграфе «Установка фильтра для смягчения воды» главы «Первое включение прибора» с пункта(3).

Примечание.

Через два месяца использования (см. отметки в календаре) или в случае простоя прибора на протяжении 3 недель необходимо заменить фильтр даже в том случае, если машина еще не подала сигнал о замене.

16. ТЕХНИЧЕСКИЕ ДАННЫЕ

Напряжение:	220–240 В~ 50–60 Гц макс. 10 А
Мощность:	1450 Вт
Давление:	1,9 мПа (19 бар)
Емкость бачка для воды:	1,8 л
Размеры LxPxH:	260x450x385 мм
Длина шнура:	1200 мм
Вес (отличается в зависимости от модели):	11,2 кг
Макс. емкость контейнера для зерен:	300 г

Компания De'Longhi оставляет за собой право в любое время изменять технические и эстетические характеристики изделий, сохраняя неизменными их функциональность и качество.

16.1 Рекомендации по энергосбережению

- Чтобы снизить энергопотребление после подачи одного или нескольких напитков, снимите графины для молока или принадлежности.
- Задайте автовыключение через 15 минут (см. параграф «6.5 Автовыключение»).
- Включите режим энергосбережения (см. параграф «6.4 Общая информация»).
- Когда машина этого требует, выполните цикл удаления накипи.

17. СООБЩЕНИЯ, ОТОБРАЖАЕМЫЕ НА ДИСПЛЕЕ

ВЫВЕДЕННОЕ СООБЩЕНИЕ	ЗНАЧЕНИЕ	РЕШЕНИЕ
Время заполнить бак для воды свежей водой	В бачке (A9) недостаточно воды.	Достаньте бачок и залейте его свежей водой, установите его на машину.
Можете вставить бачок для воды?	Бачок (A9) установлен неправильно.	Правильно вставьте бачок, нажав до упора.
Можете вставить заварочный узел?	После очистки не был установлен на место заварочный узел (A6).	Вставьте заварочный узел, как описано в пар. "13.8 Очистка заварочного узла".
Пора опорожнить контейнер для кофейной гущи и поддон для сбора капель. Даже если они не полные, регулярно опорожняйте их.	Контейнер для кофейной гущи (A10) полон.	Выполните очистку, как указано в пар. "13.3 Очистка контейнера для кофейной гущи".
Вставьте контейнер для гущи и поддон для сбора капель	Контейнер для гущи (A10) и (или) поддон для сбора капель (A14) неправильно установлены или отсутствуют.	Установите поддон для сбора капель вместе с контейнером для гущи и нажмите до упора.
Ок, давайте начнем. Добавьте молотый кофе по вашему выбору, максимум одну мерную ложку!	Выбран режим приготовления с предварительно молотым кофе.	Убедитесь, что воронка (A3) не закупорена, засыпьте мерную ложку без горки (D2) предварительно молотого кофе и нажмите «Далее» на дисплее. Следуйте инструкциям из пар "8.4 Приготовление напитка из предварительно молотого кофе".
Наполните контейнер для зерен.	Закончился кофе в зернах.	Наполните контейнер для зерен (A4) и нажмите «Ок» для возобновления подачи.
Вставьте узел подачи воды	Узел подачи (D5) не вставлен правильно или отсутствует.	Установите узел и протолкните его до упора (рис. 5), кофемашина подаст звуковой сигнал (если подключена функция звукового предупреждения).
Не могли бы вы установить графин LatteCrema Hot?	Кувшин для молока (E) не вставлен правильно или отсутствует.	Установите кувшин для молока до упора, кофемашина подаст звуковой сигнал (если подключена функция звукового предупреждения).
		→

ВЫВЕДЕННОЕ СООБЩЕНИЕ	ЗНАЧЕНИЕ	РЕШЕНИЕ
Я выполняю очистку. Скоро я снова буду к Вашим услугам	Прибор обнаружил загрязнения внутри.	Подождите, пока прибор не придет в режим готовности, а затем вновь выберите желаемый напиток. Если проблема не устранена, обратитесь в сервисный центр.
Новые настройки не были сохранены	Во время индивидуального подбора напитка (см. гл. "11. Функция «Му» (только горячие напитки)») приготовление было прервано нажатием «X», либо сработал аварийный сигнал.	Нажмите «X», чтобы вернуться на главную страницу (C) для просмотра аварийного сигнала, который стал причиной остановки. Следовать инструкциям, касающимся аварийного сигнала (см. гл. "17. Сообщения, отображаемые на дисплее")
Извините, я не могу закончить приготовление напитка. Уменьшите крепость и повторите	Слишком мелкий помол, кофе выходит медленно или не выходит вообще.	Выберите меньшую крепость (см. "8.3 Индивидуальный подбор напитка")
	Если имеется фильтр смягчения воды (D4) , образование воздушного пузыря внутри контура может стать причиной блокировки подачи.	Нажмите «Ok» и подайте немного воды (см. гл. "10. Подача горячей воды" , пока поток не будет равномерным. Если проблема не устранена, снимите фильтр (пар. "15.2 Замена или снятие фильтра")
Я не могу закончить приготовление напитка Отрегулируйте кофемолку, повышая уровень помола на 1 позицию за раз (+1)	Слишком мелкий помол, кофе выходит медленно или не выходит вообще.	Нажмите «Ok» и выполните регулировку кофемолки (см. пар. "6.9 Настройки кофемолки")
Я не могу закончить приготовление напитка Уменьшите количество молотого кофе и повторите попытку.	Было использовано слишком большое количество кофе.	Выберите меньшую крепость (см. "8.3 Индивидуальный подбор напитка") или уменьшите количество предварительно молотого кофе (максимум 1 мерная ложка). Нажмите «Ok» для возврата на главную страницу или дождитесь, когда сообщение исчезнет.
Помните, что необходимо поставить графин молока в холодильник	Было подано молоко и кувшин для молока все еще вставлен в машину.	Извлеките кувшин для молока и поместите его в холодильник.
Требуется удаление накипи. Вы готовы, чтобы начать? (~ 30 мин.)	Указывает, что необходимо удалить накипь из машины.	Если вы хотите выполнить удаление накипи, нажмите «Ok» и следуйте указаниям мастера настроек. В противном случае нажмите «Удалить», в этом случае на главной странице (C) появится символ  (C3) , напоминающий о необходимости выполнить удаление накипи (см. гл. "14. Удаление накипи").
Необходимо заменить водяной фильтр. Вы готовы, чтобы начать?	Фильтр для смягчения воды (D4) отработан.	Нажмите «Ok» для замены фильтра или «Удалить», если хотите отложить замену. Следуйте инструкциям из гл. "15. Фильтр для смягчения воды".
		→

ВЫВЕДЕННОЕ СООБЩЕНИЕ	ЗНАЧЕНИЕ	РЕШЕНИЕ
Что-то не так: обратитесь к руководству пользователя, чтобы исправить ситуацию	Прибор внутри слишком загрязнен.	Тщательно очистите прибор, как описано в гл. "13. Очистка". Если после очистки машина опять выводит это сообщение, обратитесь в службу поддержки клиентов и (или) в авторизованный сервисный центр
Водяной контур пуст. Вы готовы к наполнению?	Гидросистема пуста.	Нажмите Ок для заполнения контура, подача остановится автоматически. Нормальным явлением будет небольшое количество воды в поддоне для сбора капель (A14) после наполнения. Если неполадка не устранена, убедитесь, что бачок для воды (A9) установлен до упора.
	Был установлен новый фильтр смягчения воды. (D4)	Убедитесь, что правильно выполнены инструкции по установке нового фильтра (пар. "15.1 Установка фильтра" и "15.2 Замена или снятие фильтра"). Если проблема не устранена, снимите фильтр (пар. "15.2 Замена или снятие фильтра").
	Указывает на подключенную функцию энергосбережения.	Чтобы отключить функцию энергосбережения, выполните инструкции из пар. "6.4 Общая информация".
	Напоминает о необходимости удаления накипи из машины.	Необходимо как можно быстрее выполнить программу по удалению накипи, описанную в главе "14. Удаление накипи".
	Напоминает, что необходимо заменить фильтр. (D4)	Замените фильтр или снимите его согласно инструкциям из гл. "15. Фильтр для смягчения воды".
	Не забудьте выполнить Очистка графина молока (E).	Поверните регулятор пены (E3) в положение Clean.

18. УСТРАНЕНИЕ НЕИСПРАВНОСТЕЙ

Ниже перечислены некоторые возможные неисправности.

Если проблема не может быть устранена описанным образом, необходимо обратиться в центр технической поддержки.

НЕИСПРАВНОСТЬ	ВОЗМОЖНАЯ ПРИЧИНА	РЕШЕНИЕ
Прибор не включается	Штепсель не включен в розетку.	Подключите штепсель в розетку (рис. 1).
Кофе не горячий.	Внутренние контуры кофемашины охладились, так как после последнего приготовления кофе прошло более 2–3 минут.	Перед приготовлением кофе нагрейте внутренние контуры с помощью промывки, для этого используйте специальную функцию (см. пар. «6.1 Ополаскивание»).
	Задана слишком низкая температура кофе.	Задайте более высокую температуру кофе в меню настроек (С6) (см. пар. «6.6 Температура кофе»).
	Чашки не были предварительно нагреты.	Подогрейте чашки путем их ополаскивания горячей водой (примечание: можно использовать функцию горячей воды).
	Необходимо удалить накипь из машины.	Выполните действия из гл. «14. Удаление накипи». Затем проверьте степень жесткости воды («Измерение жесткости воды») и убедитесь, что настройки прибора соответствуют фактической жесткости («Настройка жесткости воды»).
Кофе недостаточно крепкий или мало пенки.	Слишком крупный помол кофе.	Войдите в меню настроек (С6) и следуйте указаниям, чтобы отрегулировать помол. Результат заметен только после приготовления 3 порций кофе (см. пар. «6.9 Настройки кофемолки»).
	Не подходит тип кофе.	Используйте тип кофе для кофемашин эспрессо.
	Кофе не свежий.	Упаковка кофе была открыта много времени назад, поэтому кофе потерял свой вкус.
Кофе выходит слишком медленно или по каплям.	Слишком мелкий помол кофе.	Войдите в меню настроек (С6) и следуйте указаниям, чтобы отрегулировать помол. Результат заметен только после приготовления 3 порций кофе (см. пар. «6.9 Настройки кофемолки»).
Кофе не выходит из одного или обоих носиков узла подачи.	Носики узла подачи кофе (A16) закупорены.	Очистите узел подачи кофе губкой или зубочисткой.
Кофе получился водянистым.	Воронка (A3) засорилась.	Очистите воронку с помощью кисточки, как описано в пар. «13.7 Очистка воронки для засыпки молотого кофе».
Слабая подача напитка	Недостаточно воды в бачке	Всегда наполняйте бачок до уровня МАХ.
		→

НЕИСПРАВНОСТЬ	ВОЗМОЖНАЯ ПРИЧИНА	РЕШЕНИЕ
Прибор не подает кофе.	Прибор обнаружил загрязнения внутри. На дисплее отображается сообщение «Выполняется очистка...».	Подождите, пока прибор не придет в режим готовности, а затем вновь выберите желаемый напиток. Если проблема не устранена, обратитесь в сервисный центр.
Заварочный узел (A6) нельзя снять.	Выключение не было выполнено правильно	Выполните выключение нажатием кнопки  (B1) (см. гл. “5. Выключение прибора”).
После завершения удаления накипи прибор требует третью промывку.	В процессе двух циклов промывки бачок (A9) не был наполнен до уровня MAX	Выполните запрос прибора, но сначала опорожните поддон для сбора капель (A14), чтобы избежать перелива воды.
Молоко не выходит из узла подачи молока (E5).	Крышка (E1) кувшина для молока загрязнена	Очистите крышку контейнера для молока, как описано в пар. “13.10 Очистка графина молока (E)”.
	Крышка (E1) установлена неправильно.	Правильно установите все компоненты, как указано в пар. “9.1 Подготовка кувшина для молока (E)” и “9.4 Регулировка количества пены”.
Молоко выходит крупными пузырями или разбрызгивается из узла подачи молока (E5) либо плохо пенится.	Молоко недостаточно холодное или тип молока не подходит для приготовления требуемого напитка.	Для получения оптимальных результатов, убедитесь, что вы используете правильный тип молока (см. пар. “9.2 Какое молоко использовать?”). Используйте напитки прохладной температуры (около 5 °C).
	Крышка (E1) кувшина для молока загрязнена	Очистите кувшин для молока, как указано в пар. “9.6 Очистка графина молока после каждого использования”
	В канале, расположенном под рукоятку регулировки пены (E3), имеется вода	Извлеките рукоятку и хорошо высушите.
	Используются растительные напитки.	Чтобы улучшить результат, используйте напитки прохладной температуры (около 5°C). Отрегулируйте количество пены согласно инструкциям из пар. “9.4 Регулировка количества пены”
Подставка для чашек (A11) горячая.	Было выполнено приготовление различных напитков один за другим	
После очистки не удается вставить поддон для сбора капель в машину	Поддон для сбора капель (A15) расположен неправильно	Убедитесь, что поддон для сбора капель установлен правильно
Машина не в работе, но издает шум или небольшие выбросы пара	Кофемашина готова к работе или была недавно выключена, при этом некоторые капли конденсата падают в еще горячее устройство пара.	Это явление является частью нормальной работы прибора. Чтобы уменьшить проявления, опорожните поддон для сбора капель.
Прибор выпускает пар из поддона для сбора капель (A14) и (или) есть вода на поверхности, где находится прибор.	После очистки не была установлена на место решетка поддона (A12).	Установите на поддон для сбора капель решетку.

МАЗМҰНЫ

1. КІРІСПЕ	28
1.1 Жақшадағы әріптер.....	28
1.2 Ақаулықтарды жою және жөндеу	28
2. СИПАТТАМАСЫ	28
2.1 Құрылғының сипаттамасы (А) .	28
2.2 Басқару тақтасының (В) сипаттамасы	28
2.3 Басты беттің сипаттамасы (негізгі экран) (С)	28
2.4 Қосалқы жабдықтардың сипаттамасы (D) (**саны мен түрі әр модельде әртүрлі болады) ...	28
2.5 Сүт құмырасының (Е) сипаттамасы	28
3. ҚҰРЫЛҒЫНЫ АЛҒАШ РЕТ ПАЙДАЛАНУ	29
4. ҚҰРЫЛҒЫНЫ ҚОСУ	31
5. ҚҰРЫЛҒЫНЫ ӨШІРУ	31
5.1 Ұзақ уақытқа өшіріп қою:	31
6. МӘЗІР ПАРАМЕТРЛЕРІ БӨЛІМІНДЕ КӨРСЕТІЛГЕН 3 ШАЮ ЦИКЛІН ОРЫНДАҢЫЗ	32
6.1 Шаю	32
6.2 Қақ тазалау	32
6.3 Су сүзгісі	32
6.4 Жалпы	32
6.5 Автоөшр.....	32
6.6 Кофе температурасы.....	32
6.7 Статистика	33
6.8 Тіл	33
6.9 Кофе тартқыштың параметрлері	33
6.10 Су қаттылығы	33
6.11 Су жүйесін босату	33
6.12 Әдепкі мәндер	34
7. СУСЫНДАРДЫ ТАҢДАУ	34
8. КОФЕ СУСЫНДАРЫН ДАЙЫНДАУ ..	35
8.1 Машинаны кофе сусындарын жасау үшін дайындау.....	35
8.2 Тікелей таңдалатын кофе сусындары	35
8.3 Сусын параметрлерін реттеу	35
8.4 Тартылған кофеден сусындар жасау	36
8.5 Қосымша доза	36
8.6 Кофе негізіндегі сусындарды жасау бойынша жалпы көрсеткіштер.....	37
8.7 Ыстығырақ кофе алу туралы кеңестер	37
9. КАПУЧИНО ЖӘНЕ СҮТ НЕГІЗІНДЕГІ СУСЫНДАРДЫ ЖАСАУ	37
9.1 Сүт құмырасын дайындау (Е) ...	37
9.2 Қандай сүтті пайдаланған жөн? ..	37
9.4 Көпіршік мөлшерін реттеу	38
9.5 Сүт негізіндегі сусындарды дайындау.....	38
9.6 Сүт құмырасын пайдаланған соң тазалау	39
10. ЫСТЫҚ СУ ДАЙЫНДАУ	39
11. "МУ" (МЕНИ) ФУНКЦИЯСЫ (ТЕК ЫСТЫҚ СУСЫНДАРҒА АРНАЛҒАН)	40
12. ЖЕКЕ ПРОФИЛІҢІЗДІ ТАҢДАУ	40
13. ТАЗАЛАУ	41
13.1 Құрылғыны тазалау	41
13.2 Ішкі айналымды тазалау	41
13.3 Қалдық кофе ыдысын тазалау ..	41
13.4 Тамшы науасын және тамшы науасының торын тазалау.....	42
13.5 Құрылғының ішін тазалау.....	42
13.6 Су ыдысын тазалау	43
13.7 Тартылған кофе құйғысын тазалау	43
13.8 Демдеуішті тазалау.....	43
13.9 Басқару панелін тазалау (В)	44
13.10 Сүт құмырасын тазалау (Е).....	44
14. ҚАҚТЫ ТАЗАЛАУ	45
15. СУ ЖҰМСАРТҚЫШ СҮЗГІ	47
15.1 Сүзгіні орнату.....	47
15.2 Сүзгіні ауыстыру немесе алып тастау.....	47
16. ТЕХНИКАЛЫҚ ДЕРЕКТЕР	47
16.1 Қуат үнемдеу жолдары туралы кеңестер	47
17. ДИСПЛЕЙДЕ КӨРІНЕТІН ХАБАРЛАР	48
18. АҚАУЛЫҚТАРДЫ ЖОЮ	51

Құрылғыны бірінші рет қолданар алдында қауіпсіздік туралы ескертулермен танысыңыз.

1. КІРІСПЕ

Осы "Пайдалану нұсқауларын" оқып шығуға бірнеше минут бөліңіз. Бұл барлық қауіп-қатерлер мен құрылғының зақымдануының алдын алады.

1.1 Жақшадағы әріптер

Жақша ішіндегі әріптер 2-3-беттердегі құрылғы сипаттамасына сілтейді.

1.2 Ақаулықтарды жою және жөндеу

Проблемалар болған жағдайда, алдымен оларды келесі бөлімдерде көрсетілген ақпаратты оқу арқылы шешіп көріңіз: "17. Дисплейде көрінетін хабарлар" және "18. Ақаулықтарды жою".

Егер бұл мәселені шешпесе немесе қосымша ақпарат қажет болса, www.delonghi.com сайтында көрсетілген телефондар арқылы тұтынушыларға қызмет көрсету бөліміне хабарласыңыз.

Егер жөндеу қажет болса, De'Longhi тұтынушыны қолдау қызметтерімен ғана хабарласыңыз. Мекенжайларды www.delonghi.com веб-сайтынан табуға болады.

2. СИПАТТАМАСЫ





2.1 Құрылғының сипаттамасы (A)

- A1. Дән ыдысының қақпағы
- A2. Кофе тартқышты реттеу тетігі
- A3. Тартылған кофе құйғысының қақпағы
- A4. Дән ыдысы
- A5. Демдеуіш қақпағы
- A6. Алынбалы демдеуіш
- A7. Қуат сымы
- A8. Су ыдысының қақпағы
- A9. Су ыдысы
- A10. Қалдық кофе ыдысы
- A11. Кесе науасы
- A12. Тамшы науасының торы
- A13. Тамшы науасындағы су деңгейінің көрсеткіші
- A14. Тамшы науасы
- A15. Су жиналатын науа
- A16. Биіктігі реттелетін кофе шүмектері
- A17. Керек-жарақтар жалғағышы
- A18. Кесе текшесі

2.2 Басқару тақтасының (B) сипаттамасы

- B1. "ҚОСУ/күту режимі" түймесі
- B2. "Кофе" сусындарының мәзірі (индикаторлары бар)
- B3. "Сүт" сусындарының мәзірі (индикаторлары бар)
- B4. Профиль таңдау түймесі

2.3 Басты беттің сипаттамасы (негізгі экран) (C)

- C1. Реттелетін профильдер ("12. Жеке профиліңізді таңдау" бөлімін қараңыз)
- C2.  "Сүзгі толды" индикаторы
- C3.  "Қақтан тазалау қажет" индикаторы
- C4.  "Сүт құмырасын тазалау қажет" индикаторы
- C5.  "Қуат үнемдеу ҚОСУЛЫ" индикаторы
- C6. Құрылғы параметрлері мәзірі
- C7. Таңдауға (тікелей) болатын сусындар (*сусындардың саны мен түрі әр модельде әртүрлі болады)
- C8. Сусындардың параметрлерін реттеу жолағы

2.4 Қосалқы жабдықтардың сипаттамасы (D) (**саны мен түрі әр модельде әртүрлі болады)

- D1. "Жалпы қаттылықты тексеру" жолағы
- D2. Тартылған кофе өлшеуіші
- D3. Қақ тазартқыш
- D4. Су жұмсартқыш сүзгі
- D5. Ыстық су шүмегі

2.5 Сүт құмырасының (E) сипаттамасы

LatteCrema
HOT 

- E1. Сүт құмырасының қақпағы
- E2. Сүт ыдысы
- E3. Көбікті реттеу/Тазалау дөңгелегі
- E4. Сүт құмырасының жалғағышы (тазалау үшін алуға болады)
- E5. Сүт шүмегі (биіктігі реттеледі)
- E6. Сүт шүмегінің ұзартқышы
- E7. Сүт тарту түтігі (силикон)

3. ҚҰРЫЛҒЫНЫ АЛҒАШ РЕТ ПАЙДАЛАНУ

Есіңізде болсын:

- Құрылғыны бірінші рет пайдаланған кезде, су немесе сүт тиетін барлық компоненттер ыстық сумен шайылуы керек. Сүт құманын (E) жуу ұсынылады ("13.10 Сүт құмырасын тазалау (E)" бөлімін қараңыз).
 - Сатылымға шығару алдында машинада жүргізілген зауыттық сынақтардан кейін қалған болуы мүмкін кез келген кофе жұғыны – бұл өнімді жасауға мұқият көңіл бөлінгендігінің дәлелі.
 - Машинаны бірінші рет пайдаланған кезде, су айналу жүйесі бос болады және құрылғы өте шулы болуы мүмкін. Су айналу жүйесі толған соң шу азаяды.
 - Машинаны бірінші рет іске қосар кезде, алдымен міндетті түрде су шүмегін (D5) бекітіңіз.
1. Құрылғыны розеткаға қосыңыз (1-сурет).

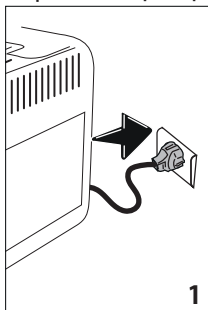

Тілді таңдау

2. Қалаған тілдің жанындағы жалауды басыңыз және "Дайн" түймесін басу арқылы таңдауды растаңыз.

Осы кезде құрылғы дисплейінде көрсетілген мына нұсқауларды орындаңыз:

Су ыдысын толтырыңыз

3. Су ыдысын алыңыз (A9) (2-сурет), МАХ сызығына дейін таза ауыз су құйыңыз (3-сурет);

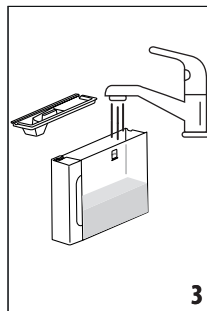
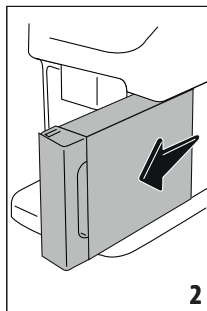

4. Ыдысты орнына салып, "Клсі" түймесін басу арқылы растаңыз;

Ыстық су шүмегін бекіту

5. Қақпақты көтеріп, ыстық су шүмегін (D5) қосалқы жабдықтар жалғағышына (A17) бекітіңіз (4-сурет): "Клсі" түймесін басыңыз;

Дән ыдысын толтырыңыз

6. Дән ыдысын (A4) (5-сурет) толтырып, "Клсі" түймесін басу арқылы растаңыз;

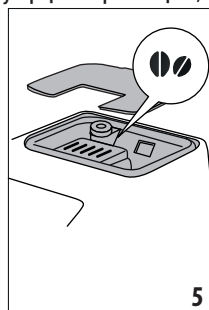
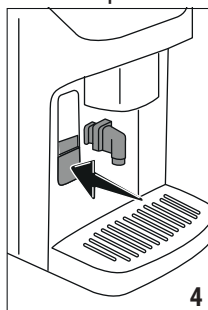

Су жүйесін толтыру және шаю

7. Кофе шүмегінің (A16) және ыстық су шүмегінің (6-сурет) астына сыйымдылығы кемінде 200 мл бос ыдыс қойыңыз;

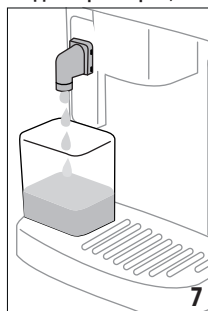
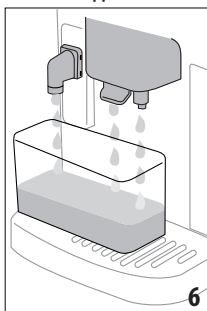

8. Су жүйесін толтыру үшін "Иә" түймесін басыңыз: құрылғы ыстық су шүмегінен су ағызып жатыр (7-сурет);
9. Құю аяқталғаннан кейін машина қыздыруды бастап, процедураны шаю циклін орындау арқылы аяқтайды да, кофе шүмегінен (8-сурет) ыстық су ағызады.

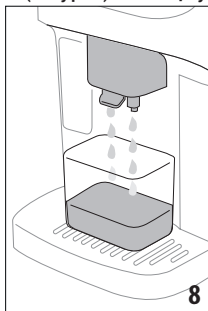

Есіңізде болсын:

- Құрылғыны бірінші рет қолданған кезде, кеседегі сусын қажетті дәмге келуі үшін алдымен 4-5 капучино жасау керек.
- Машинаны бірінші рет пайдаланған кезде, су айналу жүйесі бос болады және құрылғы өте шулы болуы мүмкін. Су айналу жүйесі толған соң шу азаяды.

Су қаттылығын өлшеу

Бір кезеңдік уақыт өткен соң су қаттылығына сай қақ тазалау ескертуі көрсетіледі. Бұл құрылғыны сіз тұратын жердегі нақты су қаттылығына сай бағдарламалауға да болады, сонда қақ тазалау процедурасы сирегірек орындады. Сондықтан машинаның қадамдық нұсқауларын орындай отырып, дұрыс мәнді кешіктірмей орнату ұсынылады:

1. Сынақ жолағын (D1) шығарып алыңыз: бастау үшін "Баста" түймесін басыңыз.
2. Жолақты стакандағы суға бір секундтай толық батырып алыңыз.
3. Жолақшаны судан шығарып, жайлап сілкіңіз. "Next" (Келесі) түймесін басыңыз.
4. Шамамен бір минуттан соң 1, 2, 3 немесе 4 қызыл шаршылар су қаттылығы деңгейіне қарай көрінеді.

Су қаттылығын орнату

Дисплейден судың қаттылық деңгейін жоғарыда сипатталған өлшеу нәтижесіне сәйкес таңдап, "Ok" түймесін басыңыз.

Таңдалған су қаттылығы машина параметрлерінде сақталады.

Есіңізде болсын:

Судың кермектігін тікелей параметрлер мәзірінен өзгертуге болады ("6.10 Су қаттылығы" бөлімін қараңыз).

Су жұмсартқыш сүзгі орнатылуда

Кейбір үлгілерге су жұмсартқыш сүзгі (D4) бекітіледі. Егер сіздегі үлгіде ондай болмаса, De'Longhi тұтынушыны қолдау қызметтерінен сатып алуды ұсынамыз.

1. Құрылғы сүзгіні орнатуды сұрайды: жалғастыру үшін "Баста" түймесін басыңыз (ал әрекетті тоқтату үшін "Кейін" түймесін басыңыз).
2. Су ыдысын (A9) алыңыз (2-сурет), МАХ сызығына дейін таза ауыз су құйыңыз (3-сурет) да, "Клсі" түймесін басыңыз.
3. Сүзгіні қабынан шығарып, күн индикаторын келесі 2 айды көрсеткенше бұраңыз (9-сурет); "Клсі" түймесін басыңыз.

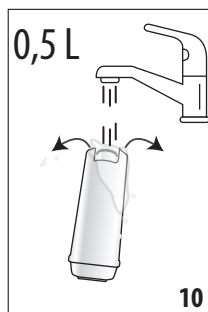
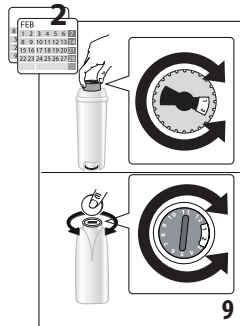

Есіңізде болсын:

Машина қалыпты түрде қолданылса, сүзгі шамамен екі айға жетеді; ал егер машина сүзгі орнатылса да пайдаланылмаса, онда ең көбі үш аптаға жетеді.

4. Сүзгіні іске қосу үшін, сүзгі ішіндегі тесік арқылы су ағызыңыз, су бүйірдегі тесіктерден бір минуттан астам ағуы керек (10-сурет); "Клсі" түймесін басыңыз.
5. Сүзгіні су ыдысына салып, шамамен он секундтай толық батырыңыз да, ауа көпіршіктерін шығарып жіберу үшін абайлап қисайтыңыз және басыңыз (11-сурет). "Next" (Келесі) түймесін басыңыз.
6. Сүзгіні корпусына салып (12-сурет), орнына толығымен түскенше басыңыз; "Клсі" түймесін басыңыз;

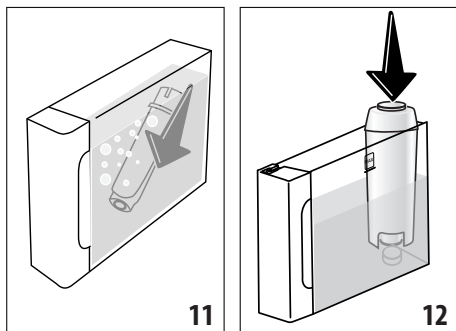

7. Ыдысты қақпақпен (A8) жабыңыз;
8. Су ыдысын машинаға салып, "Клсі" түймесін басыңыз.
9. Сыйымдылығы кемінде 0,5 литр болатын бос ыдысты ыстық су шүмегінің (7-сурет) астына қойып, сүзгіні белсендіру үшін "Ok" түймесін басыңыз;
10. Құрылғы ыстық су құйып, автоматты түрде тоқтайды.
11. Осыдан кейін сүзгі белсендіріледі, сосын машинаны пайдалануға болады. Су ыдысын шығарып алып, оны таза ауыз сумен толтырыңыз.

Енді барлық техникалық аспектілер қамтылған соң, машинамен танысу үшін "Баста" түймесін басыңыз.

Параметр профильдері

1. Машинаны пайдаланатын адамдардың санын таңдаңыз. "Next" (Келесі) түймесін басыңыз.
2. Құрылғы әр пайдаланушы үшін автоматты түрде бөлек профиль жасайды: профильді реттеу үшін  түймесін басыңыз ("Өзгерту" немесе "Проф-дер" түймесін басыңыз). Қажетті өзгерістерді енгізген соң "Сақт" түймесін басыңыз.
3. "Next" (Келесі) түймесін басыңыз.
4. Бейне нұсқаулықты іске қосу үшін "Баста" түймесін басыңыз.
5. Бейне аяқталған кезде "Баста" түймесін басыңыз. Одан кейін машина жұмыс істеуге дайын болады.

4. ҚҰРЫЛҒЫНЫ ҚОСУ

Ескеріңіз:

- Құрылғы іске қосылған сайын, ол кедергі жасауға болмайтын алдын ала қыздыру және шаю циклін автоматты түрде орындайды. Цикл аяқталғанға дейін құрылғы пайдалануға дайын болмайды.
1. Құрылғыны іске қосу үшін  түймесін (B1) (13-сурет) басыңыз: құрылғы іске қосылады

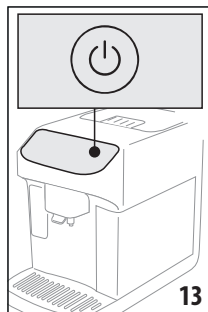

2. Алдын ала орнатылған температураға дейін қызған соң шаю циклі орындалып, кофе шүмектерінен (A16) ыстық су ағады; қазандықты қыздырумен қоса, бұл ішкі айналымдар арқылы ыстық су айдап, оларды қыздырады.

5. ҚҰРЫЛҒЫНЫ ӨШІРУ

Құрылғыда кофе жасалған соң ол өшірілсе, әрдайым шаю процесі автоматты түрде орындалады.

1. Құрылғыны өшіру үшін  (B1) (13-сурет) түймесін басыңыз.
2. Егер шаю функциясы болса, құрылғы кофе шүмектерінен (A16) ыстық су ағызу арқылы шаю циклін орындайды да, артынша өшеді (күту режимі).

5.1 Ұзақ уақытқа өшіріп қою:

Егер құрылғы белгілі бір уақыт бойы қолданылмайтын болса (мысалы, демалысқа кететін кезде):

-  түймесін (B1) (13-сурет) басыңыз.
- қоқыс контейнері (A10) мен су ыдысын (A9) босатыңыз және тазалаңыз;
- ашаны (A7) розеткадан суырыңыз. (Маңызды! Құрылғы қосұлы болған кезде оны розеткадан суырмаңыз)

Есіңізде болсын:

Машинаны қайта іске қосқан кезде су ыдысын толтырыңыз және кез келген сусынды дайындамас бұрын "6.1 Шаю"

6. МЭЗІР ПАРАМЕТРЛЕРІ БӨЛІМІНДЕ КӨРСЕТІЛГЕН 3 ШАЮ ЦИКЛІН ОРЫНДАҢЫЗ

6.1 Шаю

Бұл функцияны пайдаланып кофе шүмектерінен (A16) (егер бекітілген болса, ыстық су шүмегінен (D5)) құрылғының ішкі су айналу жүйесін тазалау және қыздыру мақсатында су ағызуда болады.

Шүмектердің (6-сурет) астына сыйымдылығы кемінде 100 мл бос ыдыс қойыңыз.

Бұл функцияны іске қосу үшін:

1. Параметрлер мәзірін (C6) (14-сурет) басыңыз;

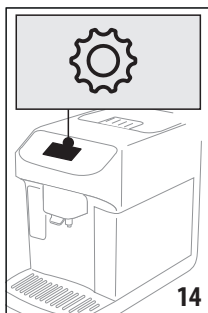

2. Мына тармақты таңдаңыз: "Шаю";
3. Шаю циклін бастау үшін "Иә" түймесін басыңыз: бірнеше секундтан соң құрылғының ішкі айналымдарын тазарту және қыздыру үшін ыстық су ағады (7-8-сурет);
4. Шаюды тоқтату үшін "Стоп" түймесін басыңыз немесе шаюдың автоматты түрде тоқтағанын күтіңіз.

Есіңізде болсын:

- Құрылғы 3-4 күннен артық қолданылмаса, оны қайта іске қосқан кезде пайдаланбас бұрын 2-3 рет шаю циклін орындаған әбден дұрыс болады;
- Шаю барысында қалдық кофе ыдысына (A10) су кіруі мүмкін: бұл – қалыпты нәрсе.

6.2 Қақ тазалау

Қақ тазалау үшін орындалатын әрекеттерді "14. Қақты тазалау" бөлімінен көріңіз.

6.3 Су сүзгісі

Сүзгіге қатысты нұсқауларды (D4) "15. Су жұмсартқыш сүзгі" бөлімінен көріңіз.

6.4 Жалпы

1. Параметрлер мәзірін (C6) (14-сурет) басыңыз;
 2. Мәзір беттері арқылы "Жалпы" тармағы көрінгенше жылжи беріңіз;
- Мәзірдің бөлімінде жай ғана түрту арқылы келесі функцияларды іске қосуға немесе өшіруге болады:

- "Дыбысты ескерту": қосулы болса операция аяқталған сайын құрылғыдан дыбысты сигнал шығады.
 - "Қуат үнемдеу": бұл функцияны қуат үнемдеу режимін қосу немесе өшіру үшін пайдаланыңыз. Бұл функция қосулы болса, Еуропалық ережелерге сай қуат тұтыну мөлшері азаяды. Басты бетте оның белсенді екенін көрсету үшін \odot көрінеді.
3. Жаңа таңдауларды сақтау және басты бетке оралу үшін "X" түймесін (C) басыңыз.
- Сондай-ақ, экранда машинаның сериялық нөмірі көрсетіледі. Егер қолдау қызметі машинаны дәл анықтауы қажет болса, бұл маңызды ақпарат элементі болып табылады.

6.5 Автоөшр

Құрылғысы пайдаланылмайтын болса, автоматты өшіру функциясын құрылғы 15 немесе 30 минуттан кейін немесе 1-3 сағаттан кейін өшетін етіп орнатуға болады.

Автоматты түрде өшіру функциясын бағдарламалау үшін, мына әрекеттерді орындаңыз:

1. Параметрлер мәзірін (C6) (14-сурет) басыңыз;
2. Мәзір беттер арқылы "Автоөшр" тармағы көрінгенше жылжи беріңіз;
3. Қалаған уақыт аралығын (15 не 30 минут немесе 1 не 3 сағат).
4. Жаңа таңдауды сақтау және басты бетке оралу үшін "X" түймесін (C) басыңыз.

6.6 Кофе температурасы

Кофе жасау үшін пайдаланылатын судың температурасын өзгерту үшін, мыналарды орындаңыз:

1. Параметрлер мәзірін (C6) (14-сурет) басыңыз;

2. Мәзір беттері арқылы "Кофе температурасы" тармағы көрінгенше жылжи беріңіз;
3. "Орн" түймесін басыңыз;
4. Ұсынылған температуралардан қажеттісін таңдаңыз;
5. Параметрлер мәзіріне оралу үшін "<" түймесін басыңыз.

Есіңізде болсын:

Ұзын сусындарды дайындаған кезде температураның өзгеруі байқалады.

6.7 Статистика

Бұл құрылғыға қатысты статистиканы көрсетеді. Статистиканы көру үшін:

1. Параметрлер мәзірін (C6) (14-сурет) басыңыз;
2. Экранда негізгі статистикалық мәліметтерді қамтитын "Статистика" элементі пайда болғанша мәзір беттерін айналдырыңыз: қосымша деректерді көру үшін "Толығ-қ" түймесін басыңыз;
3. Параметрлер мәзіріне оралу үшін "<" түймесін басыңыз.

6.8 Тіл

Басты бет тілін өзгерту үшін, мына әрекетті орындаңыз:

1. Параметрлер мәзірін (C6) (14-сурет) басыңыз;
2. Мәзір беттері арқылы "Тіл" тармағы көрінгенше жылжи беріңіз;
3. "Орн" түймесін басыңыз;
4. Қажетті тілге қатысты құсбелгіні басыңыз (барлық қолжетімді тілдерді көру үшін беттерді айналдырыңыз). Дисплей дереу жаңартылып, таңдалған тілді көрсетеді;
5. Параметрлер мәзіріне оралу үшін "<" түймесін басыңыз.

6.9 Кофе тартқыштың параметрлері

Машина кофе тарту параметрлерін реттеу және ең жақсы нәтижелерді қамтамасыз ету бойынша нұсқауларды ұсынады:

1. Параметрлер мәзірін (C6) (14-сурет) басыңыз;
2. "Grinding adjustment" (Тартуды реттеу) тармағы пайда болғанша мәзір беттерін айналдырыңыз;
3. Кофе тартқышты реттеу бойынша оқулықты көру үшін "Толығ-қ" түймесін басыңыз.

Есіңізде болсын:

- Жоғарыда көрсетілген процедураны орындағаннан кейін, баптауды одан әрі жалғастырмаc бұрын кемінде 3 кофе жасалуы керек. Кофе құю әлі дұрыс болмаса, процедураны қайталаңыз.
- Реттеу дөңгелегін (A2) кофені дайындаңыз бастапқы кезеңінде кофе тартқышты жұмыс істеп жатқанда ғана бұрау керек.

6.10 Су қаттылығы

Құрылғыны бірінші рет пайдаланған кезде судың әдепкі қаттылық параметрін өзгерту үшін мына қадамдарды орындаңыз:

1. Су қаттылығын "Су қаттылығын өлшеу" бөлімінде сипатталғандай қайталаңыз;
2. Параметрлер мәзірін (C6) (14-сурет) басыңыз;
3. "Су қаттылығы" тармағы пайда болғанға дейін мәзір беттерін айналдырыңыз.
4. "Орн" түймесін басыңыз.
5. Дисплейден сынақ нәтижесіне сәйкес судың қаттылық деңгейін таңдаңыз: жаңа параметр сақталады.
6. Параметрлер мәзіріне оралу үшін "<" түймесін басыңыз.

6.11 Су жүйесін босату

Жүйедегі судың қатуына жол бермеу үшін құрылғы ұзақ уақыт бойы пайдаланылмайтын болса немесе оны қызмет көрсету орнына алып бармас бұрын су жүйесін босатуды ұсынамыз.

1. Параметрлер мәзірін (C6) (14-сурет) басыңыз;
2. Мәзір беттері арқылы "Empty circuit" (Су жүйесін босату) тармағы көрінгенше жылжи беріңіз;
3. Нұсқаудағы процедураны бастау үшін "Иә" түймесін басыңыз;
4. Қалдық кофе ыдысын (A10) және тамшы науасын (A14) (15-сурет) шығарып, босатыңыз да, орнына салыңыз, сосын "Клс" түймесін басыңыз;

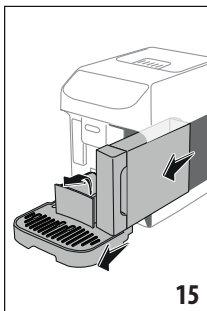

5. Шүмекті (D5) жалғағышқа (A17) (4-сурет) бекітіңіз;
6. Шүмектердің (6-сурет) астына сыйымдылығы 200 мл бос ыдыс қойыңыз. "Клсі" түймесін басыңыз;
7. Құрылғы шүмектен ыстық су ағызу арқылы шаю циклін орындайды;
8. Шаю аяқталған оң су ыдысын (A9) шығарып алыңыз (2-сурет) және оны босатыңыз;
9. Су жұмсартқыш сүзгіні (орнатылған болса) (D4) су ыдысынан алып, "Клсі" түймесін басыңыз;
10. Су ыдысын (бос) орнына қойып, "Иә" түймесін басыңыз;
11. Машина ішкі айналымды босата бастағанша күтіңіз (назар аударыңыз: шүмектерден шығатын ыстық судан абай болыңыз!). Су жүйесі босаған кезде, құрылғы шуы артуы мүмкін. Бұл қалыпты жұмыс істеудің бір бөлігі болып табылады.
12. Айналымды босатқан соң тамшы науасын алып, босатыңыз да, орнына қойыңыз және "Иә" түймесін басыңыз;
13. "Ок" түймесін басыңыз: құрылғы өшеді (күту режимі).

Құрылғы келесі жолы қосылған кезде, "3. Құрылғыны алғаш рет пайдалану" бөліміндегі нұсқауларды орындаңыз.

6.12 Әдепкі мәндер

Бұл функция барлық мәзір параметрлерін және барлық реттелмелі параметрлерді, зауыттық әдепкі мәндерді қалпына келтіреді (орнатылған тіл мен статистиканы қоспағанда).

1. Параметрлер мәзірін (C6) (14-сурет) басыңыз;

2. "Әдепкі мәндер" тармағы пайда болғанша мәзір беттерін айналдырыңыз;
3. "Толығ-қ" түймесін басыңыз;
4. Қайта орнатылатын элементтерді таңдаңыз (машина немесе жеке профиль), содан кейін "Клсі" түймесін басыңыз;
5. Растау сұрауы пайда болғанша нұсқауларды орындап, "ОК" түймесін басыңыз. Одан кейін басты бет (C) қайтадан пайда болады.

Есіңізде болсын:

Машинаны (жеке профильді емес) зауыттық әдепкі мәндерге қайтарған кезде, таныстыру нұсқаулығы қайтадан пайда болады.

7. СУСЫНДАРДЫ ТАҢДАУ

Бұл машинаны әртүрлі сусындар жасау үшін пайдалануға болады*.

(*Сусындардың саны мен түрі әр модельде әртүрлі болады).

	Ыстық	Салқын
Espresso	✓	✗
2x Espresso	✓	✗
Кофе	✓	✓
Doppio+	✓	✗
Long	✓	✗
Americano	✓	✓
Cappuccino	✓	✗
Latte Macchiato	✓	✗
Caffelatte	✓	✗
Cappuccino Mix	✓	✗
Espresso Macchiato	✓	✗
Flat White	✓	✗
Cappuccino +	✓	✗
Cortado	✓	✗
Сүт	✓	✗
Ыстық су	✓	✗

Панельден қажетті сусын түрін таңдаңыз (Сүт (B3): сүт негізіндегі сусындар; Кофе (B2): кофе негізіндегі сусындар), машинаның қажетті

керек-жарақтармен жабдықталғанына көз жеткізіңіз.

8. КОФЕ СУСЫНДАРЫН ДАЙЫНДАУ

8.1 Машинаны кофе сусындарын жасау үшін дайындау

Маңызды!

Ешқашан жасыл карамельденген немесе қант қосылған кофе дәндерін пайдаланбаңыз, себебі олар кофе тартқышқа жабысып, оны пайдалануға жарамайтын етуі мүмкін.

1. Кофе шүмектерінің (A16) астына 1 немесе 2 кесе қойыңыз;
2. Шүмектерді кесеге қарай мүмкіндігінше төмендетіңіз (16-сурет). Кілегейлі кофе осылай жасалады.



8.2 Тікелей таңдалатын кофе сусындары

1. Басты бетте (C) қалаған кофеге (C1) тиесілі кескінді басыңыз (мысалы, Эспрессо, 17-сурет);



2. Ыстық кофе сусыны: машина дайындауды бастайды.

Салқын кофе сусыны:

- "Iced" (Мұзды) немесе "Extra Iced" (Өте мұзды) сусынын таңдаңыз: "Клсі" түймесін басыңыз;

- Жасалған таңдауларға байланысты машина әзірлеуді бастамас бұрын сусынға қосылатын мұз мөлшерін ұсынады: мұз текшелерінің ұсынылған санын стаканға салыңыз (18-сурет) және "Deliver" (Қю) түймесін басыңыз.



- Машина дайындауды жалғастырады. Дисплейде әрбір қадамның сипаттамасы (кофе тарту, кофе құю) көрсетіледі. Кофе дайындау аяқталған соң, құрылғы қайта пайдалануға дайын болады.

8.3 Сусын параметрлерін реттеу

Реттелген параметрлермен кофе негізінде сусындарын жасау үшін мынаны орындаңыз:

1. Қалаған кофеңіз жанындағы кескіннің төменгі жағындағы реттеу жолағын (C8) басыңыз (мысалы, эспрессо, 19-сурет): дисплейде жеке қалауыңыз бойынша таңдауға болатын опциялар пайда болады:



Мөлшері	
Күштілігі	

2. Ыстық кофе сусыны: Параметрлерді орнатқан соң "Deliver" (Қю) түймесін басыңыз. Машина дайындау процесін

жалғастырады, дисплейде әрбір қадамның сипаттамасы (кофе тарту, кофе құю) көрсетіледі.

Салқын кофе сусыны: Параметрлерді орнатқан соң "Баста" түймесін басып, мына әрекеттерді орындаңыз:

- "Iced" (Мұзды) немесе "Extra Iced" (Өте мұзды) сусынын таңдаңыз: "Клсі" түймесін басыңыз;
 - Жасалған таңдауларға байланысты машина әзірлеуді бастамас бұрын сусынға қосылатын мұз мөлшерін ұсынады: мұз текшелерінің ұсынылған санын стаканға салыңыз (18-сурет) және "Deliver" (Құю) түймесін басыңыз.
 - Құрылғы дайындау процесін жалғастырады дисплейде әрбір қадамның сипаттамасы (кофе тарту, кофе құю) көрсетіледі.
3. Құю аяқталған кезде жаңа параметрлерді сақтау үшін "Сақт" түймесін басыңыз немесе бұрынғы параметрлерді қалдыру үшін "Бстрту" түймесін басыңыз.

Есіңізде болсын:

Егер жаңа параметрлер сақталса, олар ТЕК таңдалған профилде сақталады.

4. Басты бетке (С) оралу үшін "Х" түймесін басыңыз.

Құрылғы қайтадан пайдалануға дайын.

8.4 Тартылған кофеден сусындар жасау Маңызды!

- Құрылғы өшірулі кезде оған ешқашан тартылған кофені салмаңыз, әйтпесе ол таралып, құрылғының қуыс-қуыстарын бүлдіруі мүмкін. Бұл құрылғыны зақымдауы мүмкін.
- Ешқашан 1 деңгейлі мөлшерден (D2) артық пайдаланбаңыз, әйтпесе ол кофе құрылғысының ішін былғауы немесе воронканы (А3) бітеп тастауы мүмкін.

Тартылған кофені пайдаланған кезде, бір уақытта тек бір кесе кофе жасауға болады.

- **Лонг** кофесін жасау: дайындаудың жартысына келген кезде, машина сұраған кезде, өлшеуішпен бір деңгей алдын ала тартылған кофені қосып, "OK" түймесін басыңыз.
- Алдын ала тартылған кофемен кейбір сусындар жасалмайды: **Doppio+, 2x Espresso, Cappuccino +**

1. Қалаған кофенің жанындағы кескіннің төменгі жағындағы реттеу жолағын (С8) басыңыз (мысалы, эспрессо, 19-сурет): дисплейде жеке қалауыңыз бойынша таңдауға болатын опциялар пайда болады:
2. Мөлшерді, тартылған кофені таңдаңыз  ;
3. "Deliver" (Құю) түймесін басыңыз;
4. Тартылған кофе воронкасының қақпағын көтеріп, воронканың (А3) бітеліп қалмағанына көз жеткізіңіз, сосын өлшеуішпен (D2) бір деңгей тартылған кофе салыңыз (20-сурет), сосын "OK" түймесін басыңыз;

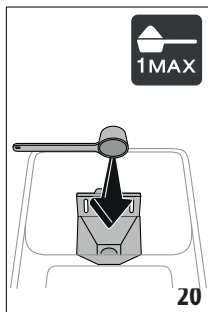

5. Машина процесін жалғастырады дисплейде әрбір қадамның сипаттамасы (су ысыту, кофе құю) көрсетіледі. Кофе дайындау аяқталған соң, құрылғы қайта пайдалануға дайын болады.

8.5 Қосымша доза

Кейбір жағдайларда кофеге қосымша "күш" қосу үшін тағы бір эспрессо (30 см³) қосуға болады. "Доза" опциясы келесі сусындар үшін қолжетімді*:

(*Сусындардың саны мен түрі әр модельде әртүрлі болады).

Espresso	✓
Espresso Macchiato	✓
Лонг	✓
Кофе (тек ыстық)	✓
Doppio+	✓
Americano (тек ыстық)	✓
→	

Cappuccino	✓
Latte Macchiato	✓
Caffelatte	✓
Cappuccino Mix	✓
Cortado	✓
Flat White	✓
Cappuccino +	✓

1. Қалаған кофенің жанындағы суреттің төменгі жағындағы (C8) түймесін басыңыз (мысалы, эспрессо, 19-сур.).
2. Қолданылатын кесе жеткілікті үлкен екеніне көз жеткізіп, "Доза" түймесін, содан кейін "Ok" түймесін басыңыз.
3. Қалаған мөлшерді және күштілікті таңдаңыз. "Deliver" (Құю) түймесін басыңыз.
4. Растау үшін "OK" түймесін басыңыз.
5. Машина дайындау процесін жалғастырады дисплейде әрбір қадамның сипаттамасы (кофе тарту, кофе құю және қосымша тарту және құю) көрсетіледі.
6. Дайн болған кезде жаңа параметрлерді сақтау үшін "Сақт" түймесін басыңыз немесе бұрынғы параметрлерді қалдыру үшін "Бстрту" түймесін басыңыз.

Құрылғы қайтадан пайдалануға дайын.

Есіңізде болсын:

- Егер жаңа параметрлер сақталса, олар ТЕК таңдалған профилде сақталады.
- "Доза" опциясы таңдалса, мөлшер параметрін өзгерту немесе алдын ала тартылған кофені пайдалану мүмкін болмайды.
- "Доза" опциясы таңдалса, реттеу жолағында  таңбасы пайда болады.

8.6 Кофе негізіндегі сусындарды жасау бойынша жалпы көрсеткіштер

- Құрылғы кофе дайындап жатқанда, "Стоп" немесе "Бстрту" түймесін басу арқылы құюға кез келген сәтте кедергі келтіруге болады.
- Құю аяқталған соң бірден "Қосымша" түймесін басу арқылы кофе мөлшерін қалауыңызша көбейтуге болады: қажетті мөлшерге жеткенде  "Стоп" немесе "Бстрту" түймесін басыңыз.

- Машинаны пайдаланып жатқан кезде кейбір дабыл хабарлары пайда болуы мүмкін (мысалы, "Fill tank with fresh water up to MAX level" (Суыдысын таза сумен MAX деңгейіне дейін толтырыңыз); олардың мағынасы "17. Дисплейде көрінетін хабарлар" тарауында түсіндірілген.
- Егер кофе тамшылап құйылса, тым сұйық болса, жеткілікті кілегейлі болмаса немесе тым салқын болса, кофе тартқышты реттеу нұсқаулығын ("6.9 Кофе тартқыштың параметрлері" тақырыбын қараңыз) "18. Ақаулықтарды жою" бөлімінен қараңыз.
- Егер "Қуат үнемдеу" режимі қосулы болса, бірінші кофе құйылғанға дейін бірнеше секунд кідіріс болуы мүмкін.

8.7 Ыстығырақ кофе алу туралы кеңестер

Кофе ыстығырақ болуы үшін мынаны орындаңыз:

- кофе қайнату алдында шаю циклін іске қосыңыз (параметрлер мәзіріндегі "6.1 Шаю" тақырыбы);
- су функциясын пайдаланып кеселерді ыстық сумен жылытыңыз ("10. Ыстық су дайындау" бөлімін қараңыз);
- кофе температурасын жоғарылатыңыз (параметрлер мәзіріндегі "6.6 Кофе температурасы" бөлімі).

9. КАПУЧИНО ЖӘНЕ СҮТ НЕГІЗІНДЕГІ СУСЫНДАРДЫ ЖАСАУ

9.1 Сүт құмырасын дайындау (E)

Есіңізде болсын:

Көбік жеткіліксіз немесе үлкен көпіршіктері бар сүтті дайындауды болдырмау үшін сүт құмырасын "9.6 Сүт құмырасын пайдаланған соң тазалау" және "13.10 Сүт құмырасын тазалау (E)" бөлімдерінде сипатталғандай әрқашан тазалап отырыңыз.

9.2 Қандай сүтті пайдаланған жөн?

Көпіршік сапасы келесінің негізінде әртүрлі болады:

- қолданылатын сүттің немесе көкөніс сусынының температурасы (ең жақсы нәтижеге қол жеткізу үшін әрқашан 5°C температурадағы, тоңазытқыштан жаңа ғана алынған сүтті немесе көкөніс сусынын қолданыңыз);

- сүттің түрі немесе көкөніс сусыны;
- қолданылған құрылғы маркасы;
- ингредиенттер және тағамдық құндылығы.

LatteCrema HOT	
Сыыр сүті	
Бүтін (майлылығы >3,5%)	✓
Жартылай майлы (майлылығы 1,5 және 1,8% арасында)	
Шайқалған (майлылығы <0,5%)	
Көкөніс сусындары	
Соя	✓
Бадам	✓
Сұлы	✓

9.3 Сүт графинін толтыру және бекіту

1. Қақпақты (E1) көтеріңіз (21-сурет);

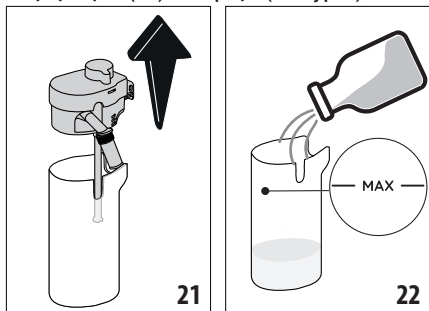

2. Сүт ыдысын (E2) дұрыс сүт мөлшерімен ыдыста белгіленген MAX (22-сурет) деңгейіне дейін толтырыңыз.
3. Сүт сору түтігінің (E7) сүт құмырасының қақпағының төменгі жағындағы ұяшыққа мықтап бекітілгенін тексеріңіз (23-сурет);

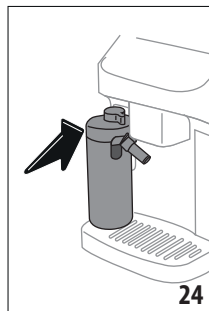
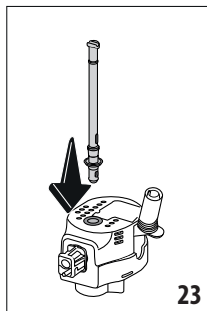

4. Сүт ыдысының қақпағын жабыңыз;
5. Жапқышты шайып, құмыраны жалғағышқа (A17) бекітіп, орнына толық түскенше басыңыз (24-сурет). Құрылғы дыбысты сигнал шығарады (егер дыбысты сигнал функциясы іске қосылған болса);
6. Кофе шүмектерінің (A16) және сүт шүмегінің (E5) астына көлемі жеткілікті кесені қойыңыз. Ұзартқыш (E6) көмегімен тек сүт шүмегін ғана ұзартуға болады;
7. Қажетті сусынды келесі бөлімдерде сипатталғандай таңдаңыз.

Есіңізде болсын:

Егер "Қуат үнемдеу" режимі қосұлы болса ("6.4 Жалпы" бөлімін қараңыз), сусын құйылғанша бірнеше секунд кешігу болуы мүмкін.

9.4 Көпіршік мөлшерін реттеу

Сүт негізіндегі сусындарды дайындаған кезде құйылған сүт көбігінің мөлшерін таңдау үшін (E3) көбікті реттеу тетігін бұраңыз.

Дөңгелек бағыты	Келесі үшін ұсынылады...
Жұмсақ	<ul style="list-style-type: none"> • Caffe latte • Ыстық сүт (көбіксіз)
Кілегейлі	<ul style="list-style-type: none"> • Latte Macchiato • Flat White • Cortado
Қю	<ul style="list-style-type: none"> • Cappuccino • Cappuccino Mix • Espresso Macchiato • Cappuccino + • Ыстық сүт (көбікті)

9.5 Сүт негізіндегі сусындарды дайындау

Басты бетте (C) қажетті сусынға (C7) тиесілі кескінді тікелей басыңыз.

Кофе сусындарындағыдай, кез келген сусынды басты беттегі суреттің төменгі жағындағы реттеу жолағын (C8) басу арқылы реттеуге болады.

9.6 Сүт құмырасын пайдаланған соң тазалау

Әркез сүт сусыны құйылған соң машина пайдаланушыдан сүт құмырасының қақпағын (E1) тазалау үшін ТАЗАЛАУ функциясын іске қосуды сұрайды. Тазалауды бастау үшін, мына әрекеттерді орындаңыз:

1. Сүт графинін құрылғыда қалдырыңыз (ыдысты босатудың қажеті жоқ);
2. Сүт шүмегінің (E5) астына бір кесені немесе басқа ыдысты қойыңыз (25-сурет);

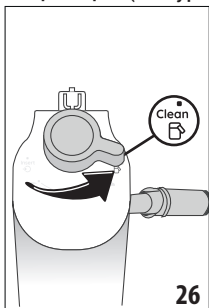
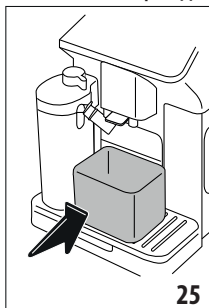

3. Көбікті реттеу/тазалау тетігін (E3) "Тазалау" күйіне бұраңыз (26-сурет): сүт шүмегінен ыстық су мен бу беріледі. Тазалау автоматты түрде тоқтайды;
4. Дөңгелекті көпіршік түрлерінің біріне қайта бұраңыз;

Мұнда бірнеше сусын бірінен соң бірі дайындалады:

- Дайындауды әрі қарай жалғастыру үшін, құмыраны тазарту қажеттілігі туралы хабар пайда болған кезде (тетік "Тазалау" күйіне орнатылғанда) "Бстрту" түймесін басыңыз. Соңғы дайындау циклінен кейін графинді тазалау процесін орындаңыз.

Бірнеше дайындау циклінен кейін сүт ыдысы босағанда немесе қалған сүт келесі сусындарды дайындау үшін жеткіліксіз болғанда

- Сүт графинін тазарту операциясын бастаған соң (тетік "Тазалау" күйіне орнатылғанда), сүт құмырасын шығарып алып, "13.10 Сүт құмырасын тазалау (E)" бөлімде

сипатталғандай барлық компоненттерді тазалаңыз

Бірнеше дайындау циклінен кейін ыдыста сусындарды дайындау үшін жеткілікті сүт қалғанда

- сүт құмырасын тазалау операциясын орындаңыз (тетік "Тазалау" күйіне орнатылғанда), сүт құмырасын шығарып алып, дереу тоңазытқышқа салыңыз. Ыстық сүт құмырасын тоңазытқышта 2 күнге дейін сақтауға болады, одан кейін барлық компоненттерді "13.10 Сүт құмырасын тазалау (E)" бөлімінде сипатталғандай тазалау керек.

Маңызды:

Егер сүт құмырасы тоңазытқыштың сыртында **30 минуттан** артық тұрса, барлық компоненттерді "13.10 Сүт құмырасын тазалау (E)" бөлімінде сипатталғандай шешіп алып, жақсылап тазалаңыз.

Сүт негізіндегі сусындарды дайындағаннан кейін орындалатын жалпы нұсқаулар:

- Сүт құмырасы тазаланбаса, басты бетте тазалау қажеттілігін еске салатын белгісі пайда болады.
- Кейбір жағдайларда ыдысты тазаламай тұрып машинаны қыздыру қажет болады.
- Тазалау дұрыс орындалуы үшін ТАЗАЛАУ функциясының аяқталғанын күтіңіз. Бұл – автоматты функция. Оны орындау кезінде тоқтатуға болмайды.

10. ЫСТЫҚ СУ ДАЙЫНДАУ

1. Ыстық су шүмегі (D5) машинаға бекітіңіз (4-сурет);
2. Шүмек астына кесе қойыңыз;

Тікелей таңдау:

3. Басты бетте (C) ыстық су белгішесін тікелей басыңыз: құю басталып, автоматты түрде тоқтайды.

Кеселер санын реттеу:

3. Ыстық су кескінінің төменгі жағындағы реттеу жолағын (C8) басыңыз: дисплейде таңдалуы керек мөлшер көрсетіледі;
4. "Deliver" (Құю) түймесін басыңыз: құю басталып, автоматты түрде тоқтатылады.

Есіңізде болсын:

Құюды "Стоп" немесе "Бстрту" түймесін басу арқылы тоқтатуға болады.

11. "МУ" (МЕНИ) ФУНКЦИЯСЫ (тек ыстық сусындарға арналған)

"Менің" функциясымен сусындарды келесідей конфигурациялауға болады:

1. Сусынды жеке талғамыңызға сай реттеуге арналған профиль (C1) белсенді екеніне көз жеткізіңіз;
2. Қалаған сусынның жанындағы суреттің төменгі жағындағы (C8) түймесін басыңыз;
3. **mv** түймесін басыңыз;
4. "Баста" түймесін басып, нұсқауларды орындаңыз;
5. Ағымдағы сусын үшін қолжетімді болса қажетті күштілікті таңдап, "Клсі" түймесін басыңыз;
6. Құюды бастау үшін "Deliver" (Қю) түймесін басыңыз;
7. Кесеге сусынның қажетті мөлшері құйылған кезде "Стоп" түймесін басыңыз.
8. Егер кесеге сусын параметрлерге сәйкес болса, параметрлерді сақтау үшін "Сақт" түймесін басыңыз немесе алдыңғы параметрлерді сақтау үшін "Бстрту" түймесін басыңыз.
9. Басты бетке оралу үшін "X" түймесін басыңыз.

Құрылғы басты бетке оралады (C).

Есіңізде болсын:

- Егер жаңа параметрлер сақталса, олар ТЕК таңдалған профильде сақталады.
- Бір сусынды баптау кезінде оның қосарланған нұсқасы да реттеледі және "Settings saved for both double and single recipe" (Қос және бір сусынның екеуіні үшін де сақталған параметрлер) хабары көрсетіледі;
- Кез келген уақытта "X" түймесін басып арқылы бағдарламалау режимінен шығуға болады: бұл жағдайда мәндер сақталмайды.
- Сусын орнатылғаннан кейін параметрлер бөлімінде "Ысыру" (төменгі жолдың ортасында), "Му" (мөлшер таңдауларының арасында) деген жазулар көрінеді. "Ысыру" түймесін басқан кезде сусын параметрлері зауыттық әдепкі мәндерге оралады.

Сусын мөлшерлерінің кестесі		
Сусын	Қалыпты мөлшер	Бағдарламаланатын мөлшер
Espresso	40 мл	20-180 мл
2X Эспрессо	40 мл + 40 мл	20-180 мл + 20-180 мл
Кофе	180 мл	100-240 мл
Лонг	160 мл	115-250 мл
Doppio+	120 мл	80-180 мл
Americano	150 мл	70-480 мл
Ыстық су	250 мл	20-420 мл

12. ЖЕКЕ ПРОФИЛІҢІЗДІ ТАҢДАУ

Құрылғы бірнеше профильді сақтауға мүмкіндік береді, олардың әрқайсысы өз белгішесімен байланыстырылады.

Әрбір профильде реттелген сусын параметрлері сақталады. Барлық сусындардың көрсетілу реті таңдау жиілігіне байланысты болады.

Профильді таңдау үшін, мына әрекеттерді орындаңыз:

1. Басты беттен (C) қазір пайдаланылып жатқан (C1) профильді басыңыз: таңдауға болатын профильдердің тізімі пайда болады;

2. Енді қажетті профильді таңдаңыз.

Жаңа профиль қосу үшін:

1. Басты беттен (C) қазір пайдаланылып жатқан (C1) профильді басыңыз: таңдауға болатын профильдердің тізімі пайда болады;
 2. "+Қосу" түймесін басып, жаңа профиль жасаңыз
 3. Профиль суреті мен түсін өзгерту үшін "Өзгерту" түймесін басыңыз.
 4. Профильдің атын өзгерту үшін профильдің төменгі жағындағы бұрыннан бар атауды басыңыз: пернетақта қалқып шығады. Жаңа атауды енгізіп, ОК түймесін басыңыз.
 5. "Сақт" түймесін басыңыз.
 6. Жаңа профиль жасалды. Басты бетке оралу үшін "X" түймесін басыңыз.
- Бұрыннан бар профильді өңдеу үшін:

1. Басты беттен (C) қазір пайдаланылып жатқан (C1) профильді басыңыз: таңдауға болатын профильдердің тізімі пайда болады;
2. Өңделетін профильдегі  түймесін басыңыз.
3. Профиль суреті мен түсін өзгерту үшін "Өзгерту" түймесін басыңыз.
4. Профильдің атын өзгерту үшін профильдің төменгі жағындағы бұрыннан бар атауды басыңыз: пернетақта қалқып шығады. Жаңа атауды енгізіп, ОК түймесін басыңыз.
5. Қажетті өзгерістерді енгізген соң "Сақт" түймесін басыңыз.

Бұрыннан бар профильді жою үшін:

1. Басты беттен (C) қазір пайдаланылып жатқан (C1) профильді басыңыз: таңдауға болатын профильдердің тізімі пайда болады;
2. Өңделетін профильдегі  түймесін басыңыз.
3. "Жой" түймесін басыңыз.
4. Әрекетті "Иә" түймесін басу арқылы растаңыз.
5. Басты бетке оралу үшін "X" түймесін басыңыз.

Есіңізде болсын:

Таңдау жасалған соң сусын параметрлерінің түс жолақтары профильмен бірдей түске өзгереді;

13. ТАЗАЛАУ



13.1 Құрылғыны тазалау

Құрылғының мына бөліктерін тұрақты түрде тазалап отыру керек:

- ішкі айналым жүйесі;
- қалдық кофе ыдысы (A10);
- тамшы науасы (A14) және тамшы науасының торы (A12);
- су ыдысы (A9);
- кофе шүмегі (A16);
- алынбалы демдеуіш (A6), қатысты қызмет көрсету қақпағын (A5) ашқаннан кейін қолжетімді болады;
- тартылған кофе воронкасы (A3);
- басқару тақтасы (B).
- сүт құмырасы (E)

Маңызды!

- Құрылғыны тазалау үшін еріткіштерді, қырғыш заттарды немесе спиртті пайдаланбаңыз. De'Longhi суперавтоматты кофе машиналарымен тазалау мақсаты үшін ешбір химиялық қоспаның қажеті жоқ.
- Қоқымдарды және кофе қалдықтарын кетіру үшін металдан жасалған заттарды пайдаланбаңыз, себебі олар құрылғының металл немесе пластмасса бөліктерін сырып тастауы мүмкін.

Ыдыс жуғыш машинада жууға болады 	тек қолмен жуыңыз 
тамшы науасының торы (A12)	тамшы науасы (A14)
сүт құмырасы (E)	қалдық кофе ыдысы (A10)
	кесе науасы (A11)
	су ыдысы (A9)
	алынбалы демдеуіш (A6)

13.2 Ішкі айналымды тазалау

Егер машина 3/4 күннен артық пайдаланылмаса, онда мұндай үзілістен кейін қайта қолданар алдында су ыдысын (A9) босатып, оны таза ауыз сумен толтыру ұсынылады, содан кейін "Шаю" функциясын ("6.1 Шаю" бөлімі) таңдап, шаю циклінің 2/3 бөлігін орындаңыз.

Есіңізде болсын:

Шаю кезінде қалдық кофе ыдысына (A10) су кіруі мүмкін. Бұл – қалыпты жағдай.

13.3 Қалдық кофе ыдысын тазалау

Дисплейде "Empty grounds container" (Қалдық кофе ыдысын босатыңыз) хабары көрсетілген кезде, тартылған кофе ыдысын босату және тазалау керек. Қалдық кофе ыдысы (A10) тазаланбайынша, машина келесі кофені жасамайды. Алғашқы кофені дайындаған соң 72 сағаттан кейін машина қалдық кофе ыдысы толмаса да оны босату қажеттілігі туралы хабарламаны көрсетеді (72 сағатты

дұрыс есептеу үшін машина электр желісінен ажыратылмауы керек).

Маңызды! Күйіп қалу қаупі бар

Бірінен кейін бірін бірнеше сүт негізіндегі сусынды дайындасаңыз, металл кесе науасы (A11) қызып кетеді. Оны ұстамас бұрын суығанын күтіп, тек алдынан ғана ұстаңыз.

Тазалау үшін (тек құрылғы қосулы болғанда):

1. Тамшы науасын (A14) және тартылған кофе ыдысын (A10) (27-сурет) шығарыңыз;

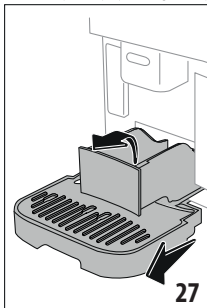

2. Тамшы науасын және қалдық кофе ыдысын босатып, түбінде жиналған барлық қалдықтарды кетіру үшін қылшақпен мұқият тазалаңыз.
3. Тамшы ағатын науаны торымен бірге және ұнтақ кофе ыдысын құрылғыға қайта салыңыз.

Маңызды!

- Тамшы науасын шығарып алып жатқан кезде, қалдық кофе ыдысын айтарлықтай толмаса да әрқашан босатып отыру керек. Егер бұл орындалмаса, келесіде кофе дайындаған кезде кофе қалдығына арналған ыдыс күткендегіден артық толып, машинаның арналарын бітеп тастауы мүмкін.
- Кейбір модельдердегі тартылған кофе ыдысы екі бөліктен тұрады: тазалаудан кейін контейнерді машинаға қайта салмас бұрын осы бөліктерді жинаңыз.

13.4 Тамшы науасын және тамшы науасының торын тазалау

Маңызды!

Тамшы науасы (A14) ондағы су деңгейін көрсететін мөлшер көрсеткішімен (A13) (қызыл) белгіленген (28-сурет).

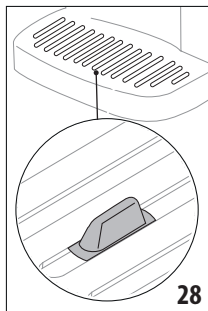

Науаны индикатор кесе науасынан (A11) шыққанға дейін босату және тазалау керек, әйтпесе су науа жиегінен асып шығып, құрылғыны, құрылғы орналасқан жерді немесе оның айналасын бүлдіруі мүмкін. Тамшы науасын шығарып алу үшін, мына әрекеттерді орындаңыз:

1. Тор мен науаны (A12), сондай-ақ қалдық кофе ыдысын (A10) шығарып алыңыз (24-сурет);
2. Қызыл түске боялған (A15) конденсат жинау науасын тексеріп, қажет болса босатыңыз;

Қызыл түске боялған конденсат жинау науасын тексеріңіз;

3. Кесе науасын (A11) және тамшы науасының торын (A12) шығарып, тамшы науасы мен тартылған кофе ыдысын босатыңыз және барлық бөлшектерді жуыңыз.
4. Тамшы науасының торын, науасын және кофе қалдығының ыдысын біріктіріп, құрылғыға қайта салыңыз.

Маңызды!

Тамшы науасын шығарып алып жатқан кезде, қалдық кофе ыдысын айтарлықтай толмаса да әрқашан босатып отыру керек. Егер бұл орындалмаса, келесіде кофе дайындаған кезде кофе қалдығына арналған ыдыс күткендегіден артық толып, машинаның арналарын бітеп тастауы мүмкін.

13.5 Құрылғының ішін тазалау

Ток соғу қаупі бар!

Ішкі бөліктерді тазаламас бұрын, құрылғыны өшіру ("5. Құрылғыны өшіру" бөлімін көріңіз) және розеткадан ажырату керек. Құрылғыны ешқашан суға батырмаңыз.

1. Құрылғының іші (тамшы науасын (A14) алған соң қол жетімді болады) кірлемегенін

тұрақты түрде (шамамен аптасына бір рет) тексеріп отырыңыз. Қажет болса, кофе қалдықтарын щеткамен және губкамен тазалаңыз.

2. Барлық қалдықтарды шаңсорғышпен тазалаңыз (29-сурет).

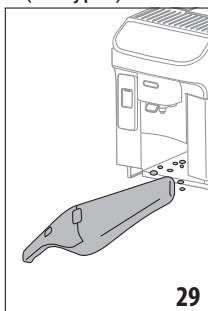

13.6 Су ыдысын тазалау

Мезгіл-мезгіл (шамамен айына бір рет) және су жұмсартқыш сүзгі (D4) ауыстырылған сайын су ыдысын (A9) тазалап отыруды ұмытпаңыз.

1. Су ыдысын (2-сурет) шығарып алып, су жұмсартқыш сүзгісін (орнатылған болса) алыңыз, сосын оны ағын сумен шайыңыз;
2. Су ыдысын босатып, ылғал шүберекпен және аздап жуу сұйықтығымен тазалаңыз. Сумен мұқият шайыңыз;
3. Сүзгіні (30-сурет) орнына салыңыз (егер ол орнатылған болса), су ыдысын МАХ деңгейіне (3-сурет) дейін таза сумен толтырып, орнына салыңыз;

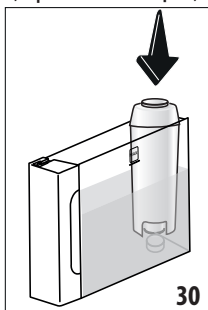

4. (Су жұмсартқыш сүзгісі орнатылған болса ғана): сүзгіні қайта белсендіру үшін 100 мл ыстық су ағызыңыз.

Есіңізде болсын:

Егер құрылғы 3-4 күннен артық пайдаланылмаса, су ыдысын жоғарыда сипатталғандай етіп тазалау ұсынылады.

13.7 Тартылған кофе құйғысын тазалау

САЛдын ала тартылған кофе воронкасын (A3) ылғал шүберекпен жүйелі түрде (шамамен айына бір рет) тазалап тұрыңыз. Мына әрекетті орындаңыз:

1. Машинаны өшіріңіз ("5. Құрылғыны өшіру" бөлімін қараңыз);
2. Құйғы қақпағын ашыңыз;
3. Құйғыны қылшақпен тазалаңыз;
4. Қақпақты жабыңыз.

Маңызды!

Тазалап болғаннан кейін, құйғыда ешқандай заттар мен керек-жарақтар қалмағанына көз жеткізіңіз: жұмыс кезінде құйғыда бөгде заттардың болуы құрылғыға зақым келтіруі мүмкін.

13.8 Демдеуішті тазалау

Демдеу торын (A6) кемінде айына бір рет тазалап отыру керек.

Маңызды!

Машина қосулы болған кезде демдеуіш алынбайды.

1. Құрылғының дұрыс өшірілгеніне көз жеткізіңіз ("5. Құрылғыны өшіру" бөлімін қараңыз);
2. Су ыдысын (A9) шығарып алыңыз (2-сурет);
3. Құрылғының оң жағындағы демдеу торы орнының қақпағын (A5) (31-сурет) ашыңыз;

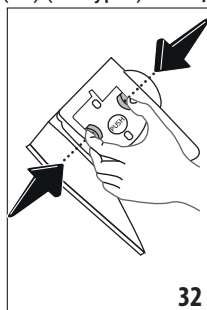
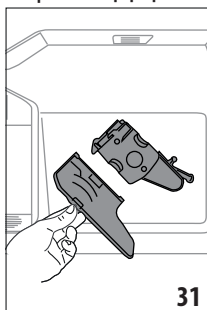

4. Екі түрлі-түсті босату түймелерін ішке қарай басып тұрып, демдеу торын сыртқа қарай тартып шығарыңыз (32-сурет);
5. Демдеу торын суға шамамен 5 минут батырып қойып, ағынды су астында шайыңыз;

Маңызды!

ТЕК СУМЕН ШАЙЫҢЫЗ

ЕШБІР ЖУҒЫШ ҚОСПАЛАРДЫ ЖӘНЕ ЫДЫС ЖУҒЫШ МАШИНАНЫ ПАЙДАЛАНБАҒЫЗ

6. Демдеу торын тазалаған кезде жуғыш сұйықтықтарды пайдаланбаңыз, себебі олар оны зақымдауы мүмкін.
7. Демдеу торының корпусында (демдеу торы орнының қақпағын (A5) ашқанда көрінетін) қалған кез келген кофе қалдығын кетіру үшін арнайы қылшақты пайдаланыңыз;
8. Тазалап болған соң демдеуішті корпустағы орнына салыңыз, сосын орнына түскенше PUSH таңбасын басыңыз;

Есіңізде болсын:

Егер демдеу торын енгізу қиын болса, енгізбес бұрын оны екі ілгекті басу арқылы тиісті өлшемге бейімдеңіз (33-сурет).

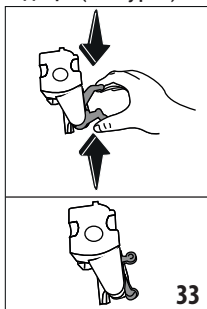

9. Салынған соң, екі түсті түйменің шыққанына көз жеткізіңіз;
10. Демдеуіш қақпағын жабыңыз;
11. Су контейнерін машинадағы орнына салыңыз.

13.9 Басқару панелін тазалау (B)

1. Машинаны ⏻ түймесін (B1) басу арқылы өшіріңіз;
2. Жұмсақ және қырмайтын шүберекпен сүртіңіз;
3. Саусақ іздерін кетіру үшін шамадан тыс күш қолданбай қаттырақ басып сүртіңіз.

13.10 Сүт құмырасын тазалау (E)

Сүт құмырасын әрбір қолданған соң төменде сипатталғандай тазалаңыз:

1. Сүт құмырасының (E1) қақпағын алыңыз (18-сурет);
2. Сүт шүмегін (E5), сүт шүмегінің ұзартқышын (E6) және сүт сору түтігін (E7) шығарып алыңыз (34-сурет);

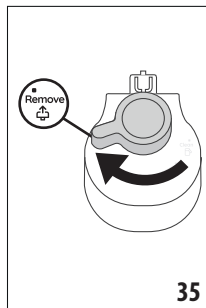
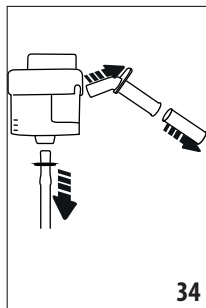

3. Көпіршікті реттеу дөңгелегін (E3) ^{Remove} позициясына (35-сурет) қарай саға тілімен бұрып, тартыңыз;
4. Сүт құмырасының жалғағышын (E4) сағат тіліне қарсы бұрап, тартып шығарыңыз (36-сурет).

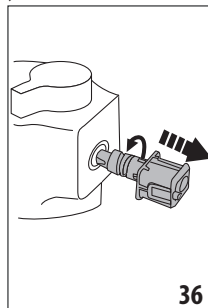

5. Ыдыс жуу машинасында (ұсынылады) немесе қолмен келесіде көрсетілгендей жуыңыз:
 - **Ыдыс жуу машинасында:** Барлық жоғарыда аталған бөлшектерді және сүт ыдысын ыстық (кемінде 40°C) ағынды су астында шайып, оларды ыдыс жуу машинасының жоғарғы сөресіне салыңыз да, 50°C температуралық жуу бағдарламасын, мысалы, әдеттегі ECO бағдарламасын іске қосыңыз.
 - **Қолмен жуу:** Барлық көзге көрінген сүт қалдықтарын кетіру үшін барлық компоненттер мен сүт контейнерін ыстық ағынды сумен (кемінде 40°C) жақсылап шайыңыз, суды қақпақтың барлық тесіктері арқылы бағыттаңыз (37-сурет). Сосын барлық бөлшектерді жуғыш сұйық зат қосылған ыстық (40°C) ауыз суға кемінде 30 минут батырып қойыңыз. Жоғарыда сипатталған барлық компоненттерді ыстық ауыз сумен жақсылап шайыңыз

(әрқайсысын жеке-жеке саусақ пен бас бармақ арасына сала отырып).

6. Ойықта және тетіктің астыңғы жағындағы арнада сүт қалдықтарының қалмағанын тексеріңіз (38-сурет): қажет болса, арнаны тіс шұқитын таяқшамен қырып тазалаңыз;

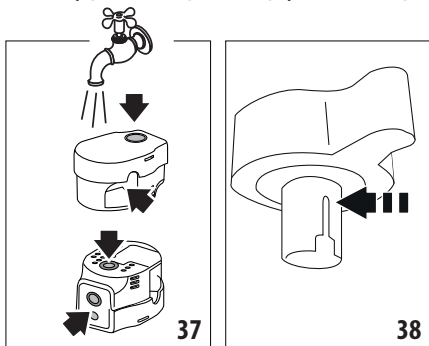

7. Ішке тарту түтігі мен шүмектің сүт қалдықтарымен бітеліп қалмағанын тексеріңіз;
 8. Барлық бөлшектерді таза құрғақ шүберекпен құрғатыңыз;
 9. Қақпақтың барлық құрамдас бөліктерін қайта құрастырыңыз;
 10. Қақпақты сүт ыдысына қайта салыңыз.

Есіңізде болсын:

Апта сайын машина сүт құманын мұқият тазалау қажеттілігі туралы еске салып отырады, бұл процедуралар дұрыс орындалуы үшін қажет.

14. ҚАҚТЫ ТАЗАЛАУ

Маңызды!

- Қолданбас бұрын нұсқауларды және қақ тазартқыштағы жапсырмаларды оқып шығыңыз.
- Тек De'Longhi ұсынған қақ тазартқышты пайдаланыңыз. Басқа қақ тазартқышты пайдалану және/немесе қақ тазалауды дұрыс орындамау өнім жасаушысының кепілдігінде қаралмаған ақаулықтарға себеп болуы мүмкін.
- Қақ тазалағыш нәзік беттерді зақымдауы мүмкін. Егер бұл өнім байқаусызда төгіліп кетсе, оны дереу құрғатыңыз.

Қақ тазалау	
Қ а қ тазартқыш	De'Longhi қақ тазартқышы
Ыдыс	Ұсынылған сыйымдылық: 2 литр
Уақыты	~25 мин

Басты бетте (С) тиісті хабар көрінген кезде, құрылғының қағын тазалаңыз; қақтан тазалауды дереу бастау үшін мына түймені басыңыз: "Иә" түймесін басып, нұсқауларды (б)-пункттен бастап орындаңыз.

Қақ тазалауды кейінге қалдыру үшін "Естрту" түймесін басыңыз: басты экранда тиісті таңба [C3] (С3) көрініп, қақтан тазалау қажеттігін еске салады. (Бұл хабар машинаны қосқан сайын пайда болады).

Қақтан тазалау мәзірін ашу үшін:

1. Басты беттегі параметрлер мәзірінің белгішесін (С6) басыңыз;
2. "Қақ таз." тармағы көрінгенше мәзір беттерімен жылжи беріңіз;
3. Нұсқауларға сүйеніп қақ тазалауды бастау үшін "Иә" түймесін (немесе қосымша ақпарат алу үшін "Толығ-қ" түймесін) басыңыз;
4. Бастау үшін "Иә" түймесін басыңыз;
5. Су шүмегі (D5) бекітіңіз (4-сурет);
6. Тамшы науасын (A14) және қалдық кофе ыдысын (A10) (24-сурет) шығарып алып, оны босатыңыз, сосын екеуін де орындарына салып, "Клсі" түймесін басыңыз;
7. Су ыдысын (A9) шығарып алып, қақпақты (A8) көтеріңіз де, сүзгіні шығарып алыңыз (орнатылған болса) (D4) және "Клсі" түймесін басыңыз;
8. Су ыдысын толық басып, "Клсі" түймесін басыңыз;
9. Қақ тазалағышты А деңгейіне дейін құйып (бір 100 мл орамына тең), одан кейін (1 литр) В деңгейіне дейін су құйыңыз (39-сурет). Су ыдысын (қақпағы бар) машинадағы орнына салып, "Баста" түймесін басыңыз;

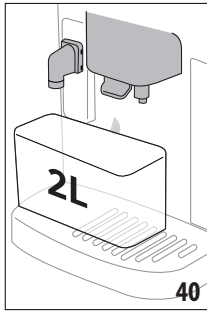
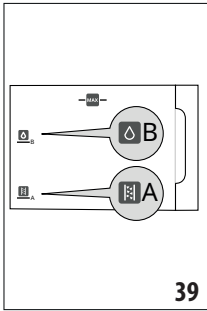

10. Шүмектердің астына сыйымдылығы кемінде 2 литр бос ыдысты қойыңыз (40-сурет). Процедураны бастау үшін "Дайн" түймесін басыңыз;

Маңызды! Күйіп қалу қаупі бар

Шүмектерден құрамында қышқылы бар ыстық су ағады. Бұл жағдайда ерітіндімен жанаспауға тырысыңыз.

11. Қақтан тазарту бағдарламасы іске қосылады және қақтан тазарту ерітіндісі ыстық су шүмегі мен кофе шүмегінен шығады; белгіленген уақыт аралықтарынан кейін кофе машинасының ішінен қақ қалдықтарын кетіру үшін автоматты түрде шаю циклдері орындалады;
- 15 минуттан соң қақ тазалау әрекеті тоқтайды;
12. Одан кейін құрылғыны таза сумен шаю ғана қалады. Қақты тазалау ерітіндісін жинау үшін қолданылатын контейнерді босатыңыз. Су ыдысын құрылғыдан шығарыңыз, оны босатып, ағын су астында шайыңыз да, таза сумен MAX деңгейіне дейін толтырып, құрылғыға қайта басыңыз (41-сурет) салыңыз. "Клсі" түймесін басыңыз;

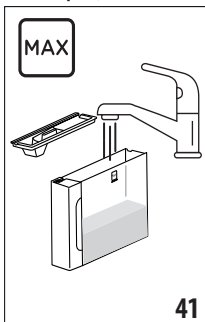

13. Шүмектердің астына қақ тазалау ерітіндісін жинау үшін пайдаланылған ыдысты босатып, қайта қойыңыз да, келесі шаю циклін бастау үшін "Иә" түймесін басыңыз;
14. Ыстық су ыстық су шүмегінен және кофе шүмегінен ағып шығады;
15. Ыдыстағы су таусылған кезде, шайылатын суды жинақтау үшін қолданылатын контейнерді босатыңыз;
16. Су ыдысын алып, су жұмсартқыш сүзгіні салыңыз (бұрын алынып тасталса). Жалғастыру үшін "Иә" түймесін басыңыз;
17. Ыдысты таза сумен MAX деңгейіне дейін толтырыңыз да, оны машинаға қайта салып, жалғастыру үшін "Иә" түймесін басыңыз;
18. Шүмектердің астына қақ тазалау ерітіндісін жинау үшін пайдаланылған ыдысты босатып, қайта қойыңыз да, келесі шаю циклін бастау үшін "Иә" түймесін басыңыз;
19. Су ыдысындағы су таусылған кезде шайылған суды жинау үшін пайдаланылған ыдысты босатып, орнына қойыңыз да, тамшы науасын (A14) және қалдық кофе ыдысын (A10) шығарып, босатыңыз да, орындарына қайта салыңыз, сосын "Клсі" түймесін басыңыз;
20. Су ыдысын шығарып алып, "max" деңгейіне дейін толтырыңыз да, машинадағы орнына салыңыз;
21. Осыдан кейін қақ тазалау процедурасы аяқталады: "OK" түймесін басыңыз. Құрылғы жылдам алдын ала қыздыру циклін орындап, басты бетке оралады.

Есіңізде болсын:

- Қақ тазалау циклі дұрыс орындалмаса (мысалы, электр тогы ажыратылса), процедураны қайталаған жөн болады;
- Қақтан тазарту циклі кезінде су қалдық ыдысына (A10) түсуі мүмкін. Бұл – қалыпты жағдай.
- Егер су ыдысы MAX деңгейіне дейін толтырылмаған болса, ішкі айналымнан қақ тазартқыш ерітінді толығымен шығуын қамтамасыз ету үшін үшінші рет шаю сұралады. Шаюды бастамас бұрын тамшы науасын босатуды ұмытпаңыз.

15. СУ ЖҮМСАРТҚЫШ СҮЗГІ

15.1 Сүзгіні орнату

Сүзгіні орнату үшін мына әрекеттерді орындаңыз:

1. Параметрлер мәзірін (С6) басыңыз;
2. "Су сүзгісі" тармағы пайда болғанға дейін беттерді жылжытыңыз;
3. "Толығ-қ" түймесін басыңыз;
4. Нұсқаудағы процедураны бастау үшін "Иә" түймесін басыңыз
5. Нұсқауларды "Құрылғыны алғаш рет пайдалану" бөлімінің "Сүзгіні орнату" тақырыбының (3) қадамынан бастаңыз.

Есіңізде болсын:

Машина қалыпты түрде қолданылса, сүзгі шамамен екі айға жетеді; ал егер машина сүзгі орнатылса да пайдаланылмаса, онда ең көбі үш аптаға жетеді.

15.2 Сүзгіні ауыстыру немесе алып тастау

Басты бетте (С) сүзгіні ауыстыру туралы хабар көрінген кезде сүзгіні (D4) ауыстырыңыз: сүзгіні дереу ауыстыру үшін "Иә" түймесін басып, нұсқауларды (3)-пункттен бастап орындаңыз. Сүзгіні ауыстыруды кейінге қалдыру үшін "Бстрту" түймесін басыңыз: дисплей қатысты  таңбасын сүзгіні ауыстыратын уақыт келгенін еске салу үшін көрінуін жалғастырады.

Ауыстыру үшін мыналарды орындаңыз:

1. Параметрлер мәзірін (С6) басыңыз;
2. "Су сүзгісі" тармағы пайда болғанға дейін беттерді жылжытыңыз, "Толығ-қ" түймесін басыңыз;
3. Нұсқаудағы процедураны бастау үшін "Иә" түймесін басыңыз;
4. Су ыдысын (A9) және пайдаланылған сүзгіні алыңыз.
5. Сүзгіні алу үшін "Ok" түймесін басыңыз;
6. Жаңа сүзгіні салу үшін "Иә" түймесін басыңыз. "Сүзгіні орнату" тақырыбының ("Құрылғыны алғаш рет пайдалану" бөліміндегі) астындағы нұсқауларды (3)-пункттен бастап орындаңыз.

Есіңізде болсын:

Екі айдан кейін (дата индикаторын қараңыз) немесе 3 аптадан кейін (егер құрылғы пайдаланылмаса) ескерту хабары әлі пайда болмаса да, сүзгіні ауыстыру керек.

16. ТЕХНИКАЛЫҚ ДЕРЕКТЕР

Кернеу:	220-240 В~ 50-60 Гц макс. 10 А
Қуат:	1450 Вт
Қысым:	1,9 МПа (19 бар)
Су ыдысының сыйымдылығы:	1,8 л
Өлшемі (ҰхДхБ):	260x450x385 мм
Сым ұзындығы:	1200 мм
Салмағы (әр үлгіде әртүрлі болады):	11,2 кг
Дәндер ыдысының сыйымдылығы:	300 г

De'Longhi компаниясында өз өнімдерінің техникалық сипаттамалары мен құрылымын кез келген уақытта олардың функциясы мен сапасына өш өзгеріс жасамай өзгерту құқығы бар.

16.1 Қуат үнемдеу жолдары туралы кеңестер

- Қуатты үнемдеу үшін бір не бірнеше сусын құйған соң, сүт құмырасын немесе қосымша құралдарды шығарып алыңыз.
- Автоматты түрде өшуді 15 минутқа ("6.5 Автоөшр" бөлімін қараңыз) орнатыңыз;
- Қуат үнемдеу режимін іске қосу ("6.4 Жалпы" тарауын қараңыз);
- Машина сұраған кезде, әрдайым қақ тазалау циклін орындап отырыңыз.

17. ДИСПЛЕЙДЕ КӨРІНЕТІН ХАБАРЛАР

КӨРСЕТІЛЕТІН ХАБАР	МАҒЫНАСЫ	ШЕШІМІ
The water tank needs filling with fresh water. (Су ыдысын таза сумен толтыру қажет.)	Ыдыстағы (A9) су жеткіліксіз.	Ыдысты шығарып алып, таза сумен толтырыңыз да, құрылғыға қайта салыңыз.
Can you fit the water tank? (Су ыдысын салып жібересіз бе?)	Ыдыс (A9) орнына дұрыс салынбаған.	Су ыдысын дұрыстап салып, орнына толық түскенше басыңыз.
Can you fit the infuser? (Демдеуішті салып жібересіз бе?)	Тазаланғаннан кейін, демдеуіш (A6) орнына салынбаған.	Демдеуішті "13.8 Демдеуішті тазалау" бөлімде сипатталғандай етіп енгізіңіз
The grounds container and the drip tray need emptying. Empty them regularly, even if they are not full (Қалдық кофе ыдысы мен тамшы науасын босату керек. Оларды толмаса да үнемі босатып отырыңыз)	Қалдық кофе ыдысы (A10) толып кеткен.	"13.3 Қалдық кофе ыдысын тазалау" бөлімде сипатталғандай етіп тазалаңыз
Fit grounds container and drip tray (Қалдық кофе ыдысын және тамшы науасын салыңыз)	Қалдық кофе ыдысы (A10) және/немесе тамшы науасы (A14) орнына дұрыс салынбаған жоқ.	Тамшы науасын және қалдық кофе ыдысын салып, орнына толық түскенше басыңыз.
Ok, let's get started. Add the pre-ground coffee you prefer – no more than one measure! (Ал, бастайық. Қалаған тартылған кофені салыңыз. Бір өлшеуіштен артығын салмаңыз!)	Алдын ала тартылған кофемен кофе дайындау опциясы таңдалды.	Құйғының (A3) бітелмегенін тексеріп, алдын ала ұнтақ кофенің бір деңгейлі мөлшерін (D2) қосыңыз да, дисплейде "Клсі" түймесін басып, "8.4 Тартылған кофеден сусындар жасау" бөліміндегі нұсқауларды орындаңыз.
Fill the beans container (Дән ыдысын толтырыңыз)	Кофе дәндері таусылған.	Құуды жалғастыру үшін дән ыдысын (A4) толтырып, ОК түймесін басыңыз
Fit the water spout (Су шүмегін бекітіңіз)	Шүмек (D5) орнына дұрыс салынбаған немесе ол жоқ.	Шүмекті салып, орнына толық түскенше басыңыз (5-сурет). Құрылғы сигнал шығарады (сигнал функциясы іске қосылған болса).
		→

КӨРСЕТИЛЕТІН ХАБАР	МАҒЫНАСЫ	ШЕШІМІ
Can you fit the LatteCrema Hot carafe? (LatteCrema Hot құмырасын орнына салып жібересіз бе?)	Сүт құмырасы (E) орнына дұрыс қойылмаған немесе орнында жоқ.	Сүт құмырасын орнына толық түскенше итеріп салыңыз: құрылғы дыбысты сигнал шығарады (дыбысты сигнал функциясы іске қосылған болса).
Cleaning in progress. Back in a moment (Тазалау орындалуда. Сәл күте тұрыңыз)	Құрылғы өзінің ішкі айналымында ластықты анықтады.	Құрылғы қайтадан пайдалануға дайын болғанша күтіңіз және қажетті сусынды қайта таңдаңыз. Егер мәселе шешілмесе, уәкілетті қызмет көрсету орталығына хабарласыңыз.
Жаңа параметрлер сақталмады	Сусын параметрлерін реттеу кезінде ("11. "Му" (Менің) функциясы (тек ыстық сусындарға арналған)" бөлімін қараңыз) дайындау процесі "Бстрту" түймесін басу арқылы тоқтатылған немесе дабыл іске қосылған.	Тоқтауға себеп болған дабылды қарау үшін басты бетке (C) оралу мақсатында "OK" түймесін басыңыз. Көрсетілген сигналға сәйкес нұсқауларды орындаңыз ("17. Дисплейде көрінетін хабарлар" бөлімін қараңыз)
Sorry, impossible to complete this drink. Reduce the intensity and try again (Кешіріңіз, бұл сусынды аяқтау мүмкін емес. Қарқындылықты азайтып, әрекетті қайталаңыз)	<p>Тартылған кофе тым майда, сондықтан кофе өте жай құйылуда немесе мүлдем құйылмауда.</p> <p>Егер су жұмсартқыш сүзгі (D4) орнатылған болса, түтіктерге ауа көбігі жиналып, құюға кедергі жасауы мүмкін</p>	<p>Жұмсағырақ күштілікті таңдаңыз ("8.3 Сусын параметрлерін реттеу" бөлімін қараңыз)</p> <p>"OK" түймесін басып, ағын тұрақтанғанша шамалы су құйыңыз ("10. Ыстық су дайындау" бөлімін қараңыз). Мәселе шешілмесе, сүзгіні алыңыз ("15.2 Сүзгіні ауыстыру немесе алып тастау" бөлімін қараңыз)</p>
Impossible to complete the drink. Adjust the coffee mill, turning the dial to give a finer setting, 1 step at a time (+1) (Сусынды дайындауды аяқтау мүмкін емес. Майда етіп тарту үшін дискіні бұрап, кофе тартқышты бір уақытта 1 қадамға (+1) реттеңіз)	Дәндер өте ұсақ, сондықтан кофе өте баяу ағады немесе мүлдем ақпайды.	"OK" түймесін басып, кофе тартқышты тиісінше реттеуге кірісіңіз ("6.9 Кофе тартқыштың параметрлері" бөлімін қараңыз).
→		

КӨРСЕТІЛЕТІН ХАБАР	МАҒЫНАСЫ	ШЕШІМІ
Impossible to complete the drink. Reduce the amount of pre-ground coffee and try again (Сусынды дайындауды аяқтау мүмкін емес. Тартылған кофе мөлшерін азайтып, қайталап көріңіз)	Өте көп мөлшердегі кофе пайдаланылған.	Жұмсағырақ күштілікті таңдаңыз ("8.3 Сусын параметрлерін реттеу" бөлімін қараңыз) немесе алдын ала тартылған кофе мөлшерін азайтыңыз (ең көбі – 1 өлшем). Басты бетке өту үшін, "OK" түймесін басыңыз немесе хабар жойылғанша күтіңіз.
Remember to put the milk carafe in the refrigerator (Сүт құмырасын тоңазытқышқа салуды ұмытпаңыз)	Сүт негізіндегі сусын дайындалған және сүт құмырасы әлі құрылғыдан алынбаған	Сүт құмырасын шығарып алып, оны тоңазытқышқа салыңыз.
Descaling is required. Бастаймыз ба? (~30 min.) (Қақ тазалау қажет. Бастаймыз ба? ~30 мин.)	Машинаны қақтан тазарту қажеттілігін көрсетеді.	Қақты тазалауды жалғастыру қажет болса "OK" түймесін басып, сусынды жеке талғамға сай реттеу процедурасын орындаңыз, болмаса "Бстрту" түймесін басыңыз: бұл жағдайда басты бетте (C) қақтан тазарту қажеттілігін еске салатын тиісті таңба  (C3) әрі қарай көрсетіле береді ("14. Қақты тазалау" бөлімін қараңыз).
Су сүзгісін ауыстыру қажет. Бастаймыз ба?	Су жұмсартқыш сүзгі (D4) бітеліп қалған.	Сүзгіні ауыстыру немесе алу үшін, "OK" түймесін басыңыз немесе процедураны кейінірек орындау үшін, "Бстрту" түймесін басыңыз. "15. Су жұмсартқыш сүзгі" бөліміндегі нұсқауларды орындаңыз.
Something is not right: have a look at the instruction manual to improve things (Бір нәрсе дұрыс емес: дұрыстау үшін пайдалану нұсқаулығын қараңыз)	Құрылғының іші өте лас.	Құрылғының ішін "13. Тазалау" бөлімінде сипатталғандай етіп мұқият тазалаңыз. Бұл хабар тазалаудан кейін де көрінсе, De'Longhi тұтынушыларды қолдау қызметімен және/немесе ресми қызмет орталығымен хабарласыңыз
→		

КӨРСЕТИЛЕТІН ХАБАР	МАҒЫНАСЫ	ШЕШІМІ
The water circuit is empty. Ready to fill? (Су айналымы бос. Толтырамыз ба?)	Су жүйесі бос	Жүйені сумен толтыру үшін "OK" түймесін басыңыз. Құйылу автоматты түрде тоқтайды. Су толтырған соң тамшы науасында судың болуы – қалыпты нәрсе (A14). Егер ақау жойылмаса, су ыдысының (A9) толық енгізілгенін тексеріңіз.
	Жаңа су жұмсартқыш сүзгі салынған (D4)	Жаңа сүзгіні салу нұсқауларының дұрыс орындалуын қадағалаңыз ("15.1 Сүзгіні орнату" және "15.2 Сүзгіні ауыстыру немесе алып тастау" бөлімі). Мәселе шешілмесе, сүзгіні шығарып алыңыз ("15.2 Сүзгіні ауыстыру немесе алып тастау" бөлімі).
	Қуат үнемдеу қосылады.	Қуатты үнемдеуді ажырату үшін, "6.4 Жалпы" бөлімінде сипатталған әрекеттерді орындаңыз.
	Құрылғы қағын тазалау керек.	"14. Қақты тазалау" бөлімінде сипатталған қақ тазалау процедурасы орындалуы керек.
	Сүзгіні ауыстыру керек (D4)	Сүзгіні салыңыз немесе оны "15. Су жұмсартқыш сүзгі" бөлімінде сипатталғандай етіп алыңыз.
	Сүт құмырасын (E) тазалауды ұмытпаңыз	Көпіршікті реттеу дөңгелегін (E3) Тазалау күйіне бұраңыз.

18. АҚАУЛЫҚТАРДЫ ЖОЮ

Төменде машинаның ықтимал ақаулары келтірілген.

Егер проблема сипатталғандай әдіспен шешілмесе, тұтынушыларды қолдау қызметімен хабарласыңыз.

МӘСЕЛЕ	ЫҚТИМАЛ СЕБЕБІ	ШЕШІМІ
Құрылғы қосылмайды	іске Сымы розеткаға қосылмаған.	Розеткаға қосыңыз (1-сурет).
		→

МӘСЕЛЕ	ЫҚТИМАЛ СЕБЕБІ	ШЕШІМІ
Кофе ыстық емес	Құрылғының ішкі айналымдары суып қалған, себебі соңғы кофе жасалғалы 2-3 минут өткен.	Кофе дайындамас бұрын, шаю функциясы көмегімен шаю арқылы ішкі айналымдарды қыздырыңыз ("6.1 Шаю" бөлімін қараңыз).
	Кофе температурасының параметрі тым төменге орнатылған.	Параметрлер мәзірінде кофе температурасын арттырыңыз (С6) ("6.6 Кофе температурасы" бөлімін қараңыз).
	Кеселер алдын ала қыздырылмайды.	Кеселерді ыстық сумен шаю арқылы жылытыңыз (ол үшін ыстық құю су функциясын пайдалануға болатынын ескеріңіз).
	Машинаның қағын тазалау қажет	"14. Қақты тазалау" бөлімінде сипатталғандай жалғастырыңыз. Одан кейін су қаттылығын тексеріңіз ("Су қаттылығын өлшеу") және машина параметрінің жергілікті су қаттылығына сәйкес екеніне көз жеткізіңіз ("Су қаттылығын орнату").
Кофе сұйық немесе жеткілікті кілегейлі емес.	Кофе тым ірі болып тартылған.	Параметрлерді реттеу мәзіріне кіріп (С6), кофе тартқышты реттеу нұсқауларын орындаңыз. Мұның әсері тек келесі 3 кофені жасаған соң ғана білінеді ("6.9 Кофе тартқыштың параметрлері" бөлімін қараңыз).
	Кофе түрі сәйкес емес.	Эспрессо құрылғыларына арналған кофені пайдаланыңыз.
	Кофе жаңадан тартылмаған.	Кофе қаптамасы тым ұзақ уақыт ашық тұрған және оның дәмі жоғалған.
Кофе өте баяу немесе тамшылап құйылады.	Кофе тым майда етіліп тартылған.	Параметрлер мәзіріне кіріп (С6), тарту деңгейін реттеу нұсқауларын орындаңыз. Мұның әсері тек келесі 3 кофені жасаған соң ғана білінеді ("6.9 Кофе тартқыштың параметрлері" бөлімін қараңыз).
→		

МӘСЕЛЕ	ЫҚТИМАЛ СЕБЕБІ	ШЕШІМІ
Шүмектердің біреуінен немесе екеуінен кофе ақпайды.	Кофе шүмектері (A16) бітеліп қалған.	Кофе шүмегін губкамен немесе а тіс шұқитын талшықпен тазалаңыз.
Құйылған кофеде су көп.	Құйғы (A3) бітеліп қалған.	Құйғыны "13.7 Тартылған кофе құйғысын тазалау" бөлімінде сипатталғандай етіп қылшақпен тазалаңыз.
Сусын орнатылған мөлшерден аз құйылуда	Ыдыстағы су жеткіліксіз	Су ыдысын әрқашан кемінде МАХ деңгейіне дейін толтырыңыз
Машинадан кофе құйылмай жатыр.	Машинаның іші ластанғаны анықталды: дисплейде "Cleaning in progress" (Тазалау орындалуда) хабары көрінеді.	Құрылғы қайтадан пайдалануға дайын болғанша күтіңіз және қажетті сусынды қайта таңдаңыз. Егер мәселе шешілмесе, уәкілетті қызмет көрсету орталығына хабарласыңыз.
Демдеуіш (A6) алынбайды.	Құрылғы дұрыс ажыратылмаған	Машинаны  түймесін (B1) басу арқылы өшіріңіз ("5. Құрылғыны өшіру" бөлімін қараңыз).
Қақ тазалау циклі аяқталған соң, машина үшінші циклді орындауды сұрайды.	Екі шаю циклі барысында су ыдысы (A9) МАХ деңгейіне дейін толтырылмаған	Машинада көрсетілген процедураны орындаңыз, бірақ алдымен су тасып кетпес үшін тамшы науасын (A14) босатыңыз.
Сүт шүмектен ақпай жатыр (E5).	Сүт құмырасының қақпағы (E1) кірлеген	Қақпақты "13.10 Сүт құмырасын тазалау (E)" бөлімінде сипатталғандай етіп тазалаңыз.
	Қақпақ (E1) орнына дұрыс түспеген.	Барлық әртүрлі компоненттерді "9.1 Сүт құмырасын дайындау (E)" және "9.4 Көпіршік мөлшерін реттеу" бөлімдерінде түсіндірілгендей дұрыстап жинап салыңыз.
		→

МӘСЕЛЕ	ЫҚТИМАЛ СЕБЕБІ	ШЕШІМІ
<p>Сүтте үлкен көбіктер бар немесе ол сүт шүмегінен (E5) шашырайды не көбік жеткіліксіз жасалады.</p>	<p>Сүт жеткілікті деңгейде салқын емес немесе сүттің түрі сұралған сусын үшін қолдануға жарамайды</p>	<p>Оңтайлы нәтижелер алу үшін дұрыс сүт түрі қолданылып жатқанын тексеріңіз ("9.2 Қандай сүтті пайдаланған жөн?" бөлімін қараңыз). Сусындарды тоңазытқыш температурасында пайдаланыңыз (шамамен 5°C).</p>
	<p>Сүт құмырасының қақпағы (E1) кірлеген</p>	<p>Сүт ыдысын "9.6 Сүт құмырасын пайдаланған соң тазалау" бөлімде сипатталғандай етіп тазалаңыз</p>
	<p>Көбікті реттеу тетігінің астындағы арнада су бар (E3)</p>	<p>Тетікті ажыратып, мұқият кептіріңіз.</p>
	<p>Көкөніс сусындары пайдаланылуда.</p>	<p>Үздік нәтижелерге қол жеткізу үшін тоңазытқыш температурасындағы (шамамен 5°C) сусындарды пайдаланыңыз. Көпіршік мөлшерін мына бөлімде сипатталғандай реттеңіз: "9.4 Көпіршік мөлшерін реттеу"</p>
<p>Кесе текшесі (A11) ыстық.</p>	<p>Бірнеше сусын бірінен соң бірі тез дайындалған</p>	
<p>Тазалап болған соң тамшы науасын орына салу қиын болуда</p>	<p>Конденсат науасы(A15) орнына дұрыс салынбаған</p>	<p>Тамшы науасы дұрыс салынғанына көз жеткізіңіз</p>
<p>Пайдаланылмаған кезде машинадан шуылдар немесе шағын түтіндер шығады</p>	<p>Құрылғы қолдануға дайын немесе жақында ғана өшірілген және конденсат ыстық бу жасағышқа енуде</p>	<p>Бұл қалыпты жұмыс істеудің бір бөлігі болып табылады. Бұл құбылысты азайту үшін, тамшы науасын босатыңыз.</p>
<p>Құрылғы тамшы науасынан бу түтінін шығарады (A14) және/немесе құрылғы бетінде су қалған.</p>	<p>Тазалаудан кейін тамшы науасының торы (A12) ауыстырылмаған.</p>	<p>Торды тамшы науасындағы орнына салыңыз.</p>

ЗМІСТ

1. ПЕРЕДМОВА	56
1.1 Літери в дужках.....	56
1.2 Несправності та їх усунення.....	56
2. ОПИС	56
2.1 Опис приладу (А)	56
2.2 Опис панелі управління (В).....	56
2.3 Опис домашньої сторінки (головний екран) (С)	56
2.4 Опис аксесуарів (D) (**кількість і тип відрізняються залежно від моделі)	56
2.5 Опис карафки для молока (Е)	56
3. ПЕРШЕ ВВІМКНЕННЯ ПРИЛАДУ	56
4. УВІМКНЕННЯ ПРИЛАДУ	59
5. ВИМКНЕННЯ ПРИЛАДУ	59
5.1 Вимкнення на тривалий час:	59
6. МЕНЮ НАЛАШТУВАНЬ	59
6.1 Промивання	59
6.2 Видалення накипу	60
6.3 Фільтр для води	60
6.4 Загальне.....	60
6.5 Автоматичне вимкнення	60
6.6 Температура кави.....	60
6.7 Статистика.....	60
6.8 Мови	60
6.9 Налаштування кавомолки.....	60
6.10 Жорсткість води	60
6.11 Спорожнення контуру	61
6.12 Заводські налаштування	61
7. ВИБІР НАПОЇВ	61
8. ПРИГОТУВАННЯ КАВОВИХ НАПОЇВ	62
8.1 Підготуйте машину для приготування кавових напоїв	62
8.2 Прямий вибір кавових напоїв	62
8.3 Персоналізація напою.....	62
8.4 Приготування напоїв з використанням меленої кави	63
8.5 Дод.порц.....	63
8.6 Загальні вказівки щодо приготування напоїв на основі кави.....	64
8.7 Поради щодо гарячої кави	64
9. ПРИГОТУВАННЯ КАПУЧИНО ТА НАПОЇВ НА ОСНОВІ МОЛОКА	64
9.1 Підготовка контейнера для молока (Е)	64
9.2 Яке молоко використовувати?	64
9.3 Наповнення та встановлення контейнера для молока	65
9.4 Регулювання кількості пінки	65
9.5 Приготування напоїв на основі молока ...	65
9.6 Очищення карафки для молока після використання	65
10. ПРИГОТУВАННЯ ГАРЯЧОЇ ВОДИ	66
11. ФУНКЦІЯ “МУ” (лише гарячі напої)	66
12. ВИБІР ПЕРСОНАЛЬНОГО ПРОФІЛЮ	67
13. ОЧИЩЕННЯ	67
13.1 Очищення кавомашини.....	67
13.2 Очищення внутрішнього контуру	68
13.3 Очищення контейнеру для кавової гущі ..	68
13.4 Очищення піддону для крапель та решітки піддону для крапель	68
13.5 Очищення кавомашини всередині	69
13.6 Очищення контейнера для води	69
13.7 Очищення воронки для меленої кави	69
13.8 Очищення заварювального блока	69
13.9 Очищення панелі керування (В).....	70
13.10 Очищення контейнера для молока (Е).....	70
14. ВИДАЛЕННЯ НАКИПУ	71
15. ФІЛЬТР ДЛЯ ПОМ'ЯКШЕННЯ ВОДИ	72
15.1 Встановлення фільтра	72
15.2 Заміна або зняття фільтра	72
16. ТЕХНІЧНІ ДАНІ	73
16.1 Поради щодо енергозбереження.....	73
17. ПОВІДОМЛЕННЯ, ЩО ВІДОБРАЖАЮТЬСЯ НА ДИСПЛЕЇ	73
18. УСУНЕННЯ НЕСПРАВНОСТЕЙ	76

Перед використанням приладу вперше прочитайте вказівки щодо безпеки.

1. ПЕРЕДМОВА

Приділіть декілька хвилин на вивчення цих Інструкцій з використання. Це дозволить уникнути усіх ризиків та пошкодження кавомашини.

1.1 Літери в дужках

Літери в дужках стосуються опису приладу на сторінках 2–3.

1.2 Несправності та їх усунення

У випадку несправностей, спочатку спробуйте вирішити їх, прочитавши вказівки, наведені в розділах «17. Повідомлення, що відображаються на дисплеї» та «18. Усунення несправностей».

Якщо це не вирішує проблему або потрібна додаткова інформація, зверніться до відділу обслуговування клієнтів за номерами, вказаними на веб-сайті www.delonghi.com.

У разі потреби ремонту звертайтеся винятково до сервісної служби компанії De'Longhi. Адреси можна знайти на веб-сайті www.delonghi.com.

2. ОПИС





2.1 Опис приладу (A)

- A1. Кришка контейнеру для кавових зерен
- A2. Ручка регулювання кавомолки
- A3. Кришка воронки для меленої кави
- A4. Контейнер для кавових зерен
- A5. Заслінка заварювального блоку
- A6. Знімний заварювальний блок
- A7. Кабель живлення
- A8. Кришка контейнеру для води
- A9. Контейнер для води
- A10. Контейнер для кавової гущі
- A11. Підставка для чашок
- A12. Решітка піддону для крапель
- A13. Індикатор рівня води у піддоні для крапель
- A14. Піддон для крапель
- A15. Піддон для конденсату
- A16. Блок подачі кави, що регулюється по висоті
- A17. Роз'єм для аксесуарів
- A18. Полиця для чашок

2.2 Опис панелі управління (B)

- B1. кнопка ВКЛ./Очікування
- B2. Меню "Кава" напоїв зі світлодіодами
- B3. Меню «Молоко» напоїв зі світлодіодами
- B4. Кнопка вибору профілів

2.3 Опис домашньої сторінки (головний екран) (C)

- C1. Профілі, які можна персоналізувати (див. «12. Вибір персонального профілю»)
- C2.  Індикатор заповнення фільтра
- C3.  Індикатор запиту на видалення накипу
- C4.  Індикатор запиту на Очищення карафки молока
- C5.  Індикатор Енергозбереження увімкнено
- C6. Меню налаштування приладу
- C7. Напої на вибір (прямий вибір) (*кількість і тип напоїв відрізняються залежно від моделі)
- C8. Панель налаштування напою

2.4 Опис аксесуарів (D) (**кількість і тип відрізняються залежно від моделі)

- D1. Смужка "Тест загальної жорсткості"
- D2. Мірна ложка для меленої кави
- D3. Засіб для видалення накипу
- D4. Фільтр для пом'якшення води
- D5. Блок подачі гарячої води

2.5 Опис карафки для молока (E)

LatteCrema
HOT 

- E1. Кришка контейнера для молока
- E2. Контейнер для молока
- E3. Ручка регулювання пінки/Очищення Clean
- E4. З'єднувач контейнера для молока (знімається для чищення)
- E5. Блок подачі молока (регулюється по висоті)
- E6. Подовжувач для блоку подачі молока
- E7. Трубка для всмоктування молока (силіконова)

3. ПЕРШЕ ВВІМКНЕННЯ ПРИЛАДУ

Будь ласка, зверніть увагу:

- Під час першого використання машини всі компоненти, які контактують з водою або молоком, слід промити гарячою водою. Рекомендується вимити карафку для молока (E) (див. розділ»13.10 Очищення контейнера для молока (E)»).
- Будь-які сліди кави, які можуть бути знайдені в кавомолці, залишаються в результаті заводських випробувань, що проводяться на машині перед тим, як вона надійде в продаж – свідчення того, що ми ретельно дбаємо про нашу продукцію.
- Під час першого використання машини контур води буде порожнім, і може здатися, що прилад дуже шумить. Шум знизиться, коли система буде наповнена.

- Увімкнувши машину вперше, переконайтеся, що блок подачі води (D5) встановлений.
1. Підключіть пристрій до електромережі (рис. 1).

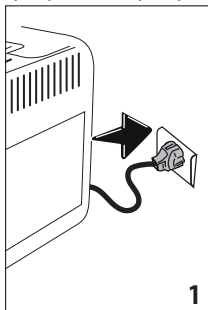

Вибір мови

2. Натисніть прапорець, що відповідає потрібній мові, і підтвердіть вибір, натиснувши "Готово".

Тепер дотримуйтесь інструкцій, вказаних на дисплеї приладу:

Наповніть контейнер для води

3. Витягніть контейнер для води (A9) (рис. 2), і наповніть його свіжою питною водою до лінії MAX (рис. 3);

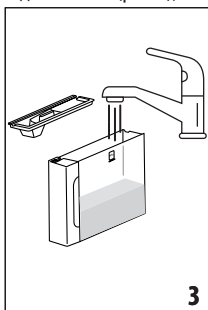
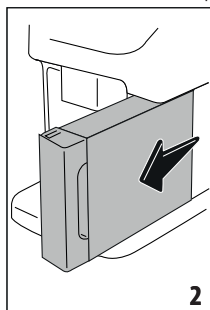

4. Поставте контейнер на місце, потім підтвердіть, натиснувши "Вперед";

Встановіть блок подачі гарячої води

5. Підніміть кришку та вставте блок подачі гарячої води (D5) в роз'єм для аксесуарів (A17) (рис. 4): Натисніть "Вперед";

Наповніть контейнер для кавових зерен

6. Наповніть контейнер для кавових зерен (A4) (мал. 5), потім підтвердіть, натиснувши "Вперед";

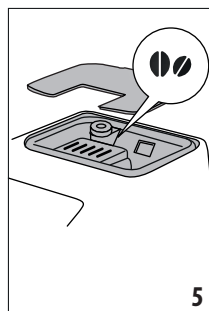
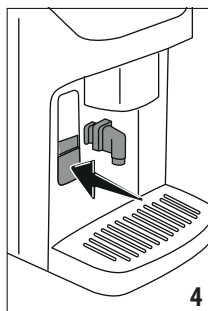

Заповнення водяного контуру та промивання

7. Підставте ємність об'ємом не менше 200 мл під блок подачі кави (A16) та гарячої води (рис. 6);

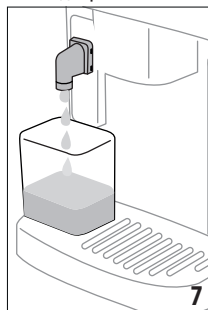
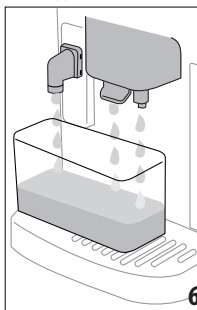

8. Натисніть «Так», щоб заповнити водяний контур: прилад подає воду з блоку подачі гарячої води (рис. 7);

9. Наприкінці подачі машина продовжує нагрівання та завершує процедуру циклом промивання, подаючи гарячу воду з дозатора кави (рис. 8).

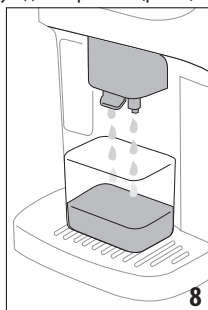

Будь ласка, зверніть увагу:

- При першому використанні приладу необхідно приготувати 4-5 капучино, перш ніж напій у чашці набуде належного смаку.
- Під час першого використання машини контур води буде порожнім, і може здатися, що прилад дуже шумить. Шум знизиться, коли система буде наповнена.

Вимірювання жорсткості води

Попередження про видалення накипу відображається через передбачений проміжок часу, який залежить від жорсткості води. Машину також можна запрограмувати відповідно до фактичної жорсткості місцевого водопостачання, так що процедура видалення накипу буде потрібна рідше. Відповідно, бажано встановити одразу правильне значення, дотримуючись покрокових інструкцій машини:

1. Вийміть тест-смужку (D1): натисніть «Почати», щоб продовжити.
2. Занурте смужку повністю у склянку з водою приблизно на одну секунду.
3. Вийміть смужку з води і злегка струсіть. Натисніть «Вперед».
4. Приблизно через одну хвилину з'являться 1, 2, 3 або 4 квадратики червоного кольору, у залежності від жорсткості води.

Налаштування жорсткості води

Виберіть на дисплеї рівень жорсткості води відповідно до результату описаної вище процедури вимірювання та натисніть «Ок».

Вибрану жорсткість води буде збережено в налаштуваннях машини.

Будь ласка, зверніть увагу:

Жорсткість води можна змінити безпосередньо в меню налаштувань (див «6.10 Жорсткість води»).

Встановлення фільтра для пом'якшення води

Деякі моделі оснащено фільтром для пом'якшення води (D4). Якщо на вашій моделі його немає, ми рекомендуємо вам придбати фільтр, звернувшись до Центру обслуговування споживачів De'Longhi.

1. Прилад запропонує встановити фільтр: натисніть «Почати», щоб продовжити (а щоб зупинити операцію, натисніть «Пізніше»).
2. Витягніть контейнер для води (A9) (рис. 2), і наповніть його свіжою питною водою до лінії MAX (рис. 3) та натисніть «Вперед».
3. Вийміть фільтр з упаковки та поверніть індикатор дати так, щоб він показував наступні 2 місяці (рис. 9); Натисніть «Вперед».

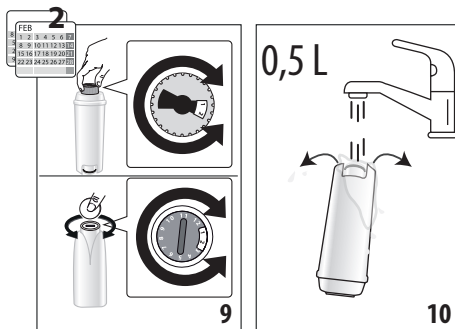

Будь ласка, зверніть увагу:

Фільтр служить приблизно два місяці за умови нормального використання машини; але, якщо машина простояє з установленим фільтром, він не прослужить більше трьох тижнів.

4. Щоб активувати фільтр, пропустіть воду з крану через центральний отвір у фільтрі, поки вода не почне виходити крізь бокові отвори приблизно протягом хвилини (рис. 10); Натисніть «Вперед».
5. Вставте фільтр у контейнер для води та повністю занурте його приблизно на десять секунд, нахиливши його під кутом та злегка натиснувши так, щоб вийшли повітряні бульбашки (рис. 11). Натисніть «Вперед».
6. Вставте фільтр у корпус фільтра (рис. 12) і притисніть його до упору; натисніть «Вперед»;

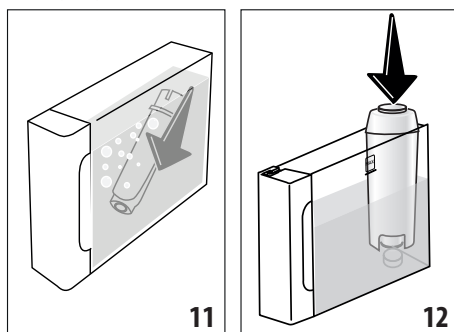

7. Закрийте контейнер кришкою (A8);
8. Встановіть контейнер для води на місце в прилад та натисніть «Вперед».
9. Поставте порожню ємність об'ємом мінімум 0,5 літрів під блок подачі води (рис. 7) та натисніть «ОК», щоб активувати фільтр;
10. Прилад подає гарячу воду, після чого подача зупиняється автоматично.
11. Тепер фільтр активовано і ви можете використовувати кавомашину. Зніміть контейнер для води та наповніть його свіжою питною водою.

Тепер, коли всі технічні аспекти розглянуто, натисніть «Почати», щоб дізнатися більше про машину.

Налаштування профілів

1. Виберіть кількість людей, які будуть використовувати машину. Натисніть “Вперед”.
2. Машина автоматично створює профіль для кожного користувача: щоб налаштувати профіль, натисніть  (натисніть кнопку «Змінити» або «Профіль»). Зробивши потрібні зміни, натисніть «Зберегти».
3. Натисніть “Вперед”.
4. Натисніть «Почати», щоб запустити відеоінструкцію.
5. В кінці відео натисніть «Почати»: машина готова до використання.

4. УВІМКНЕННЯ ПРИЛАДУ

Будь ласка, зверніть увагу:

- Кожного разу перед увімкненням приладу, він виконує автоматичний попередній нагрів та цикл промивання, який не можна переривати. Прилад не готовий до використання поки цикл не було завершено.
1. Щоб увімкнути прилад, натисніть  (B1)(рис. 13): прилад увімкнеться

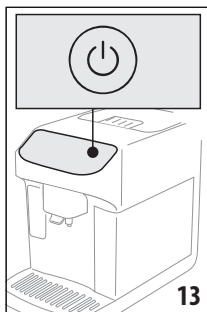

2. Після попереднього нагрівання до заданої температури відбувається цикл промивання, і гаряча вода тече з блоку подачі кави(A16); Крім нагрівання бойлера, це забезпечує нагрівання внутрішніх контурів шляхом циркуляції гарячої води через них.

5. ВИМКНЕННЯ ПРИЛАДУ

При кожному вимкненні кавоварки, після того як вона готувала каву, прилад виконує цикл автоматичного промивання.

1. Щоб вимкнути прилад, натисніть  (B1) (рис. 13).
2. Якщо передбачено, прилад виконує цикл промивання, подаючи гарячу воду з блоку подачі кави(A16), після чого вимикається (режим очікування).

5.1 Вимкнення на тривалий час:

Якщо машина не буде використовуватися протягом тривалого часу (наприклад, перед відпусткою):

- вимкніть, натиснувши  (B1) (рис. 13).
- спорожніть і очистіть контейнер для відходів (A10) та контейнер для води (A9);
- вийміть вилку (A7) з розетки. (Важливо! Ніколи не виймайте вилку з розетки, коли машина вона все ще ввімкнена)

Будь ласка, зверніть увагу:

При повторному вмиканні кавомашини наповніть контейнер для води і, перш ніж готувати будь-який напій, виконайте 3 цикли промивання, як зазначено в розділі «6.1 Промивання»

6. МЕНЮ НАЛАШТУВАНЬ

6.1 Промивання

За допомогою цієї функції гаряча вода може подаватись із блоку подачі кави (A16) (і, якщо встановлено, з блоку подачі гарячої води(D5)), щоб очистити та нагріти внутрішній контур приладу.

Поставте під блок подачі ємність об'ємом не менше 100 мл (рис. 6).

Щоб активувати функцію:

1. Натисніть меню налаштувань (C6) (рис. 14);

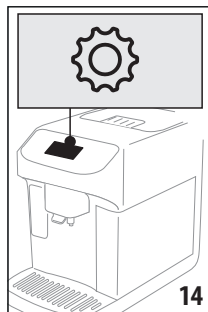

2. Виберіть пункт меню «Промити»;
3. Натисніть «Так», щоб розпочати цикл промивання: через кілька секунд подається гаряча вода для очищення та нагріву внутрішнього контуру машини (рис. 7-8);
4. Щоб зупинити промивання, натисніть “Стоп” або зачекайте, поки промивання завершиться автоматично.

Будь ласка, зверніть увагу:

- Якщо прилад не використовується більше 3-4 днів, вкрай бажано, вмикаючи його знову, виконати 2-3 промивання перед використанням;

- Вода може потрапити в контейнер для кавової гущі (A10) під час вищеописаної процедури промивання: це цілком нормально.

6.2 Видалення накипу

Інструкції щодо видалення накипу див. в розділі «14. Видалення накипу».

6.3 Фільтр для води

Інструкції щодо фільтра (D4), див. у розділі «15. Фільтр для пом'якшення води».

6.4 Загальне

1. Натисніть меню налаштувань (C6) (рис. 14);
2. Прокрутіть сторінки меню, поки не відобразиться пункт "Загальні";

У цьому розділі меню одним дотиком можна активувати або вимкнути такі функції:

- «Звукове попередження»: якщо активовано, прилад подає звуковий сигнал під час виконання будь-якої операції.
- «Енергозбереження»: використовуйте цю функцію для активації або вимкнення режиму енергозбереження. Коли функція активована, це дозволяє зменшити споживання електроенергії згідно з Європейським регламентом.  відображається на домашній сторінці, щоб показати, що вона активна.
- 3. Натисніть "X", щоб зберегти новий вибір та повернутися на домашню сторінку (C).

На екрані також відображається серійний номер машини, який є важливою інформацією, якщо сервісній службі необхідно точно ідентифікувати машину.

6.5 Автоматичне вимкнення

Функцію автоматичного вимкнення можна налаштувати таким чином, що якщо прилад не використовується, він вимкнеться через 15 або 30 хвилин, або через 1 або 3 години.

Щоб запрограмувати автоматичне вимкнення, виконайте наступні дії:

1. Натисніть меню налаштувань (C6) (рис. 14);
2. Прокручіть сторінки меню, доки не відобразиться "Налашт. автоматичне вимкнення";
3. Оберіть бажаний проміжок часу (15 чи 30 хвилин, або 1 чи 3 години).
4. Натисніть "X", щоб зберегти новий вибір та повернутися на домашню сторінку (C).

6.6 Температура кави

Щоб змінити температуру води, що використовується для приготування кави, виконайте такі дії:

1. Натисніть меню налаштувань (C6) (рис. 14);

2. Гортайте сторінки меню, доки не відобразиться "Температура кави";
3. Натисніть "Налашт";
4. Виберіть необхідну температуру із запропонованих;
5. Натисніть «<», щоб повернутися до меню налаштувань.

Будь ласка, зверніть увагу:

Ефект зміни температури найбільш помітний для напоїв Long.

6.7 Статистика

Ця функція відображає статистику, що стосується кавоварки. Щоб переглянути статистику:

1. Натисніть меню налаштувань (C6) (рис. 14);
2. Прокручіть сторінки меню, поки не відобразиться «Статистика» разом з основними статистичними даними: щоб переглянути більше даних, натисніть «Чит- далі»;
3. Натисніть «<», щоб повернутися до меню налаштувань.

6.8 Мови

Щоб змінити мову на домашній сторінці, виконайте наступні дії:

1. Натисніть меню налаштувань (C6) (рис. 14);
2. Прокрутіть сторінки меню, поки не відобразиться пункт "Мови";
3. Натисніть "Налашт";
4. Натисніть прапорець, що відповідає потрібній мові (прокрутіть сторінки, щоб побачити всі доступні мови). Дисплей одразу оновлюється та відображає вибрану мову;
5. Натисніть «<», щоб повернутися до меню налаштувань.

6.9 Налаштування кавомолки

Машина пропонує переглянути інструкцію, як налаштувати помел і забезпечити найкращі результати:

1. Натисніть меню налаштувань (C6) (рис. 14);
2. Прокрутіть сторінки меню, доки не з'явиться пункт «Регулювання помелу»;
3. Натисніть «Чит. далі», щоб переглянути інструкцію щодо налаштування кавомолки.

Будь ласка, зверніть увагу:

- Після завершення вищевказаної процедури необхідно зробити принаймні 3 чашки кави, перш ніж виконувати будь-які подальші налаштування. Якщо подача кави все ще не правильна, повторіть процедуру.
- Регулятор(A2) слід повертати лише тоді, коли кавомолка працює і на початку приготування кави.

6.10 Жорсткість води

Щоб змінити налаштування жорсткості води за замовчуванням під час першого використання машини, виконайте такі дії:

1. Повторіть тест жорсткості води, як зазначено в розділі «Вимірювання жорсткості води»;
2. Натисніть меню налаштувань (С6) (рис. 14);
3. Прокрутіть сторінки меню, доки не з'явиться пункт «Жорсткість води».
4. Натисніть «Налашт».
5. Виберіть рівень жорсткості води на дисплеї відповідно до результату тесту: нове налаштування буде збережено.
6. Натисніть «<», щоб повернутися до меню налаштувань.

6.11 Спорожнення контуру

Щоб запобігти замерзанню води в контурі, якщо прилад не буде працювати протягом тривалого часу або перед тим, як віднести його в сервісний центр, бажано спорожнити контур води.

1. Натисніть меню налаштувань (С6) (рис. 14);
2. Прокрутіть сторінки меню, поки не відобразиться пункт «Спорожнення контуру»;
3. Натисніть «Так», щоб почати відображення інструкції;
4. Витягніть, спорожніть і знову встановіть контейнер для гущі (А10) та піддон для крапель (А14) (рис. 15), потім натисніть «Вперед»;

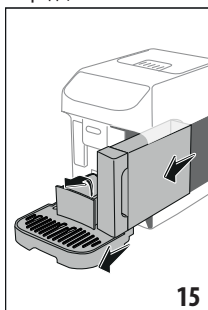

15

5. Приєднайте блок подачі (D5) до роз'єму (А17) (рис. 4);
6. Поставте під блоки подачі ємність об'ємом 200 мл (рис. 6). Натисніть «Вперед»;
7. Прилад виконує цикл промивання, випускаючи гарячу воду з блоків подачі;
8. Після завершення промивання вийміть контейнер для води (А9) (рис. 2) і спорожніть його;
9. Вийміть фільтр для пом'якшення води (якщо він є) (D4) з контейнера для води та натисніть «Вперед»;
10. Встановіть на місце контейнер для води (порожній) і натисніть «Так»;
11. Зачекайте, поки машина почне спорожняти контур; (Увага: стежіться гарячої води, що витікатиме з блоків подачі!). Оскільки система подачі води порожня, прилад може працювати гучніше. Це звичайне функціонування.

12. Коли контур спорожниться, вийміть, спорожніть і встановіть на місце піддон для крапель, а потім натисніть «Так»;
13. Натисніть «Ок»: прилад вимикається (режим очікування).

Наступного разу при увімкненні приладу, слідуйте інструкціям в розділі «3. Перше увімкнення приладу».

6.12 Заводські налаштування

Ця функція скидає всі налаштування меню і всі користувачькі налаштування, відновлюючи заводські значення за замовчуванням (за винятком мови, яка залишається встановленою, і статистики).

1. Натисніть меню налаштувань (С6) (рис. 14);
2. Прокрутіть сторінки меню, доки не з'явиться пункт «Заводські налаштування»;
3. Натисніть «Чит. далі»;
4. Виберіть пункти, які слід скинути: машину або індивідуальний профіль, потім натисніть «Вперед»;
5. Дотримуйтесь інструкцій, доки не буде запропоновано підтвердити, і натисніть «Ок»: домашня сторінка (С) з'явиться знову.

Будь ласка, зверніть увагу:

Щоразу, коли прилад (а не окремих профіль) повертається до заводських значень за замовчуванням, вступне відео з інструкцією з'являється знову.

7. ВИБІР НАПОЇВ

Вашу машину можна використовувати для приготування різноманітних напоїв*.

(*Кількість і тип напоїв відрізняються залежно від моделі).

	Гарячі	Холодні
Espresso	✓	✗
2X Espresso	✓	✗
Кава	✓	✓
Doppio+	✓	✗
Long	✓	✗
Americano	✓	✓
Cappuccino	✓	✗
Latte Macchiato	✓	✗
Caffelatte	✓	✗
Cappuccino Mix	✓	✗
Espresso Macchiato	✓	✗
→		

	Гарячі	Холодні
Flat White	✓	✗
Cappuccino+	✓	✗
Cortado	✓	✗
Молоко	✓	✗
Гаряча вода	✓	✗

На панелі виберіть потрібний тип напою (Молоко (B3): напої на основі молока; Кава (B2): напої на основі кави), переконавшись, що машина оснащена необхідними аксесуарами.

8. ПРИГОТУВАННЯ КАВОВИХ НАПОЇВ

8.1 Підготуйте машину для приготування кавових напоїв

Важливо!

Не використовуйте зелені, карамелізовані або зацукровані кавові зерна, оскільки вони можуть прилипнути до кавомолки, після чого її подальше застосування стане неможливим.

1. Поставте 1 чи 2 чашки під блок подачі кави (A16);
2. Опустіть блок подачі якомога ближче до чашки (рис. 16). Це збільшить пінку на каві.



8.2 Прямий вибір кавових напоїв

1. Натисніть зображення на головній сторінці (C), яке відповідає бажаній каві (C1) (наприклад, Espresso, рис. 17);



2. **Гарячий кавовий напій:** машина продовжує приготування.

Холодний кавовий напій:

- зробіть вибір між напоєм «Iced» або «Extra iced»: натисніть «Вперед»;
- залежно від зробленого вибору, машина запропонує кількість льоду, яку потрібно додати до напою, перш ніж продовжити приготування: покладіть рекомендовану кількість кубиків льоду в склянку (рис. 18) і натисніть «Подача».



- Прилад продовжує приготування.

На дисплеї з'являється опис кожного кроку (помел, подача кави).



Після завершення приготування машина знову готова до використання.

8.3 Персоналізація напою

Щоб приготувати напої на основі кави з індивідуальними параметрами, виконайте такі дії:

1. Натисніть панель налаштування (C8) внизу зображення, що відповідає бажаній каві (наприклад, espresso, рис. 19): на дисплеї з'являться параметри, які можна вибрати відповідно до особистих уподобань:



 Кількість	
 Міцність	

2. Гарячий кавовий напій: Після встановлення параметрів натисніть «Подача»: машина приступить до приготування і на дисплеї з'явиться опис кожного кроку (помел, подача кави);

Холодний кавовий напій: Після встановлення параметрів натисніть «Почати» і виконайте наступні дії:

- зробіть вибір між напоєм «Iced» або «Extra iced»: натисніть «Вперед»;
- залежно від зробленого вибору, машина запропонує кількість льоду, яку потрібно додати до напою, перш ніж продовжити приготування: покладіть рекомендовану кількість кубиків льоду в склянку (рис. 18) і натисніть «Подача».
- Прилад продовжує приготування, і на дисплеї з'являється опис кожного кроку (подрібнення, подача кави).

3. По завершенню подачі, натисніть «Зберегти», щоб зберегти нові налаштування, або «Скасувати», щоб залишити попередні параметри.

Будь ласка, зверніть увагу:

У разі збереження нові налаштування будуть збережені ТІЛЬКИ у вибраному профілі.

4. Натисніть "X", щоб повернутися на домашню сторінку (C).

Пристрій готовий до повторного використання.

8.4 Приготування напоїв з використанням меленої кави

Важливо!

- Ніколи не засипайте мелену каву при вимкненій кавомашини, інакше вона може розсіпатися і забруднити внутрішню частину кавомашини. Це може пошкодити машину.

- Ніколи не застосовуйте більше 1 мірної ложки (D2), тому що надлишок кави може забруднити внутрішню систему кавоварки або заблокувати воронку (A3).

Коли ви використовуєте мелену каву, можна приготувати лише одну чашку за один раз.

- Приготування кави **Long**: на половині приготування, коли з'явиться запит машини, додайте одну порцію попередньо меленої кави та натисніть «OK».

- Деякі напої не можна готувати з попередньо меленої кави: **Doppio+, 2x Espresso, Cappuccino+**

1. Натисніть панель налаштування (C8) внизу зображення, що відповідає бажаній каві (наприклад, espresso, рис. 19): на дисплеї з'являться параметри, які можна вибрати відповідно до особистих уподобань:

2. Виберіть кількість і виберіть попередньо мелену каву



3. Натисніть «Подача»;

4. Підніміть кришку воронки для меленої кави, переконайтеся, що воронка (A3) не заблокована, потім додайте одну мірну ложку (D2) меленої кави (рис. 20) і натисніть «OK», щоб продовжити приготування;

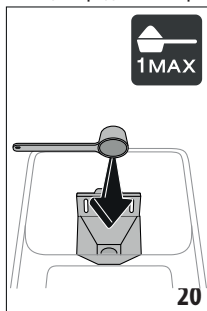

5. Машина продовжує приготування, і на дисплеї з'являється опис кожного кроку (нагрівання води, подача кави).

Після завершення приготування машина знову готова до використання.

8.5 Дод.порц

У деяких випадках можна додати ще один Espresso (30 мл) як додаткова «подача». Опція Дод.порц доступна для таких напоїв*:

(*Кількість і тип напоїв відрізняються залежно від моделі).

Espresso	✓
Espresso Macchiato	✓
	→

Long	✓
Кава (тільки гаряча)	✓
Doppio+	✓
Americano (тільки гаряча)	✓
Cappuccino	✓
Latte Macchiato	✓
Caffelatte	✓
Cappuccino Mix	✓
Cortado	✓
Flat White	✓
Cappuccino+	✓

1. Натисніть панель налаштування (С8) внизу зображення, що відповідає бажаній каві (наприклад, espresso, рис. 19).
2. Натисніть «Дод.порц», переконавшись, що використовується чашка достатньо велика, потім натисніть «Ок».
3. Виберіть потрібну кількість та міцність. Натисніть «Подача».
4. Натисніть «Ок» для підтвердження.
5. Машина продовжує приготування, і на дисплеї з'являється опис кожного кроку (помел, подача кави + додатковий помел і подача).
6. По завершенню, натисніть «Зберегти», щоб зберегти нові налаштування, або «Скасувати», щоб залишити попередні параметри.

Пристрій готовий до повторного використання.

Будь ласка, зверніть увагу:

- У разі збереження нові налаштування будуть збережені ТІЛЬКИ у вибраному профілі.
- Якщо вибрано «Дод. порція», неможливо буде змінити налаштування кількості або використовувати попередньо мелену каву.
- Коли вибрано «Дод.порц», на панелі налаштування з'являється символ **III**.

8.6 Загальні вказівки щодо приготування напоїв на основі кави

- Коли машина готує каву, ви можете перервати подачу у будь-який момент, натиснувши "Стоп" або «Скасувати».
- Щойно подача завершиться, за бажанням кількість кави можна збільшити, просто натиснувши Extra: коли буде досягнута потрібна кількість, натисніть «Стоп» або «Скасувати».

- Під час використання приладу можуть відобразитися деякі повідомлення («Наповніть контейнер питною водою до рівня MAX» тощо); їх значення пояснюються в розділі «17. Повідомлення, що відображаються на дисплеї».
- Якщо кава подається краплями, надто слабкою та недостатньо верхковою або надто холодною, перегляньте інструкцію з регулювання кавомолки (див. абзац «6.9 Налаштування кавомолки») і розділ «18. Усунення несправностей».
- Якщо увімкнено режим «Енергозбереження», перед приготуванням першої кави може пройти кілька секунд.

8.7 Поради щодо гарячої кави

Щоб приготувати гарячішу каву, виконайте наступні дії:

- запустіть цикл промивання перед приготуванням кави (абзац «6.1 Промивання» у меню налаштувань);
- облити чашки гарячою водою, використовуючи функцію гарячої води (див. розділ «10. Приготування гарячої води»);
- збільшити температуру кави (розділ «6.6 Температура кави» у меню налаштувань).

9. ПРИГОТУВАННЯ КАПУЧИНО ТА НАПОЇВ НА ОСНОВІ МОЛОКА

9.1 Підготовка контейнера для молока (E)

Будь ласка, зверніть увагу:

Щоб уникнути утворення рідкої пінки або великих бульбашок, завжди очищайте контейнери для молока, як описано в абзацах «9.6 Очищення карафки для молока після використання» та «13.10 Очищення контейнера для молока (E)».

9.2 Яке молоко використовувати?

Кількість молочної пінки залежить від:

- температури використовуваного молока або рослинного напою (для найкращих результатів завжди використовуйте молоко або рослинний напій прямо з холодильника, 5 °C);
- типу молока або рослинного напою;
- використовуваної марки;
- інгредієнтів та поживної цінності.

LatteCrema HOT	
Коров'яче молоко	
Незбиране (жирність >3,5%)	
Напівзнежирене (жирність від 1,5 до 1,8%)	✓
Знежирене (жирність < 0,5%)	
Рослинні напої	
Соевий	✓
Мигдалевий	✓
Вівсяний	✓

9.3 Наповнення та встановлення контейнера для молока

1. Підніміть кришку (E1) (рис. 21);

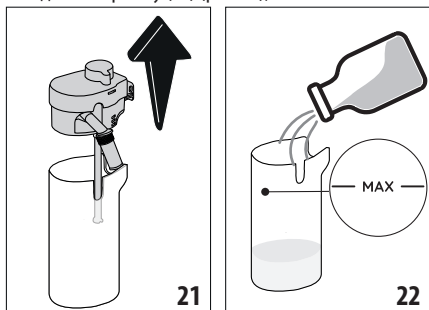

2. Наповніть контейнер для молока (E2) достатньою кількістю молока, не перевищуючи МАКСИМАЛЬНИЙ рівень, позначений на контейнері (рис. 22).
3. Переконайтеся, що трубка для забору молока (E7) надійно закріплена в гнізді на нижній стороні кришки контейнера для молока (рис. 23);

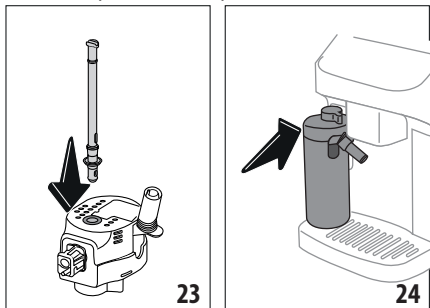

4. Встановіть на місце кришку на контейнер для молока;

5. Підніміть кришку, потім приєднайте карафку до роз'єму (A17) та повністю натисніть (рис. 24): прилад подає звуковий сигнал (якщо функцію звукового сигналу ввімкнено);
6. Поставте достатньо велику чашку під блок подачі кави (A16) та під блок подачі молока (E5). Блок подачі молока - лише блок подачі молока - можна зробити довшим, відрегулювавши висоту (E6);
7. Виберіть бажаний напій, як описано в наступних розділах.

Будь ласка, зверніть увагу:

Якщо увімкнено режим «Енергозбереження»(див. розділ «6.4 Загальне»), може виникнути затримка в кілька секунд перед подачею напою.

9.4 Регулювання кількості пінки

Повертайте регулятор пінки (E3), щоб вибрати кількість молочної пінки, яка подаватиметься під час приготування напоїв на основі молока.

Положення регулятора	Рекомендується для...
Ніжна	<ul style="list-style-type: none"> • Caffelatte • Гаряче молоко (без пінки)
Вершкова	<ul style="list-style-type: none"> • Latte Macchiato • Flat White • Cortado
Густа	<ul style="list-style-type: none"> • Cappuccino • Cappuccino Mix • Espresso Macchiato • Cappuccino+ • Гаряче молоко (спінене)

9.5 Приготування напоїв на основі молока

На головній сторінці (C) натисніть безпосередньо на зображення, що відповідає потрібному напою (C7).

Як і у випадку з кавовими напоями, напій можна налаштувати, натиснувши на панель налаштування (C8) внизу зображення на головній сторінці.

9.6 Очищення карафки для молока після використання

Після кожної подачі молочного напою машина запропонує користувачеві запустити функцію CLEAN, щоб очистити кришку карафки для молока (E1). Щоб почати очищення, виконайте наступні дії:

1. Залиште контейнер для молока в машині (немає необхідності спорожняти контейнер);
2. Поставте чашку або іншу ємність під блоком подачі молока (E5) (рис. 25);

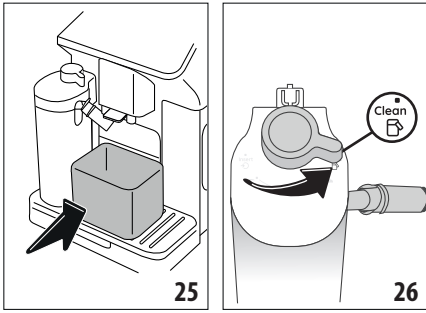

3. Поверніть регулятор пінки/очищення на (E3) напис ОЧИСТИТИ (рис. 26): гаряча вода та пара виходять із вузла подачі молока. Очищення завершується автоматично;
4. Поверніть регулятор назад до вибору пінки;

Якщо послідовно готуються декілька напоїв:

- Щоб продовжити підготовку, коли з'явиться повідомлення про необхідність очищення карафки (регулятор знаходиться в положенні «Очистити»), натисніть «Скасувати». Промивайте контейнер для молока після завершення приготування останнього напою.

Після багаторазового приготування карафку для молока порожній або молока, що залишилося, недостатньо для подальшого приготування напоїв

- Виконавши операцію очищення карафки для молока (регулятор знаходиться в положенні «Очистити»), розберіть контейнер для молока та очистіть усі компоненти, як описано в абзаці «13.10 Очищення контейнера для молока (E)»

Після кількох приготувань у контейнері залишається достатньо молока для подальшого приготування напоїв

- запустіть операцію очищення контейнера для молока (регулятор знаходиться в положенні «Очищення»), вийміть контейнер для молока та поставте його прямо в холодильник. Карафку для молока можна зберігати в холодильнику не більше 2 днів, після чого слід очистити всі компоненти, як описано в розділі «13.10 Очищення контейнера для молока (E)».

Важливо:

Якщо контейнер для молока залишається поза холодильником **більше 30 хвилин**, розберіть та очистіть усі компоненти, як описано в розділі «13.10 Очищення контейнера для молока (E)».

Подальше приготування напоїв на основі молока - загальні вказівки:

- Якщо контейнер для молока не очищений, на головній сторінці з'являється символ як нагадування про необхідність очищення.
- У деяких випадках перед очищенням прилад потрібно розігріти.
- Щоб забезпечити правильне очищення, зачекайте завершення функції CLEAN. Функція автоматична. Її не можна зупинити під час виконання.

10. ПРИГОТУВАННЯ ГАРЯЧОЇ ВОДИ

1. Приєднайте блок подачі гарячої води (D5) до приладу (рис. 4);
2. Поставте чашку під блоком подачі;

Прямий вибір:

3. На головній сторінці (C) натисніть прямо на зображення, яке відповідає гарячій воді: подача почнеться та припиниться автоматично.

Налаштування кількості:

3. Натисніть панель налаштування (C8) внизу зображення, що відповідає гарячій воді: на дисплеї буде показано кількість, яку потрібно вибрати;
4. Натисніть «Подача»: подача почнеться і припиниться автоматично.

Будь ласка, зверніть увагу:

Подачу можна перервати, натиснувши «Стоп» або «Скасувати».

11. ФУНКЦІЯ "МУ"(лише гарячі напої)

За допомогою функції «ту» напої можна налаштувати таким чином:

1. Переконайтеся, що передбачений профіль (C1) для налаштування напою активний;
2. Натисніть панель налаштування (C8) внизу зображення, що відповідає потрібному напою;
3. Натисніть ;
4. Натисніть "Почати" і виконайте інструкцію;
5. Виберіть бажану міцність, якщо вона передбачена для напою, і натисніть «Вперед»;
6. Натисніть «Подача», щоб почати подачу;
7. Коли бажана кількість була видана у чашку, натисніть "Стоп".
8. Якщо напій у чашці відповідає бажаному, натисніть «Зберегти», щоб зберегти налаштування, або «Скасувати», щоб залишити попередні параметри.
9. Натисніть "X", щоб повернутися на домашню сторінку. Прилад повертається на домашню сторінку (C).

Будь ласка, зверніть увагу:

- У разі збереження нові налаштування будуть збережені ТІЛЬКИ у вибраному профілі.

- Під час налаштування одного напою відповідна подвійна версія налаштується так само автоматично, і машина відображає повідомлення «Налаштування збережено як для подвійного, так і для одинарного рецепту»;
- У будь-який момент можна вийти з режиму програмування, натиснувши «X»: значення не будуть збережені.
- Після того як напій буде налаштовано, налаштування відображатимуть «Скинути» (посередині нижнього рядка) і «ту» (серед вибраної кількості). Натиснувши «Скинути», налаштування напою повертаються до заводських значень за замовчуванням.

Таблиця кількості напою		
Напій	Стандартна кількість	Кількість, що програмується
Espresso	40 мл	20-180 мл
2X Espresso	40 мл + 40 мл	20-180 мл + 20-180 мл
Кава	180 мл	100-240 мл
Long	160 мл	115-250 мл
Doppio+	120 мл	80-180 мл
Americano	150 мл	70-480 мл
Гаряча вода	250 мл	20-420 мл

12. ВИБІР ПЕРСОНАЛЬНОГО ПРОФІЛЮ

Машина дозволяє зберігати кілька профілів, кожен з яких пов'язаний з окремою піктограмою.

Персоналізовані налаштування напоїв зберігаються в кожному профілі. Порядок, у якому відображаються усі напої, базується у залежності від частоти вибору.

Щоб обрати профіль дійте наступним чином:



1. На головній сторінці (C) натисніть профіль, який зараз використовується (C1): з'явиться список доступних для вибору профілів;
2. Тепер виберіть необхідний профіль.

Щоб додати новий профіль:

1. На головній сторінці (C) натисніть профіль, який зараз використовується (C1): з'явиться список доступних для вибору профілів;
2. Натисніть «+Додати» та створіть новий профіль
3. Натисніть «Змінити», щоб змінити зображення та колір профілю.
4. Щоб перейменувати профіль, натисніть на існуючу назву внизу профілю: з'явиться клавіатура. Введіть нову назву та натисніть ОК.
5. Натисніть «Зберегти».

6. Новий профіль створено. Натисніть "X", щоб повернутися на домашню сторінку.

Щоб редагувати наявний профіль:

1. На головній сторінці (C) натисніть профіль, який зараз використовується (C1): з'явиться список доступних для вибору профілів;
 2. Натисніть  на профілі, який потрібно редагувати.
 3. Натисніть «Змінити», щоб змінити зображення та колір профілю.
 4. Щоб перейменувати профіль, натисніть на існуючу назву внизу профілю: з'явиться клавіатура. Введіть нову назву та натисніть ОК.
 5. Зробивши потрібні зміни, натисніть «Зберегти».
- Щоб видалити наявний профіль:
1. На головній сторінці (C) натисніть профіль, який зараз використовується (C1): з'явиться список доступних для вибору профілів;
 2. Натисніть  на профілі, який потрібно редагувати.
 3. Натисніть «Скасувати».
 4. Підтвердіть операцію, натиснувши «Так».
 5. Натисніть "X", щоб повернутися на домашню сторінку.

Будь ласка, зверніть увагу:

Після того, як вибір буде зроблено, кольорові смужки параметрів напою відобразатимуться того самого кольору, що й профіль;

13. ОЧИЩЕННЯ



13.1 Очищення кавомашини

Наступні частини машини слід періодично очищати:

- внутрішній контур;
- контейнер для кавової гущі (A10);
- піддон для крапель (A14) та решітка піддону для крапель(A12);
- контейнер для води (A9);
- блок подачі кави (A16);
- знімний заварювальний блок (A6), доступний після відкриття відповідного сервісної кришки (A5);
- воронка для меленої кави (A3);
- панель управління (B).
- контейнер для молока (E)

Важливо!

- Для очищення машини не використовувати розчинники, абразивні миючі засоби або спирт. Для суперавтоматичних кавомашин De'Longhi не потрібно використовувати хімічні добавки для чищення.
- Не використовувати металеві предмети для видалення накипу або кавового нальоту, оскільки вони можуть пошкодити металеві або пластикові поверхні.

можна мити в посудомийній машині 	мити лише вручну 
решітка піддону для крапель (A12)	піддон для крапель (A14)
контейнер для молока (E)	контейнер для кавової гущі (A10)
	підставка для чашок (A11)
	контейнер для води (A9)
	знімний заварювальний блок (A6)

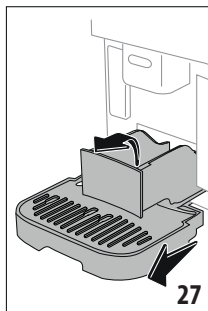

13.2 Очищення внутрішнього контуру

Якщо машина не використовується більше 3/4 днів, настійно рекомендується перед використанням після такої перерви спорожнити контейнер для води (A9) і знову наповнити його свіжою питною водою, потім увімкнути та виконати 2-3 цикли промивання, вибравши функцію «Промивання» (розділ «6.1 Промивання»).

Будь ласка, зверніть увагу:

Під час процедури промивання може статися так, що вода потрапить у контейнер для гущі (A10): це цілком нормально.

13.3 Очищення контейнеру для кавової гущі

Коли повідомлення «СПОРОЖН. КОНТ. ДЛЯ ГУЩІ» відображається на дисплеї, необхідно вичистити та вимити контейнер для кавової гущі. Прилад не можна використовувати для приготування кави, поки не буде очищений контейнер для кавової гущі (A10). Через 72 години після приготування першої кави, навіть якщо контейнер не заповнений, на дисплеї з'явиться повідомлення про необхідність спорожнення контейнера для кавової гущі (для правильного відліку 72 годин в жодному разі не можна відключати кавоварку від електромережі).

Важливо! Небезпека опіків

Після приготування кількох напоїв з молоком поспіль, металева полиця для чашок (A11) стає гарячою. Зачекайте, поки вона охолоне, та торкайтеся її лише спереду.

Щоб виконати очищення (при увімкненому приладі):

1. Зніміть піддон для збору крапель (A14) та контейнер для кавової гущі (A10) (мал. 27);

2. Спорожніть піддон для крапель і контейнер для гущі та ретельно очистіть їх щіткою, щоб видалити всі залишки, які могли зібратися на дні.
3. Поставте піддон для збору крапель разом з решіткою та контейнером для кавової гущі назад у прилад.

Важливо!

- Виймаючи піддон для збору конденсату, контейнер для кавової гущі завжди слід спорожнити також, навіть якщо він не заповнився до кінця. Якщо цього не зробити, може статися так, що при приготуванні наступних порцій кави контейнер для кавової гущі заповниться більше, ніж очікувалося, і забруднить кавомашину.
- Контейнер для кавової гущі в деяких моделях складається з двох окремих частин: після очищення зберіть їх разом, перш ніж вставляти контейнер на місце в кавомашину.

13.4 Очищення піддону для крапель та решітки піддону для крапель

Важливо!

Піддон для крапель (A14) оснащено індикатором рівня (A13) (червоного кольору), що показує кількість води у піддоні (рис. 28).

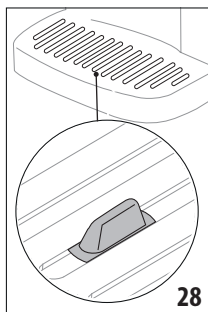

До того, як такий індикатор вийде за межі підставки для чашок (A11), необхідно звільнити піддон і очистити його, в іншому випадку вода може перелитися через край та пошкодити прилад, та поверхню, на якій стоїть прилад або

навоклишне середовище. Щоб витягнути піддон для збору крапель, виконайте наступні дії:

1. Вийміть піддон для крапель разом із решіткою (A12) та піддоном, а також контейнер для гущі (A10) (рис. 24);
2. Перевірте піддон для збору конденсату червоного кольору (A15) і, якщо необхідно, спорожніть його; Перевірте червоний піддон для конденсату;
3. Зніміть підставку для чашок (A11) та решітку піддону для крапель (A12), потім спорожніть піддон для крапель та контейнер для кавової гущі, та промийте усі компоненти.
4. Поставте піддон для збору крапель разом з решіткою піддону та контейнером для кавової гущі назад у прилад.

Важливо!

Виймаючи піддон для збору конденсату, контейнер для кавової гущі завжди слід спорожнити також, навіть якщо він не заповнився до кінця. Якщо цього не зробити, може статися так, що при приготуванні наступних порцій кави контейнер для кавової гущі заповниться більше, ніж очікувалося, і забруднить кавомашину.

13.5 Очищення кавомашини всередині

Небезпека ураження електричним струмом!

Перед тим, як виконувати очищення внутрішніх частин, машину потрібно вимкнути (див. розділ «5. Вимкнення приладу») та від'єднати від електромережі. Під час очищення приладу ніколи не занурюйте його в воду.

1. Періодично перевіряти (близько раз на місяць), щоб внутрішні частини машини (які можна дістати після зняття піддону для збору крапель (A14)) не були забруднені. Якщо необхідно, зняти залишки кави за допомогою щітки та губки.
2. Видалити всі залишки за допомогою пилососа (рис. 29).

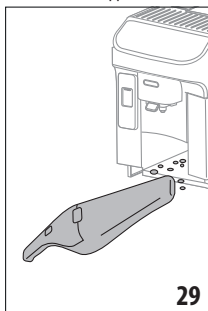

13.6 Очищення контейнера для води

Періодично (приблизно раз на місяць) і щоразу після заміни фільтра для пом'якшення води (D4) очищайте контейнер для води (A9).

1. Витягніть контейнер для води (рис. 2), вийміть фільтр для пом'якшення води (якщо він встановлений) і промийте під проточною водою;
2. Спорожніть контейнер для води та протріть його серветкою з невеликою кількістю мийучої рідини. Ретельно промийте водою;
3. Встановіть фільтр на місце (рис. 30), наповніть контейнер свіжою водою до рівня MAX (рис. 3) і поставте на місце;

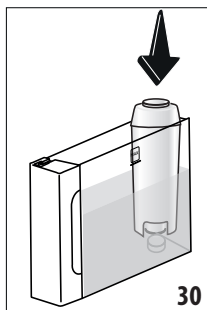

4. (Тільки якщо встановлено фільтр для пом'якшення води): злийте 100 мл гарячої води, щоб повторно активувати фільтр.

Будь ласка, зверніть увагу:

Якщо прилад не використовується більше 3-4 днів, рекомендується очистити резервуар, як описано вище.

13.7 Очищення воронки для меленої кави

Регулярно очищуйте воронку для меленої кави (A3) (приблизно раз на місяць) вологою тканиною. Виконайте наступні дії:

1. Вимкніть машину (див. Розділ «5. Вимкнення приладу»);
2. Відкрийте кришку воронки;
3. Очистіть воронку щіткою;
4. Закрийте кришку.

Важливо!

Після очищення переконайтеся, що в воронці не залишилося ніяких предметів або аксесуарів: наявність сторонніх предметів у воронці під час роботи може призвести до пошкодження машини.

13.8 Очищення заварювального блока

Заварювальний блок (A6) потрібно чистити принаймні один раз на місяць.

Важливо!

Заварювальний блок не можна витягти, якщо машина увімкнена.

1. Переконайтеся, що кавоварка була вимкнена правильно (див. розділ «5. Вимкнення приладу»);

2. Витягніть контейнер для води (A9) (рис. 2);
3. Відкрийте дверцята заварювального блоку (A5) (мал. 31) з правого боку приладу;

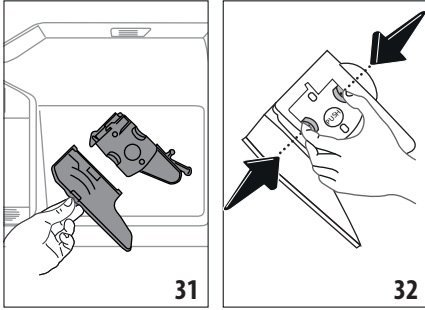

4. Натисніть дві кольорові кнопки всередині і в той же час потягніть заварювальний блок назовні (мал. 32);
5. Занурте заварювальний блок у воді приблизно на 5 хвилин, потім промити під краном;

Важливо!

СПЛІСКУВАТИ ЛИШЕ ВОДОЮ

БЕЗ МІЮЧИХ ЗАСОБІВ - НЕ В ПОСУДОМІЙНІЙ МАШИНІ

6. Не використовуйте миючі засоби під час чищення заварювального блоку, оскільки це може пошкодити його.
7. Використовуйте щітку, щоб видалити будь-які залишки кави з гнізда заварювального блоку, який можна побачити через заслінку заварювального блоку(A5);
8. Після очищення встановіть блок заварювання на місце, вставивши його в корпус, а потім натисніть на символ PUSH, доки він не зафіксується на своєму місці;

Будь ласка, зверніть увагу:

Якщо заварювальний блок важко вставляється, перед тим, як зробити це, відрегулюйте правильний розмір, натиснувши на два важелі (мал. 33).

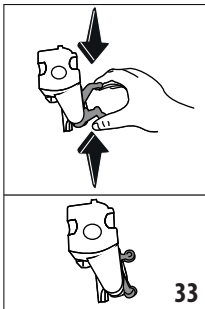

9. Після того, як заварювальний блок було вставлено, переконайтеся, що дві кольорові кнопки замкнулися;
10. Закрийте заслінку заварювального блоку;

11. Встановіть контейнер для води на місце в прилад.

13.9 Очищення панелі керування (B)

1. Вимкніть машину, натиснувши ⏻ кнопку (B1);
2. Протріть м'якою неабразивною тканиною;
3. Міцно натисніть, щоб прибрати стійкі відбитки пальців, не застосовуючи надмірної сили.

13.10 Очищення контейнера для молока (E)

Очищайте контейнер для молока після кожного використання, як описано нижче:

1. Зніміть кришку контейнера для молока (E1) (рис. 18);
2. Від'єднайте блок подачі молока, (E5)подовжувач для блоку подачі молока (E6) та трубку для всмоктування молока(E7) (рис. 34);

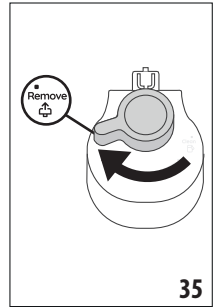
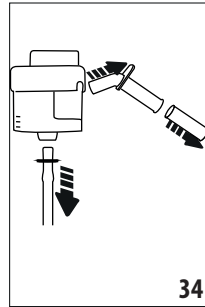

3. Поверніть регулятор піни (E3) за годинниковою стрілкою в положення ^{Remove} (рис. 35) і потягніть;
4. Поверніть роз'єм для контейнера для молока(E4) проти годинникової стрілки та витягніть його (рис. 36).

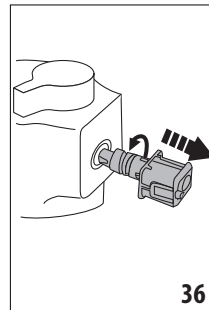

5. Мити в посудомийній машині (рекомендується) або вручну, як зазначено нижче:
 - **У посудомийній машині:** Промийте всі вищевказані компоненти та контейнер для молока гарячою проточною водою (принаймні 40°C), а потім помістіть їх у верхній кошик посудомийної машини та запустіть програму при 50°C, напр. режим ECO.
 - **Вручну:** Промийте всі компоненти та контейнер для молока гарячою проточною питною водою (не менше 40°C), щоб видалити всі видимі залишки молока; обов'язково

дайте пройти воді через усі отвори в кришці (рис. 37). Потім занурте всі компоненти в розчин гарячої питної води (не менше 40°C) і миючого засобу для посуду щонайменше на 30 хвилин. Ретельно промийте всі описані вище компоненти під гарячою питною водою, розтираючи кожен з них окремо між пальцями.

- Уважно перевірте, щоб у виймці та каналі на нижній стороні регулятора (рис. 38) не було залишків молока: за необхідності очистіть канал зубочисткою;

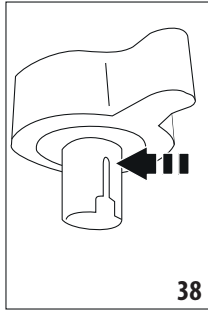
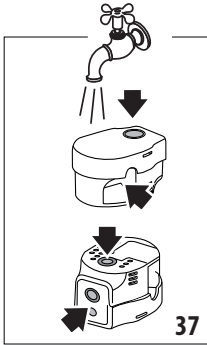

- Перевірте, щоб трубки всмоктування та блок подачі не були забруднені залишками молока;
- Висушіть всі компоненти чистою сухою тканиною;
- Зберіть усі компоненти кришки;
- Встановіть кришку на контейнер для молока.

Будь ласка, зверніть увагу:

Щотижня машина видаватиме нагадування про необхідність ретельного очищення контейнера для молока із зазначенням правильної процедури.

14. ВИДАЛЕННЯ НАКИПУ

Важливо!

- Перед застосуванням прочитайте інструкції та маркування на упаковці із засобом для видалення накипу.
- Використовуйте лише засіб для видалення накипу, що постачається компанією De'Longhi. Використання невідповідних засобів для видалення накипу, а також неправильне видалення накипу, може призвести до виникнення дефектів, на які не поширюється гарантія виробника.
- Декальцинатор може пошкодити делікатні поверхні. Якщо засіб випадково розліється, одразу витріть його.

Для зняття накипу	
Засіб для видалення накипу	Декальцинатор De'Longhi
Ємність	Рекомендований об'єм: 2 літри

Для зняття накипу	
Час	~25хв

Очистіть прилад від накипу, коли на головній сторінці з'явиться відповідне повідомлення (C); щоб одразу перейти до видалення накипу, натисніть «Так» і дотримуйтесь інструкцій від пункту (6).

Щоб відкласти видалення накипу на інший час, натисніть "Скасувати": на домашній сторінці продовжуватиме відображатися відповідний символ [C3] (C3) як нагадування про необхідність виконання видалення накипу. (Повідомлення з'являється знову щоразу, коли прилад вмикається).

Щоб увійти в меню процедури видалення накипу:

- Натисніть значок меню налаштувань на домашній (C6) сторінці;
- Прокрутіть сторінки меню, доки не з'явиться пункт "Видалення накипу";
- Натисніть «Так», щоб розпочати процедуру керованого видалення накипу (або «Чит. далі», щоб отримати додаткову інформацію);
- Натисніть «Так», щоб почати;
- Приєднайте блок подачі води(D5) (рис. 4);
- Витягніть і спорозніть піддон для збору крапель (A14) та контейнер для кавових відходів (A10) (рис. 24), після чого вставте їх на місце та натисніть "Вперед";
- Витягніть контейнер для води (A9), підніміть кришку (A8), зніміть фільтр (якщо встановлено) (D4) і натисніть "Вперед";
- Повністю злийте воду з контейнера та натисніть "Вперед";
- Налийте засіб для видалення накипу в контейнер для води до рівня A, позначений всередині контейнера (що дорівнює одній 100 мл упаковці), потім додайте води (1 літр) до рівня B (мал. 39). Вставте контейнер для води (з кришкою) у прилад та натисніть "Почати";

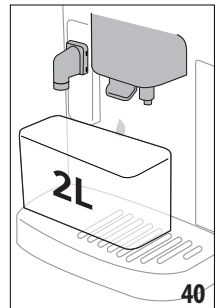
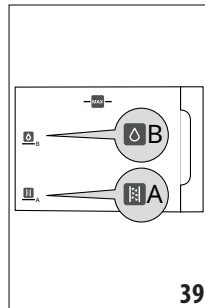

- Встановіть порожній контейнер мінімальним об'ємом 2 літра під блоки подачі гарячої води (рис. 40). Натисніть «Готово», щоб почати процедуру;

Важливо! Небезпека опіків

З блоку подачі виліватиметься вода, що містить кислоти. Отже, слід уникати контакту з цим розчином.

11. Запускається програма видалення накипу, і розчин засобу для видалення накипу виходить із блоку подачі гарячої води та кави; автоматично через задані проміжки часу виконується серія промивань для видалення залишків накипу зсередини кавомашини;

Приблизно через 15 хвилин процедура з видалення накипу припиняється;

12. Тепер прилад готовий до промивання чистою водою. Спорожніть ємність, що використовувалася для збору розчину для видалення накипу. Зніміть контейнер для води з машини, спорожніть його та промийте під проточною водою, а потім залийте чистої води до рівня МАКС і вставте в машину (рис. 41). Натисніть "Вперед";

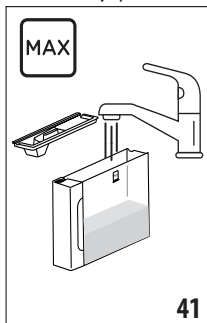

13. Спорожнивши ємність, яка раніше використовувалася для збору розчину засобу для видалення накипу, поставте її під блоки подачі та натисніть «Так», щоб розпочати промивання;
14. Гаряча вода витікає як з блоку подачі гарячої води, так і з блоку подачі кави;
15. Коли вода в контейнері для води закінчиться, спорожніть ємність, що використовувалася для збору води під час промивання;
16. Вийміть контейнер для води та встановіть на місце фільтр для пом'якшення води, якщо він був раніше знятий. Натисніть «Так», щоб продовжити;
17. Наповніть контейнер свіжою водою до позначки МАХ, поставте його в машину і натисніть «Так», щоб продовжити;
18. Спорожнивши ємність, яка раніше використовувалася для збору розчину засобу для видалення накипу, поставте її під блоки подачі та натисніть «Так», щоб розпочати інший цикл промивання;

19. Коли вода в контейнері для води закінчилася, спорожніть ємність, що використовувалася для збору води під час промивання, потім вийміть, спорожніть і переставте піддон для крапель (A14) і контейнер для гуші (A10) та натисніть «Вперед»;
20. Вийміть контейнер для води, долийте його до максимального рівня та переставте в машину;
21. Процедура видалення накипу завершена: натисніть "ОК". Прилад виконує швидкий цикл попереднього нагрівання, а потім повертається на головну сторінку.

Будь ласка, зверніть увагу:

- Якщо цикл видалення накипу не буде завершено належним чином (наприклад, переривання електричного струму), бажано повторити процедуру;
- Вода може потрапити в контейнер для гуші (A10) під час циклу видалення накипу: це цілком нормально.
- Якщо контейнер для води не був знову заповнений до рівня МАХ, прилад пропонує провести третє промивання, щоб переконатися, що розчин для видалення накипу було повністю видалено з внутрішніх контурів. Перед початком промивання не забудьте спорожнити піддон для крапель.

15. ФІЛЬТР ДЛЯ ПОМ'ЯКШЕННЯ ВОДИ

15.1 Встановлення фільтру

Щоб встановити фільтр, виконайте наступні дії:

1. Натисніть меню налаштувань (С6);
2. Прокрутіть сторінки меню, доки не з'явиться пункт «Фільтр для води»;
3. Натисніть «Чит. далі»;
4. Натисніть «Так», щоб почати відображення інструкції
5. Продовжуйте від пункту (3) абзацу «Встановлення фільтру» у розділі «Перше ввімкнення приладу».

Будь ласка, зверніть увагу:

Фільтр служить приблизно два місяці за умови нормального використання машини; але, якщо машина простоє з установленим фільтром, він не прослужить більше трьох тижнів.

15.2 Заміна або зняття фільтра

Замініть фільтр, (D4)коли на головній сторінці з'явиться відповідне повідомлення (С): щоб одразу замінити фільтр, натисніть «Так» і дотримуйтесь інструкцій від пункту (3). Щоб відкласти заміну фільтра на пізніше, натисніть «Скасувати»: на дисплеї продовжуватиме відображатися відповідний символ  як нагадування про те, що фільтр потребує заміни.

Щоб виконати заміну, виконайте наступні дії:

1. Натисніть меню налаштувань (С6);
2. Гортайте сторінки, доки не відобразиться пункт «Фільтр для води», і натисніть «Чит. далі»;

3. Натисніть «Так», щоб почати відображення інструкції;
4. Зніміть контейнер для води (A9) і відпрацьований фільтр.
5. Щоб зняти фільтр, натисніть «Ок»;
6. Щоб встановити новий фільтр, натисніть «Так». Виконайте дії, описані в абзаці «Встановлення фільтру» у розділі «Перше ввімкнення приладу» від пункту (3).

Будь ласка, зверніть увагу:

Через два місяці (див. індикатор дати) або через 3 тижні, якщо прилад не використовувався, фільтр слід замінити, навіть якщо попереджувальне повідомлення ще не з'явилося.

16. ТЕХНІЧНІ ДАНІ

Напруга:	220-240 V~ 50-60 Hz макс. 10 A
Потужність:	1450 Вт
Тиск: 1,9 МПа (19 бар)	
Об'єм контейнера для води:	1,8л
Розмір ДхГхВ:	260x450x385 мм
Довжина кабелю живлення:	1200 мм
Вага (залежить від моделі):	11,2 кг
Об'єм контейнеру для зерен:	300 г

De'Longhi залишає за собою право в будь-який момент змінювати технічні характеристики та стилізацію своєї продукції, не порушуючи її функціональність та якість.

16.1 Поради щодо енергозбереження

- Щоб зменшити споживання енергії, після приготування одного або декількох напоїв зніміть карafka для молока або додаткове приладдя.
- Установіть автоматичне відключення на 15 хвилин (див. розділ «6.5 Автоматичне вимкнення»);
- Активуйте режим Енергозбереження (див. пункт «6.4 Загальне»);
- Завжди виконуйте цикл видалення накипу за запитом машини.



17. ПОВІДОМЛЕННЯ, ЩО ВІДОБРАЖАЮТЬСЯ НА ДИСПЛЕЇ

ПОВІДОМЛЕННЯ НА ДИСПЛЕЇ	ЗНАЧЕННЯ	СПОСІБ УСУНЕННЯ
Контейнер для води потрібно наповнити свіжою водою.	Недостатньо води в контейнері для води (A9).	Витягніть контейнер та наповніть холодною водою, потім поставте його назад у прилад.
Чи можете ви встановити контейнер для води?	Контейнер для (A9) води було встановлено неправильно.	Правильно вставте контейнер на місце і натисніть до упору.
Чи можете ви встановити заварювальний блок?	Ви не вставили заварювальний блок (A6) після очищення.	Вставте заварювальний блок, як описано в розділі «13.8 Очищення заварювального блока»
Необхідно спорожнити контейнер для гуцці та піддон для крапель. Регулярно спорожнюйте їх, навіть якщо вони не заповнені повністю	Контейнер для кавової гуцці (A10) повністю заповнений.	Очистіть, як описано в розділі «13.3 Очищення контейнеру для кавової гуцці»
Встановіть контейнер для гуцці та піддон для крапель	Контейнер для кавової гуцці (A10) та/або піддон для крапель (A14) вставлені неправильно або відсутні.	Вставте піддон для крапель разом із контейнером для кавової гуцці та повністю проштовхніть до упору.
		→

ПОВІДОМЛЕННЯ НА ДИСПЛЕЇ	ЗНАЧЕННЯ	СПОСІБ УСУНЕННЯ
Гаразд, почнемо. Додайте мелену каву, якій ви віддаєте перевагу — не більше однієї мірної ложки!	Було вибрано приготування напою з попередньо-меленої кави.	Перевірте, що воронка (A3) не заблокована, після чого додайте одну мірну ложку (D2) меленої кави, натисніть “Вперед” на дисплеї та дотримуйтесь інструкцій у розділі «8.4 Приготування напоїв з використанням меленої кави».
Наповніть контейнер для кавових зерен	Скінчилися кавові зерна.	Наповніть контейнер для кавових зерен та (A4)натисніть “ОК”, щоб відновити подачу
Встановіть блок подачі води	Блок подачі (D5) встановлений неправильно або відсутній.	Встановіть блок подачі і повністю натисніть на нього (рис. 5). Кавоварка подає звуковий сигнал (якщо функція увімкнена).
Чи можете ви встановити карафку для LatteCrema Hot?	Контейнера для молока (E) встановлений неправильно або відсутній.	Встановіть контейнер для молока і натисніть до упору: кавомашина видасть звуковий сигнал (якщо функцію звукового сигналу увімкнено).
Триває очищення. Я повернуся за хвилину	Прилад виявив забруднення внутрішнього контуру.	Зачекайте, поки прилад знову буде готовий до роботи, і знову виберіть необхідний напій. Якщо проблема не зникає, зверніться до авторизованого сервісного центру.
Нові налаштування не збережені	Під час налаштування напою (див. Розділ «11. Функція “Му”(лише гарячі напої)») приготування було навмисно перервано натисканням «Скасувати» або спрацював аварійний сигнал.	Натисніть «ОК», щоб повернутися на домашню сторінку (C) і переглянути аварійний сигнал, який спричинив переривання. Дотримуйтесь інструкцій, що відповідають відображуваному аварійному сигналу (див. розділ «17. Повідомлення, що відображаються на дисплеї»)
Вибачте, неможливо завершити цей напій. Зменшіть міцність та спробуйте знову	Помел занадто дрібний, тому кава подається занадто повільно або взагалі не подається.	Виберіть меншу “Міцність” (див. «8.3 Персоналізація напою»)
	Якщо встановлено фільтр для пом'якшення води, (D4) повітря могло потрапити у внутрішній контур, перешкоджаючи подачі	Натисніть «ОК» та злийте трохи води (див. розділ «10. Приготування гарячої води») поки потік не стане рівномірним. Якщо проблема не зникне, витягніть фільтр (див. розділ «15.2 Заміна або зняття фільтра»)
Неможливо завершити напій. Відрегулюйте кавомолку, повертаючи регулятор, щоб отримати дрібніший помел, на 1 крок за раз (+1)	Зерна занадто дрібно помелені, отже кава подається занадто повільно або взагалі не подається.	Натисніть «ОК» і перейдіть до відповідного налаштування кавомолки (див. Розділ «6.9 Налаштування кавомолки»).
		→

ПОВІДОМЛЕННЯ НА ДИСПЛЕЇ	ЗНАЧЕННЯ	СПОСІБ УСУНЕННЯ
Неможливо завершити напій. Зменшіть кількість попередньо меленої кави та повторіть спробу	Було використано забагато кави.	Оберіть меншу міцність (див. «8.3 Персоналізація напою») чи зменшіть кількість меленої кави (максимум 1 ложка). Натисніть "ОК", щоб повернутися до головної сторінки, або почекайте поки не зникне повідомлення.
Не забудьте поставити контейнер для молока в холодильник	Було приготовано напій з молоком, і контейнер для молока все ще залишається у приладі	Змініть контейнер для молока і поставте його в холодильник.
Потрібно видалити накип. Готові почати? (~ 30 хв.)	Вказує на те, що машина потребує видалення накипу.	Якщо ви бажаєте продовжити видалення накипу, натисніть «ОК» і дотримуйтеся вказівок, інакше натисніть «Скасувати»: у цьому випадку на домашній сторінці (С) продовжує відображатися відповідний символ  (С3) як нагадування про необхідність видалення накипу (див. розділ «14. Видалення накипу»).
Необхідно замінити фільтр для води. Готові почати?	Фільтр для пом'якшення води (D4) дуже зношений.	Натисніть "ОК", щоб замінити або зняти фільтр або "Скасувати", щоб виконати цю процедуру пізніше. Слідуйте інструкціям в розділі «15. Фільтр для пом'якшення води».
Щось не так: перегляньте інструкцію з експлуатації, щоб покращити ситуацію	Прилад всередині дуже забруднений.	Ретельно очистити прилад, як описано в розділі «13. Очищення». Якщо повідомлення все ще відображається після очищення, зв'яжіться зі службою обслуговування клієнтів De'Longhi та / або уповноваженим сервісним центром
Система водопостачання порожня. Готові наповнити?	Система водопостачання порожня	Натисніть "ОК", щоб наповнити контур. подача припиняється автоматично. наявність води в піддоні для крапель є нормальним явищем (A14) після заповнення. якщо проблема не усувається, переконайтеся, що контейнер для води (A9) вставлений правильно.
	Ви вставили новий фільтр для пом'якшення води (D4)	Переконайтеся, що інструкції щодо встановлення нового фільтра дотримані правильно (розділ «15.1 Встановлення фільтра» та «15.2 Заміна або зняття фільтра»). якщо проблема не зникне, витягніть фільтр (розділ «15.2 Заміна або зняття фільтра»).
	Увімкнено режим енергозбереження.	Щоб вимкнути режим енергозбереження, виконайте вказівки, наведені в розділі «6.4 Загальне».



ПОВІДОМЛЕННЯ НА ДИСПЛЕЇ	ЗНАЧЕННЯ	СПОСІБ УСУНЕННЯ
	Потрібно видалити накип з приладу.	Необхідно виконати процедуру видалення накипу, що описана в розділі «14. Видалення накипу».
	Необхідно замінити фільтр (D4)	Замінити фільтр або зняти, як описано в розділі «15. Фільтр для пом'якшення води».
	Пам'ятайте, що контейнер для молока (E) потрібно очистити	Поверніть регулятор пінки (E3) в положення CLEAN.

18. УСУНЕННЯ НЕСПРАВНОСТЕЙ

Нижче наведено можливі несправності машини.

Якщо проблему неможливо вирішити за допомогою цих вказівок, зверніться до Сервісного центру.

НЕСПРАВНІСТЬ	МОЖЛИВА ПРИЧИНА	СПОСІБ УСУНЕННЯ
Прилад не вмикається	Кабель не вставлений в розетку.	Вставте вилку у розетку мережі електроживлення (мал. 1).
Кава не гаряча	Внутрішній контур прилада охолонув, тому що пройшло 2-3 хвилини після приготування останньої кави.	Перед приготуванням кави, розігрійте внутрішній контур, використовуючи функцію промивання (див. розділ «6.1 Промивання»).
	Налаштування температури кави занадто низьке.	В меню налаштувань встановіть вищу температуру кави (C6) (див. розділ «6.6 Температура кави»).
	Чашки не були підігріті.	Нагрійте чашки, промивши їх гарячою водою (Зверніть увагу: можна використовувати функцію гарячої води).
	Прилад потребує видалення накипу	Виконайте дії, як описано в розділі «14. Видалення накипу». Потім перевірте жорсткість води («Вимірювання жорсткості води») та переконайтеся, що налаштування машини відповідають місцевій жорсткості з мережі водопостачання («Налаштування жорсткості води»).
Кава розбавлена і зовсім без пінки.	Кава змелена занадто грубо.	Увійдіть у меню налаштувань (C6) і дотримуйтеся вказівок для налаштування кавомолки. Ефект буде відчутний лише після приготування 3 наступних чашок кави (див. розділ «6.9 Налаштування кавомолки»).
	Кава не підходить.	Використовуйте каву для кавомашин еспресо.
	Кава не свіжа.	Пачка кави відкрита занадто давно і втратила смак.
		→

НЕСПРАВНІСТЬ	МОЖЛИВА ПРИЧИНА	СПОСІБ УСУНЕННЯ
Кава витікає надто повільно або крапля за краплею.	Кава помелена дуже дрібно.	Увійдіть у меню налаштувань (С6) та слідуйте вказівкам щодо регулювання рівня помелу. Ефект буде відчутний лише після приготування 3 наступних чашок кави (див. розділ «6.9 Налаштування кавомолки»).
Кава не виходить з одного або з обох отворів блоку подачі.	Блок подачі кави (A16) заблокований.	Очистити блок подачі кави за допомогою губки або зубочистки.
Кава подається дуже водянистою.	Воронка (A3) засмічена.	Очистіть воронку за допомогою щітки, як описано в розділі «13.7 Очищення воронки для меленої кави».
Порція напою менша за стандартну	Недостатньо води в контейнері	Завжди наповнюйте контейнер для води принаймні до рівня MAX
Машина не подає каву.	Всередині машини виявлено забруднення: на дисплеї з'являється повідомлення «Виконується очищення».	Зачекайте, поки прилад знову буде готовий до роботи, і знову виберіть необхідний напій. Якщо проблема не зникає, зверніться до авторизованого сервісного центру.
Не можна витягнути заварювальний блок (A6).	Прилад було відключено неправильно	Вимкніть кавомашину, натиснувши кнопку  (B1)(див. розділ «5. Вимкнення приладу»).
Після завершення циклу видалення накипу машина потребує третього промивання.	Під час двох циклів промивання, контейнер для води (A9) не було наповнено до відмітки MAX	Виконайте процедуру, вказану машиною, але спочатку спорожніть піддон для крапель, (A14) щоб уникнути переливання води.
Молоко не витікає з блоку подачі молока (E5) .	Кришка (E1) контейнера для молока забруднена	Очистіть кришку, як описано в розділі «13.10 Очищення контейнера для молока (E)».
	Кришка (E1) зібрана неправильно.	Зберіть різні компоненти правильно, як вказано в розділах «9.1 Підготовка контейнера для молока (E)» та «9.4 Регулювання кількості пінки».
→		

НЕСПРАВНІСТЬ	МОЖЛИВА ПРИЧИНА	СПОСІБ УСУНЕННЯ
Молоко має великі бульбашки або бризкає з блоку подачі молока (E5) або недостатньо спінене.	Молоко недостатньо холодне, або тип молока не підходить для запитуваного напою	Щоб забезпечити оптимальні результати, перевірте, чи використовується правильний тип молока (див. розділ «9.2 Яке молоко використовувати?»). Використовуйте напої з холодильника (прибл. 5° C).
	Кришка (E1) контейнера для молока забруднена	Очистити контейнер для молока, як описано в розділі «9.6 Очищення карафки для молока після використання»
	У каналі, розташованому на нижній стороні ручки регулювання піни, є вода (E3)	Від'єднайте регулятор і ретельно просушіть його.
	Були використані рослинні напої.	Для кращих результатів, використовуйте напої з холодильника (прибл. 5° C). Відрегулюйте кількість пінки, як описано в розділі «9.4 Регулювання кількості пінки»
Полиця для чашок (A11) гаряча.	Було приготовано кілька напоїв підряд	
Після очищення виникають труднощі зі вставленням піддона для збору крапель у машину	Піддон для конденсату(A15) знаходиться в неправильному положенні	Переконайтесь, що піддон для конденсату вставлений правильно
Машина видає звуки або невеликі хмаринки пари в той час, коли не використовується	Прилад готовий до використання, або нещодавно він був вимкнений, та конденсат крапає у гарячий випарник	Це звичайне функціонування. Щоб знизити це явище, спорожніть піддон для збору крапель.
Прилад випускає струмені пари з піддону для крапель (A14) та/або на поверхні приладу залишається вода.	Решітка піддону для крапель (A12) не була вставлена на місце після очищення.	Поставте решітку на піддон для крапель.

SHRNUTÍ

1. ÚVOD	80
1.1 Písmena v závorkách	80
1.2 Problémy a opravy	80
2. POPIS	80
2.1 Popis přístroje (A)	80
2.2 Popis ovládacího panelu (B)	80
2.3 Popis domovské stránky (hlavní obrazovka) (C)	80
2.4 Popis příslušenství (D) (**různé co do typu a počtu v závislosti na modelu)	80
2.5 Popis karafy na mléko (E)	80
3. PRVNÍ SPUŠTĚNÍ PŘÍSTROJE	80
4. ZAPNUTÍ PŘÍSTROJE	82
5. VYPNUTÍ PŘÍSTROJE	83
5.1 Vypnutí na delší období	83
6. NASTAVENÍ NABÍDKY	83
6.1 Vyplachování	83
6.2 Odvápňení	83
6.3 Vodní filtr	83
6.4 Obecné	83
6.5 Automatické vypnutí	84
6.6 Teplota kávy	84
6.7 Statistika	84
6.8 Jazyky	84
6.9 Nastavení mlýnku	84
6.10 Tvrdost vody	84
6.11 Vyprázdnit okruh	84
6.12 Výchozí hodnoty	85
7. VOLBA NÁPOJŮ	85
8. PŘÍPRAVA KÁVOVÝCH NÁPOJŮ	85
8.1 Příprava přístroje pro kávové nápoje	85
8.2 Kávové nápoje s přímou volbou	85
8.3 Vlastní nastavení nápojů	86
8.4 Příprava nápoje použitím přede-mleté kávy	86
8.5 Extra shot	87
8.6 Obecné pokyny pro přípravu kávových nápojů	87
8.7 Rady pro teplejší kávu	87
9. PŘÍPRAVA NÁPOJŮ S MLÉKEM	87
9.1 Příprava karafy s mlékem (E)	87
9.2 Jaké mléko použít?	87
9.3 Naplnění a zaháknutí karafy s mlékem	88
9.4 Regulace množství pěny	88
9.5 Příprava nápojů s mlékem	88
9.6 Čištění karafy na mléko po každém použití	89
10. PŘÍPRAVA HORKÉ VODY	89
11. FUNKCE „my“ (pouze horké nápoje)	89
12. VOLBA VLASTNÍHO PROFILU	90
13. ČIŠTĚNÍ	90
13.1 Čištění přístroje	90
13.2 Čištění vnitřního okruhu přístroje	90
13.3 Čištění zásobníku na kávové sedliny	91
13.4 Čištění odkapávací misky a mřížky misky	91
13.5 Čištění vnitřních částí přístroje	91
13.6 Čištění nádržky na vodu	92
13.7 Čištění násypky na vyspání předemleté kávy	92
13.8 Čištění spařovače	92
13.9 Čištění ovládacího panelu (B)	92
13.10 Čištění karafy na mléko (E)	92
14. ODVÁPŇENÍ	93
15. ZMĚKČOVACÍ FILTR	95
15.1 Instalace filtru	95
15.2 Výměna nebo odstranění filtru	95
16. TECHNICKÉ ÚDAJE	95
16.1 Rady pro úsporu energie	95
17. ZPRÁVY ZOBRAZOVANÉ NA DISPLEJI	96
18. ŘEŠENÍ PROBLÉMŮ	98

Před použitím přístroje si vždy přečtěte příručku s bezpečnostními informacemi.

1. ÚVOD

Věnujte pár minut pročtení tohoto návodu k použití. Zamezíte tím možnému riziku nebo poškození přístroje.

1.1 Písmena v závorkách

Písmena v závorkách odpovídají popisu přístroje (strana 2-3).

1.2 Problémy a opravy

V případě problémů se nejdříve pokuste je vyřešit podle pokynů uvedených v kapitolách „17. Zprávy zobrazované na displeji“ a „18. Řešení problémů“.

Pokud se ukáže, že jsou neúčinné nebo pro další objasnění, je vhodné se obrátit na zákaznickou podporu na číslech uvedených na internetových stránkách www.delonghi.com.

V případě jakýchkoliv oprav se obračtejte pouze na technickou podporu společnosti De'Longhi. Adresy jsou k dispozici na internetových stránkách www.delonghi.com.

2. POPIS

2.1 Popis přístroje (A)

- A1. Víko zásobníku na zrnkovou kávu
- A2. Regulátor mletí
- A3. Dvířka násypky na předemletou kávu
- A4. Zásobník na zrnkovou kávu
- A5. Dvířka spařovače
- A6. Vyjímatelný spařovač
- A7. Napájecí kabel
- A8. Víko nádržky na vodu
- A9. Nádržka na vodu
- A10. Zásobník na sběr kávové sedliny
- A11. Tácek na odkládání šálků
- A12. Mřížka misky
- A13. Indikátor hladiny vody v odkapávací misce
- A14. Odkapávací miska
- A15. Miska na sběr kondenzátu
- A16. Dávkovač kávy nastavitelný na výšku
- A17. Konektor příslušenství
- A18. Plocha na odkládání šálků





2.2 Popis ovládacího panelu (B)

- B1. Tlačítko ON/Standby
- B2. Nabídka nápojů „Káva“ s led
- B3. Nabídka nápojů „Mléko“ s led
- B4. Tlačítko volby profilů

2.3 Popis domovské stránky (hlavní obrazovka)

(C)

- C1. Přizpůsobitelné profily (viz „12. Volba vlastního profilu“)

- C2.  Kontrolka opotřebovaného filtru
- C3.  Kontrolka požadavku odvápnění
- C4.  Kontrolka požadavku čištění karafy na mléko
- C5.  Kontrolka aktivní úspory energie
- C6. Menu nastavení přístroje
- C7. Volitelné nápoje (přímý výběr) (*různé co do typu a počtu v závislosti na modelu)
- C8. Lišta osobního nastavení nápoje

2.4 Popis příslušenství (D) (**různé co do typu a počtu v závislosti na modelu)

- D1. Testovací proužek „Total Hardness Test“
- D2. Dávkovací odměrka pro předemletou kávu
- D3. Odvápnění
- D4. Změkčovací filtr
- D5. Dávkovač vody

2.5 Popis karafy na mléko (E)

LatteCrema
HOT 

- E1. Víko karafy na mléko
- E2. Nádobka na mléko
- E3. Knoflík pro regulaci pěny/čištění (Clean)
- E4. Konektor-spoj karafy na mléko (odnímatelné pro čištění)
- E5. Dávkovač mléka (nastavitelný na výšku)
- E6. Nástavec dávkovače mléka
- E7. Trubička pro nasávání mléka (silikonová)

3. PRVNÍ SPUŠTĚNÍ PŘÍSTROJE

Poznámka:

- Před prvním použitím opláchněte teplou vodou všechny součásti, které mají přijít do styku s vodou nebo mlékem. Je vhodné umýt karafu na mléko (E) (viz kapitola „13.10 Čištění karafy na mléko (E)“).
 - Jakékoli stopy kávy v mlýnku jsou způsobeny provozními zkouškami přístroje před jeho uvedením na trh a jsou důkazem pečlivé péče o výrobek.
 - Při prvním použití je vodní okruh prázdný, a proto může být kávovar velmi hlučný: hluk se snižá, jakmile se okruh naplní.
 - Pro první spuštění se ujistěte, že je tryska na vodu (D5) zasunuta do kávovaru.
1. CPřipojte přístroj k elektrické síti (obr. 1).

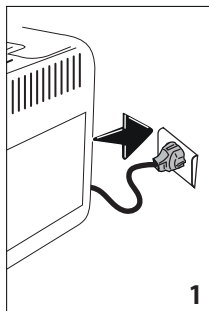

Zvolte jazyk

2. Stiskněte vlačku vztahujícího k požadovanému jazyku a potvrďte výběr stisknutím „Hotovo“.

Poté postupujte podle pokynů zobrazených na displeji přístroje:

Naplňte nádržku na vodu

3. Vysuňte nádržku na vodu (A9) (obr. 2) a naplňte ji až k rysce MAX čerstvou pitnou vodou (obr. 3);

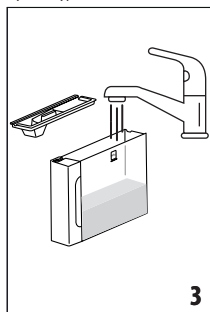
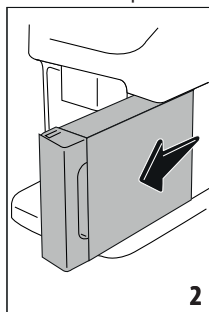

4. Zasuňte zpět nádržku, , poté potvrďte stisknutím „Další“;

Vložte dávkovač horké vody

5. Zvedněte dvířka a zasuňte dávkovač horké vody (D5) ke konektoru příslušenství (A17) (obr.4): Stiskněte „Další“;

Naplňte zásobník na zrnkovou kávu

6. Naplňte zásobník na kávová zrna (A4) (obr. 5), poté potvrďte stisknutím „Další“;

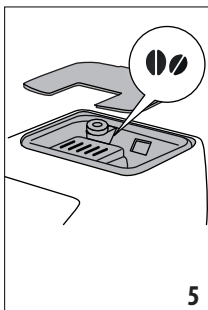
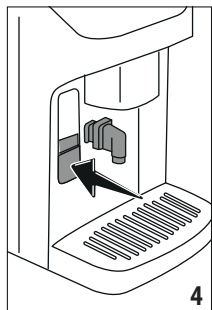

Naplnění okruhu vody a vyplachování

7. Umístěte nádobu o minimálním objemu 200 ml pod dávkovač kávy (A16) a dávkovač horké vody (obr. 6);

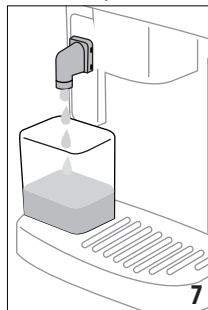
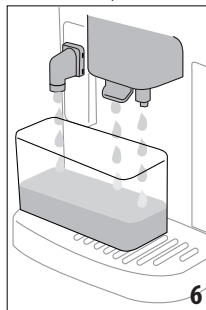

8. Stiskněte „Ano“ pro naplnění vodního okruhu: přístroj vydá vodu z dávkovače horké vody (obr.7);

9. Po dokončení výdeje přístroj pokračuje v zahřívání a končí vyplachováním horkou vodou z výpusti dávkovače kávy (obr.8).

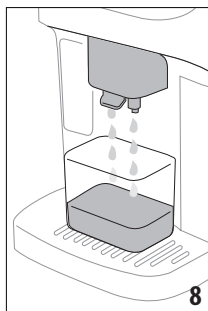

Poznámka:

- Při prvním použití je třeba připravit 4-5 cappuccin, než přístroj dosáhne uspokojivého výsledku v šálku.
- Při prvním použití je vodní okruh prázdný, a proto může být kávovar velmi hlučný: hluk se sníží, jakmile se okruh naplní.

Měření tvrdosti vody

Varovné hlášení o odvápnění se zobrazí po předem stanoveném provozním období, které závisí na tvrdosti vody. Podle potřeby je možné přístroj naprogramovat podle skutečné tvrdosti vody používané v různých oblastech a snížit tak interval odvápnění. Z tohoto důvodu je vhodné ihned nastavit správnou hodnotu: kávovar vás provede krok za krokem:

1. Vezměte testovací proužek (D1): pokračujte stisknutím „Začít“.
2. Ponořte proužek do sklenice vody asi na jednu sekundu.
3. Vyjměte proužek z vody a lehce s ním zatřeste. Stiskněte „Další“.

- Asi po jedné minutě se vytvoří 1, 2, 3 nebo 4 malé červené čtverečky v závislosti na tvrdosti vody.

Nastavení tvrdosti vody

Zvolte úroveň tvrdosti vody na displeji na základě výsledku měření popsaného v předchozím odstavci a stiskněte „Ok“.

Tvrdost vody je uložena v nastavení přístroje.

Poznámka:

Tvrdost vody lze změnit přímo z nabídky nastavení (viz „6.10 Tvrdost vody“).

Instalace změkčovacího filtru

Některé modely jsou vybaveny změkčovacím filtrem (D4): pokud to není případ vašeho modelu, doporučujeme vám zakoupit jej v autorizovaných servisních střediscích De'Longhi.

- Přístroj navrhne instalaci filtru: pokračujte stisknutím „Začít“ (chcete-li operaci odložit, stiskněte „Později“).
- Vyjměte nádržku na vodu (A9) (obr. 2), naplňte ji až po rysku MAX čerstvou pitnou vodou (obr. 3): stiskněte „Další“.
- Vyjměte filtr z obalu a otáčejte datumovkou, dokud se nezobrazí další 2 měsíce (obr. 9). Stiskněte „Další“.

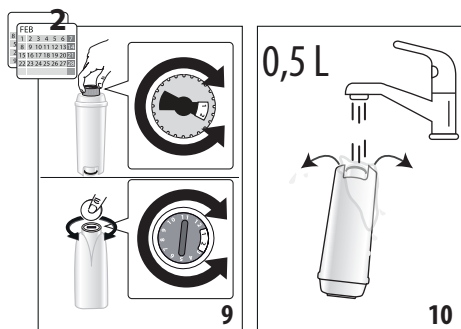

Poznámka:

Při běžném používání přístroje je trvanlivost filtru dva měsíce; jestliže zůstane přístroj nepoužívaný s nainstalovaným filtrem, jeho trvanlivost je maximálně 3 týdny.

- Pro aktivaci filtru nechte téct vodu z vodovodu do středového otvoru filtru, dokud voda nebude vycházet z bočních otvorů po dobu více než jedné minuty (obr. 10). Stiskněte „Další“.
- Vložte filtr do nádržky na vodu tak, že jej asi na deset sekund zcela ponoříte, nakloníte a lehce přitlačíte, aby mohly uniknout vzduchové bubliny (obr. 11). Stiskněte „Další“.
- Vložte filtr do jeho uložení (obr. 12) a zatlačte jej až na doraz; stiskněte „Další“;

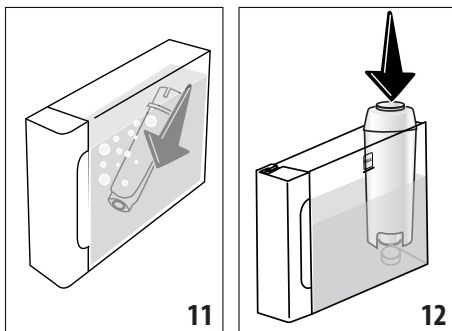

- Znovu zavřete nádržku víkem (A8);
- Zasuňte nádržku zpět do přístroje: stiskněte „Další“.
- Umístěte pod dávkovač horké vody nádobu o objemu nejméně 0,5 litru (obr.7) a stiskněte „OK“ pro aktivaci filtru;
- Přístroj vydá horkou vodu a automaticky se přeruší.
- Nyní je filtr aktivovaný a je možné používat přístroj. Vyjměte nádržku na vodu a naplňte ji čerstvou pitnou vodou.

Nyní, když jsou všechny technické náležitosti vyřešeny, stiskněte „Začít“ a seznamte se se svým kávovarem.

Nastavení profilů

- Zvolte počet osob, které budou kávovar používat. Stiskněte „Další“.
- Kávovar automaticky vytvoří profil pro každého uživatele: chcete-li profil přizpůsobit, stiskněte  (stiskněte tlačítko „Změnit“ nebo „Jednotl. profil“). Po provedení všech požadovaných změn stiskněte „Uložit“.
- Stiskněte „Další“.
- Stiskněte „Začít“ pro spuštění videonávodu.
- Na konci videa stiskněte „Začít“: kávovar je připraven k použití.

4. ZAPNUTÍ PŘÍSTROJE

Poznámka:

- Při každém zapnutí přístroje proběhne cyklus automatického předehřátí a vyplachování, který nelze přerušit. Přístroj je připraven k použití pouze po vykonání tohoto cyklu.
- Pro zapnutí přístroje stiskněte  (B1)(obr. 13): přístroj se zapne.

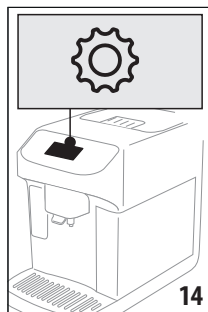
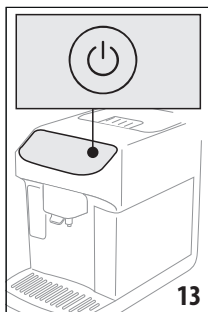

2. Když je dokončen ohřev, začne fáze vyplachování horkou vodou na výstupu z dávkovače kávy (A16); tímto způsobem, kromě ohřevu bojleru, přístroj nechá protékat horkou vodu vnitřními trubkami tak, aby se také zahřály.

5. VYPNUTÍ PŘÍSTROJE

Po každém vypnutí přístroj provede automatické vyplachování, pokud byla připravena káva.

1. Pro vypnutí přístroje stiskněte  (B1) (obr. 13).
2. Pokud je to předvídáno, přístroj provede vyplachování horkou vodou z dávkovače kávy (A16) a poté se vypne (stand-by).

5.1 Vypnutí na delší období:

V případě delšího nepoužívání přístroje (např. před dovolenou):

- vypněte přístroj stisknutím  (B1) (obr. 13).
- vyprázdněte a vyčistěte zásobník na sedliny (A10) a nádržku na vodu (A9);
- vytáhněte zástrčku (A7) ze zásuvky. (Pozor! Nikdy zástrčku nevytahujte, když je přístroj zapnutý)

Poznámka:

Po opětovném zapnutí přístroje naplňte nádržku na vodu a před výdejem nápoje proveďte 3 vyplachování, jak je uvedeno v odstavci „6.1 Vyplachování“.

6. NASTAVENÍ NABÍDKY

6.1 Vyplachování

Pomocí této funkce je možné vypustit horkou vodu z dávkovače kávy (A16) (a, pokud je zasunutý, z dávkovače horké vody (D5)) tak, aby se vyčistil a ohřál vnitřní okruh přístroje. .

Umístěte pod dávkovače nádobu s minimálním objemem 100 ml (obr. 6).

Pro aktivaci této funkce:

1. Stiskněte nabídku nastavení (C6) (obr. 14);

2. Zobrazte položku „Proplachování“;
3. Stiskněte „Ano“ pro spuštění výdeje: po několika sekundách začne vytékat horká voda, která vyčistí a ohřeje vnitřní okruh přístroje (obr. 7-8);
4. Pro ukončení vyplachování stiskněte „Stop“ nebo počkejte na automatické přerušení.

Poznámka:

- V případě nečinnosti delší než 3 až 4 dny je důrazně doporučeno, jakmile je přístroj opět zapnutý, provést před jeho použitím 2-3 vyplachování;
- Je normální, že po provedení této funkce bude voda v zásobníku na kávové sedliny (A10).

6.2 Odvápnění

Pokyny týkající se odvápnění naleznete v kapitole „14. Odvápnění“.

6.3 Vodní filtr

Ohledně pokynů týkajících se filtru (D4) odkazujeme na kapitolu „15. Změkčovací filtr“.

6.4 Obecné

1. Stiskněte nabídku nastavení (C6) (obr. 14);
2. Procházejte stránkami, dokud neuvídejte položku „Obecné“; Od této položky můžete jednoduchým dotykem aktivovat nebo deaktivovat následující funkce:
 - „Zvukový signál“: když je aktivní, přístroj vydá zvukový signál při každé operaci.
 - „Úspora energie“: pomocí této funkce můžete aktivovat nebo deaktivovat režim úspory energie. Když je funkce aktivní, zaručuje nižší spotřebu energie v souladu s platnými evropskými normami. Na znamení, že je aktivní, se na domovské stránce zobrazí .
3. Stiskněte „X“ pro návrat na domovskou stránku (C) s novými uloženími volbami.

Na obrazovce se také zobrazuje sériové číslo přístroje, což je užitečná informace v případě, že je nutné přístroj pomocí asistence přesně identifikovat.

6.5 Automatické vypnutí

Můžete nastavit automatické vypnutí, aby se přístroj vypnul po 15 nebo 30 minutách nebo po 1 nebo 3 hodinách nečinnosti.

Pro nastavení automatického vypnutí postupujte podle následujících pokynů:

1. Stiskněte nabídku nastavení (C6) (obr. 14);
2. Procházejte stránkami až do zobrazení položky „Nastavte aut. vypnutí“;
3. Vyberte požadovaný časový interval (15, 30 minut nebo 1 hodina nebo 3 hodiny).
4. Stiskněte „X“ pro návrat na domovskou stránku (C) s uloženým novým výběrem.

6.6 Teplota kávy

Pokud chcete změnit teplotu vody, se kterou se káva připravuje:

1. Stiskněte nabídku nastavení (C6) (obr. 14);
2. Procházejte stránkami, až do zobrazení položky „Teplota kávy“;
3. Stiskněte „Nastavit“;
4. Vyberte požadovanou teplotu mezi těmi navrženými;
5. Stiskněte „<“ pro návrat do nabídky nastavení.

Poznámka:

Změna teploty je účinnější u velkých nápojů.

6.7 Statistika

S touto funkcí se zobrazí statistické údaje přístroje. Pro jejich zobrazení:

1. Stiskněte nabídku nastavení (C6) (obr. 14);
2. Procházejte stránkami až do zobrazení položky „Statistika“ a hlavní statistické údaje: pro zobrazení více údajů stiskněte „Přečíst.“;
3. Stiskněte „<“ pro návrat do nabídky nastavení.

6.8 Jazyky

Pokud chcete změnit jazyk domovské stránky, postupujte následovně:

1. Stiskněte nabídku nastavení (C6) (obr. 14);
2. Procházejte stránkami až do zobrazení položky „Jazyky“;
3. Stiskněte „Nastavit“;
4. Stiskněte vlničku vztahující se k jazyku, který chcete vybrat (procházením obrazovek zobrazíte všechny jazyky): displej se okamžitě aktualizuje podle zvoleného jazyka;
5. Stiskněte „<“ pro návrat do nabídky nastavení.

6.9 Nastavení mlýnku

Přístroj nabídne videonávod pro správné nastavení mletí a dosažení co nejlepších výsledků:

1. Stiskněte nabídku nastavení (C6) (obr. 14);
2. Procházejte stránkami až do zobrazení položky „Nastavení mletí“;
3. Stiskněte „Přečíst.“ a podívejte se na videonávod o nastavení stupně hrubosti mletí.

Poznámka:

- Doporučuje se provést další změny až po výdeji alespoň 3 káv podle popsaného postupu. Pokud se znovu objeví nesprávný výdej kávy, postup zopakujte.
- Otočným regulátorem (A2) je možné otáčet pouze tehdy, když je kávomlýnek v provozu v počáteční fázi přípravy kávového nápoje.

6.10 Tvrdost vody

Chcete-li při prvním spuštění změnit nastavenou tvrdost vody, postupujte takto:

1. Zopakujte test podle pokynů v části „Měření tvrdosti vody“;
2. Stiskněte nabídku nastavení (C6) (obr. 14);
3. Procházejte stránkami až do zobrazení položky „Tvrdost vody“.
4. Stiskněte „Nastavit“.
5. Vyberte na displeji stupeň tvrdosti vody podle výsledku testu: nové nastavení se uloží.
6. Stiskněte „<“ pro návrat do nabídky nastavení.

6.11 Vyprázdnit okruh

Před obdobím nepoužívání, pro zabránění zamrznutí vody ve vnitřních obvodech, nebo před zanesením přístroje do servisního střediska, je vhodné vyprázdnit hydraulický okruh přístroje.

1. Stiskněte nabídku nastavení (C6) (obr. 14);
2. Procházejte stránkami až do zobrazení položky „Vyprázdnit okruh“;
3. Stiskněte „Ano“ pro spuštění průvodce;
4. Vytáhněte, vyprázdněte a znovu zasuňte zásobník na sedliny (A10) a odkapávací misku (A14) (obr. 15) a poté stiskněte „Další“;

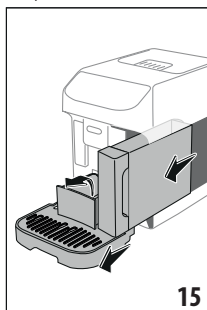

5. Zasuňte dávkovač (D5) ke konektoru (A17) (obr. 4);
6. Umístěte pod dávkovače nádobu o objemu 200ml (obr. 6). Stiskněte „Další“;
7. Přístroj provede vyplachování horkou vodou z dávkovačů;
8. Po dokončení vyplachování vytáhněte nádržku na vodu (A9) (obr. 2) a vyprázdněte ji;
9. Pokud přítomen, odstraňte z nádržky na vodu změkčovací filtr vody (D4) a stiskněte „Další“;
10. Znovu zasuňte nádržku (prázdnou) a stiskněte „Ano“;

11. Stiskněte „Ano“ a počkejte, až přístroj začne s vyprázdňováním; (pozor: horká voda z dávkovačů!). Při vyprázdňování okruhu může být přístroj hlučnější: jedná se o normální provoz přístroje.
12. Po dokončení vyprázdňování vytáhněte, vyprázdněte a znovu zasuňte odkapávací misku, poté stiskněte „Ano“;
13. Stiskněte „Ok“: přístroj se vypne (standby).
Při příštím zapnutí přístroje postupujte podle pokynů v kapitole „3. První spuštění přístroje“.

6.12 Výchozí hodnoty

Tato funkce resetuje všechna nastavení nabídky a všechny úpravy provedené uživatelem, a vrátí vše na výchozí tovární hodnoty (s výjimkou jazyka, který zůstane podle nastavení, a statistiky).

1. Stiskněte nabídku nastavení (C6) (obr. 14);
2. Procházejte stránkami až do zobrazení položky „Výchozí hodnoty“;
3. Stiskněte „Přečíst.“;
4. Vyberte, co chcete resetovat: přístroj nebo individuální profil, a stiskněte „Další“;
5. Postupujte podle příslušných pokynů, dokud nepotvrdíte reset pomocí tlačítka „OK“: přístroj se vrátí na domovskou stránku (C).

Poznámka:

Jakmile byl přístroj (nikoliv jednotlivý profil) resetován na tovární výchozí hodnoty, znovu nabídné úvodní videonávod.

7. VOLBA NÁPOJŮ

Váš přístroj vám umožní připravovat širokou škálu nápojů*.
(*Různé nápoje podle typu a počtu v závislosti na modelu).

	Hot	Cold
Espresso	✓	✗
2x Espresso	✓	✗
Coffee	✓	✓
Doppio+	✓	✗
Long	✓	✗
Americano	✓	✓
Cappuccino	✓	✗
Latte Macchiato	✓	✗
Caffelatte	✓	✗
Cappuccino Mix	✓	✗
Espresso Macchiato	✓	✗
		→

	Hot	Cold
Flat White	✓	✗
Cappuccino +	✓	✗
Cortado	✓	✗
Mléko	✓	✗
Horká voda	✓	✗

Na panelu vyberte požadovaný typ nápoje (Milk (B3): nápoje s mlékem; Coffee (B2): kávové nápoje), a vybavte přístroj potřebným příslušenstvím.

8. PŘÍPRAVA KÁVOVÝCH NÁPOJŮ

8.1 Příprava přístroje pro kávové nápoje

Pozor!

Nepoužívejte zelená, karamelizovaná nebo kandovaná kávová zrna, protože se mohou přilepit na mlýnek a způsobit jeho nepoužitelnost.

1. Umístěte 1 nebo 2 šálky pod dávkovač kávy (A16);
2. Sklopte dávkovač co nejbližší k šálku (obr. 16): tím získáte lepší pěnu.



8.2 Kávové nápoje s přímou volbou

1. Přímou na domovské obrazovce (C) stiskněte obrázek týkající se požadované kávy (C1) (např. espresso, obr. 17);

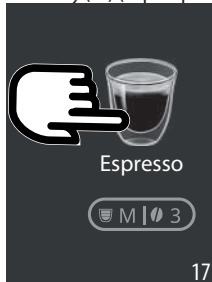

2. **Teplý kávový nápoj:** přístroj provede přípravu a vydej. **Studený kávový nápoj:**

- vyberte, pokud si přejete nápoj „Iced“ (studený) nebo „Extra iced“ (extra studený): stiskněte „Další“;
- na základě předchozího výběru přístroj navrhne množství kostek ledu před přistoupením k výdeji: nasype do sklenice uvedené množství kostek ledu (obr. 18): stiskněte „Extrahovat“.



- Přístroj přistoupí k přípravě.

Na displeji se zobrazí popis každé jednotlivé fáze (mletí, výdej kávy).

Po dokončení přípravy je přístroj připraven pro další použití.

8.3 Vlastní nastavení nápojů

Při výdeji kávových nápojů s vlastními parametry postupujte následovně:

1. Stiskněte lištu osobního nastavení (C8) ve spodní části obrázku požadované kávy (např. Espresso, obr. 19): na displeji se zobrazí parametry, které je možné přizpůsobit vlastním chutím:



 Množství	
 Intenzita	

2. **Teplý kávový nápoj:** Jakmile jsou parametry nastaveny, stiskněte „Extrahovat“: přístroj přistoupí k přípravě a na displeji se zobrazí popis každé jednotlivé fáze (mletí, výdej kávy);

Studený kávový nápoj: Jakmile jsou parametry nastaveny, stiskněte „Začít“ a postupujte následovně:

- vyberte nápoj „Ice“ (led) nebo „Extra Ice“ (extra led): stiskněte „Další“;
 - na základě předchozí volby přístroj navrhne množství kostek ledu před zahájením výdeje: nasype uvedené množství kostek ledu do sklenice (obr. 18): stiskněte „Extrahovat“.
 - Přístroj přistoupí k přípravě a na displeji se zobrazí popis každé jednotlivé fáze (mletí, výdej kávy).
3. Po dokončení výdeje stiskněte „Uložit“ pro uložení nových nastavení nebo „Zrušit“ pro zachování předchozích parametrů.

Poznámka:

Pokud jsou uložena, nová nastavení zůstanou v paměti POUZE ve zvoleném profilu.

4. Stiskněte „X“ pro návrat na domovskou stránku (C).

Přístroj je připraven pro nové použití.

8.4 Příprava nápoje použitím přede-mleté kávy

Pozor!

- Nikdy nesype předemletou kávu do vypnutého kávovaru; zabráni se tím jejímu rozspání uvnitř přístroje a jeho znečištění. Přístroj by se takto mohl poškodit.
- Nesype nikdy více než 1 zarovnanou odměrku (D2), jinak by mohlo dojít ke znečištění kávovaru nebo k ucpaní násypky (A3).

Pokud používáte předemletou kávu, je možné připravit vždy jen jeden šálek kávy.

- Příprava kávy **Long**: v polovině přípravy, na výzvu přístroje, vložte odměrku přede-mleté kávy a stiskněte „OK“.
- Není možné připravit nápoje **Doppio+**, **2x Espresso**, **Cappuccino+** použitím přede-mleté kávy.

1. Stiskněte lištu osobního nastavení (C8) ve spodní části obrázku požadované kávy (např. Espresso, obr. 19): na displeji se zobrazí parametry, které je možné přizpůsobit vlastním chutím;
2. Vyberte množství a předemletou kávu  ;
3. Stiskněte „Extrahovat“;
4. Zvedněte víko násypky pro předemletou kávu, ujistěte se, že násypka (A3) není ucpaná, poté nasype zarovnanou odměrku (D2) přede-mleté kávy (obr. 20): stiskněte „Ok“ pro přístup k výdeji;

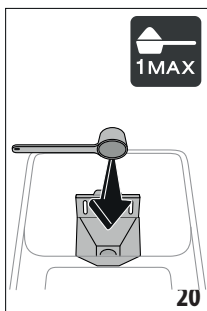

- Přístroj pokračuje ve výdeji a na displeji se objeví popis každé jednotlivé fáze (ohřev vody, výdej kávy).

Po dokončení přípravy je přístroj připraven k novému použití.

8.5 Extra shot

Chcete-li získat ještě více povzbuzení, přidejte do nápoje extra shot Espresso (30 ml) Extra Shot lze použít pro následující nápoje*:

(*Nápoje se liší typem a počtem v závislosti na modelu).

Espresso	✓
Espresso Macchiato	✓
Long	✓
Káva (pouze teplé)	✓
Doppio+	✓
Americano (pouze teplé)	✓
Cappuccino	✓
Latte Macchiato	✓
Caffelatte	✓
Cappuccino Mix	✓
Cortado	✓
Flat White	✓
Cappuccino +	✓

- Stiskněte lištu osobního nastavení (C8) ve spodní části obrázku požadované kávy (např. Espresso, obr. 19).
- Stiskněte „Extra Shot“, ujistěte se, že šálek, který používáte, je dostatečně velký, a poté stiskněte „OK“.
- Zvolte požadované množství a intenzitu. Stiskněte „Extrahovat“.
- Stiskněte „Ok“ pro potvrzení.

- Přístroj pokračuje v přípravě a na displeji se zobrazí popis každé jednotlivé fáze (mletí, výdej kávy + extra mletí a výdej).
- Na konci stiskněte „Uložit“ pro uložení nových parametrů nebo „Vymazat“ pro zachování předchozích parametrů.

Přístroj je připraven pro nové použití.

Poznámka:

- Pokud jsou uložena, nová nastavení zůstanou v paměti POUZE ve zvoleném profilu.
- Pokud je vybrána možnost Extra Shot, není možné na-programovat množství ani použít předemletou kávu.
- Když je vybrána možnost „Extra Shot“, zobrazí se na liště osobního nastavení symbol **III**.

8.6 Obecné pokyny pro přípravu kávových nápojů

- Když přístroj připravuje kávu, lze výdej kdykoli zastavit stisknutím tlačítka „Stop“ nebo „Zrušit“.
- Jakmile je výdej dokončen, pokud chcete zvýšit množství kávy, jednoduše stiskněte „Extra“: jakmile dosáhnete požadovaného množství, stiskněte „Stop“ nebo „Zrušit“.
- Během používání se na displeji objeví některé zprávy („Naplňte nádržku čerstvou vodou až do úrovně MAX“, atd.), jejichž význam je uveden v kapitole „17. Zprávy zobrazované na displeji“.
- Pokud káva vytéká po kapkách nebo je málo hustá s malým množstvím cremy anebo příliš studená, prohlédněte si video k nastavení mletí (viz odstavec „6.9 Nastavení mlynku“) a kapitolu „18. Řešení problémů“.
- Je-li aktivován režim „Úspora energie“, může trvat několik vteřin, než bude vydána první káva.

8.7 Rady pro teplejší kávu

Pro dosažení teplejší kávy se doporučuje:

- propláchnout před výdejem kávy (odstavec „6.1 Vyplachování“ v menu nastavení);
- šálky nahlát horkou vodou (použitím funkce horká voda, viz kapitola „10. Příprava horké vody“);
- zvýšit nastavení teploty kávy (odstavec „6.6 Teplota kávy“ v nabídce nastavení).

9. PŘÍPRAVA NÁPOJŮ S MLÉKEM

9.1 Příprava karafy s mlékem (E)

Poznámka:

Abyste se vyhnuli málo napěněnému mléku nebo mléku s velkými bublinami, vždy vyčistěte karafu na mléko, jak je popsáno v odstavcích „9.6 Čištění karafy na mléko po každém použití“ a „13.10 Čištění karafy na mléko (E)“.

9.2 Jaké mléko použít?

Množství pěny se může lišit v závislosti na:

- teplotě mléka nebo rostlinného nápoje (pro dosažení nejlepších výsledků vždy používejte mléko nebo rostlinné nápoje o teplotě v chladničce - 5 °C);
- typu mléka nebo rostlinného nápoje;
- použité značce;
- složení a nutričních hodnot.

Lattecrema HOT	
Kravské mléko	
Plnotučné (obsah tuku >3,5%)	
Polotučné (obsah tuku mezi 1,5 a 1,8%)	✓
Odtučněné (obsah tuku <0,5%)	
Rostlinné nápoje	
Sójový	✓
Mandlový	✓
Ovesný	✓

9.3 Naplnění a zaháknutí karafy s mlékem

1. Zvedněte víko (E1) (obr. 21);

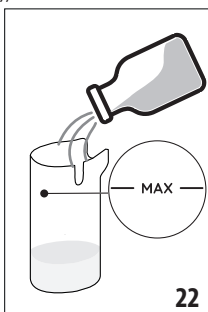
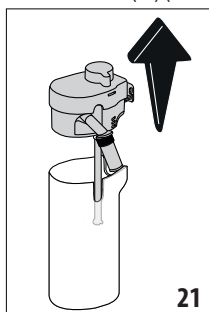

2. Naplňte nádobku na mléko (E2) potřebným množstvím mléka, nepřekročte hladinu MAX vyraženou na nádobce (obr. 22);
3. Ujistěte se, že je hadička na nasávání mléka (E7) pevně usazena ve svém uložení ve spodní části víka karafy na mléko (obr. 23);

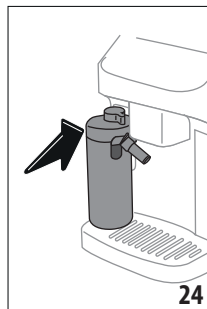
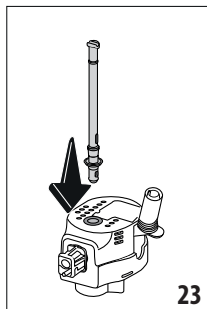



4. Nasadte zpět víko na nádobku na mléko;
5. Zvedněte dvířka a zasuněte karafu až na doraz ke konektoru (A17) (obr. 24): přístroj zapírá (pokud je funkce aktivní);
6. Postavte dostatečně velký šálek pod ústí dávkovače kávy (A16) a pod dávkovač mléka (E5). Pomocí nástavce lze prodloužit pouze dávkovač mléka (E6);
7. Vyberte požadovaný nápoj, jak je uvedeno v následujících odstavcích.

Poznámka:

Pokud je režim „Úspora energie“ aktivní (viz odstavec „6.4 Obecné“), může trvat několik vteřin, než dojde k výdeji nápoje.

9.4 Regulace množství pěny

Otáčením knoflíku pro regulaci pěny (E3) se volí množství mléčné pěny, které se bude vydávat při přípravě nápojů s mlékem.

Poloha knoflíku	Doporučeno pro...
 Jemná	<ul style="list-style-type: none"> • Caffelatte • Teplé mléko (nenapěněné)
 Krémová	<ul style="list-style-type: none"> • Latte Macchiato • Flat White • Cortado
 Hustá	<ul style="list-style-type: none"> • Cappuccino • Cappuccino Mix • Espresso Macchiato • Cappuccino + • Teplé mléko (napěněné)

9.5 Příprava nápojů s mlékem

Stiskněte přímo na domovské stránce (C) obrázek požadovaného nápoje (C7).

Stejně jako u kávových nápojů lze přizpůsobený nápoj získat stisknutím lišty osobního nastavení (C8) ve spodní části obrázku na domovské stránce.

9.6 Čištění karafy na mléko po každém použití

Po každém výdeji nápoje s mlékem vás přístroj vyzve, abyste spustili funkci CLEAN pro vyčištění víka karafy na mléko (E1). Chcete-li zahájit čištění, postupujte takto:

1. Nechte karafu na mléko zasunutou v přístroji (není nutné vyprazdňovat nádobu na mléko);
2. Umístěte jeden šálek nebo jinou nádobu pod dávkovač mléka (E5) (obr. 25);

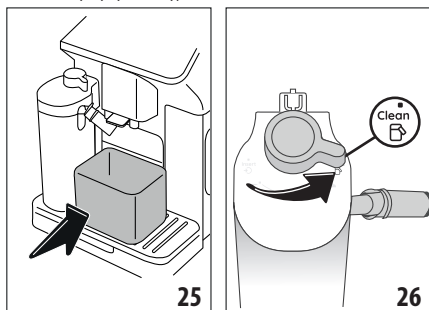

3. Otočte knoflík pro regulaci pěny/čištění (E3) na „Clean“ (obr. 26): z dávkovače mléka vyteče horká voda a pára. Čištění se přeruší automaticky;
4. Vraťte knoflík pro regulaci do jedné z možností výběru pěny;

Pokud máte provést několik příprav po sobě:

- Chcete-li pokračovat v dalších přípravě, jakmile se zobrazí zpráva, že je třeba vyčistit karafu (knoflík na „Clean“), stiskněte „Zrušit“. Po poslední přípravě provedte čištění karafy na mléko.

Na konci příprav je nádoba na mléko prázdná nebo není dostatek mléka pro další recepty

- Po vyčištění karafy na mléko (knoflík na „Clean“) rozeberte karafu na mléko a vyčistěte všechny součásti podle postupu v odstavci „13.10 Čištění karafy na mléko (E)“

Na konci příprav je v nádobě ještě dostatek mléka pro další recepty

- Po vyčištění karafy na mléko (knoflík na „Clean“), vytáhněte karafu na mléko a ihned ji uložte do chladničky. Karafu Lattecrema Hot  můžete skladovat v chladničce nejdéle 2 dny; poté vyčistěte všechny součásti podle postupu v odstavci „13.10 Čištění karafy na mléko (E)“.

Pozor:

Pokud byla karafa na mléko ponechána mimo chladničku déle než **30 minut**, rozeberte a očistěte všechny součásti, jak je popsáno v postupu v odstavci „13.10 Čištění karafy na mléko (E)“.

Obecné poznámky po přípravě nápojů s mlékem:

- Pokud čištění neprovedete, zobrazí se na domovské stránce symbol , který vás upozorní, že je nutné vyčistit karafu na mléko.

- V některých případech, pro provedení čištění, je nutné počkat, dokud se přístroj nezahřeje.
- Chcete-li dosáhnout správného čištění, počkejte na ukončení funkce CLEAN. Funkce je automatická. Nesmí být zastavena, když probíhá.

10. PŘÍPRAVA HORKÉ VODY

1. Zasuňte dávkovač horké vody (D5) do přístroje (obr. 4);
2. Položte pod dávkovač jeden šálek;

Přímá volba:

3. Stiskněte přímo na domovské stránce obrázek horké vody (C): výdej se spustí a zastaví automaticky.

Vlastní nastavení množství:

3. Stiskněte lištu osobního nastavení (C8) ve spodní části obrázku teplé vody: na displeji se zobrazí množství, které chcete zvolit;
4. Stiskněte „Extrahovat“: výdej se spustí a přeruší automaticky.

Poznámka:

Výdej může být zastaven stisknutím „Stop“ nebo „Zrušit“.

11. FUNKCE „my“ (pouze horké nápoje)

„my“ můžete přizpůsobit nápoj následujícím způsobem:

1. Ujistěte se, že profil (C1), pro který chcete nápoj přizpůsobit, je aktivní;
2. Stiskněte lištu osobního nastavení (C8) ve spodní části obrázku požadovaného nápoje;
3. Stiskněte ;
4. Stiskněte „Začít“ a postupujte podle průvodce;
5. Pokud to nápoj umožňuje, vyberte požadovanou intenzitu a stiskněte „Další“;
6. Stiskněte „Extrahovat“ pro spuštění výdeje;
7. Stiskněte „Stop“, když je v šálku dosaženo požadovaného množství.
8. Pokud je výsledek v šálku ten požadovaný, stiskněte „Uložit“ pro uložení nebo „Zrušit“ pro zachování předchozích parametrů.
9. Stiskněte „X“ pro návrat na domovskou stránku. Přístroj se vrátí na domovskou stránku (C).

Poznámka:

- Pokud jsou uložena, nová nastavení zůstanou v paměti POUZE ve zvoleném profilu.
- Vlastní úpravou jednoho nápoje přístroj automaticky upraví i odpovídající dvojité nápoje a přístroj zobrazí zprávu „Hodnoty uloženy pro dvoj. i jednod.recept“;
- Programování je možné kdykoli ukončit stisknutím tlačítka „X“: hodnoty se neuloží.
- Po vlastní úpravě nápoje se v nastavení objeví „Resetovat“ (uprostřed posledního řádku) a „my“ (mezi volbami množ-

stvi). Stisknutím „Resetovat“ se nastavení nápoje vrátí na výchozí hodnoty.

Tabulka množství nápojů		
Nápoj	Standardní množství	Naprogramovatelné množství
Espresso	40 ml	20-180 ml
2X Espresso	40 ml + 40 ml	20-180 ml + 20-180 ml
Káva	180 ml	100-240 ml
Long	160 ml	115-250 ml
Doppio+	120 ml	80-180 ml
Americano	150 ml	70-480 ml
Horká voda	250 ml	20-420 ml

12. VOLBA VLASTNÍHO PROFILU

Je možné uložit různé profily, každý z nich je spojený s jinou ikonou.

V každém profilu jsou uloženy vlastní úpravy nápojů a pořadí, ve kterém jsou zobrazeny všechny nápoje podle četnosti výběru. Při výběru profilu postupujte podle následujících pokynů:

1. Stiskněte na domovské stránce (C) aktuálně používaný profil (C1): zobrazí se seznam volitelných profilů;
2. Zvolte požadovaný profil.

Pro přidání nového profilu:

1. Stiskněte na domovské stránce (C) aktuálně používaný profil (C1): zobrazí se seznam volitelných profilů;
2. Stiskněte „+Přidat“ a vytvořte nový profil
3. Stisknutím „Změnit“ změníte svůj profilový obrázek a barvu.
4. Chcete-li profil přejmenovat, stiskněte stávající název v dolní části profilu: otevře se klávesnice. Zadejte nové jméno a stiskněte Ok.
5. Stiskněte „Uložit“.
6. Nový profil je vytvořen. Stiskněte „X“ pro návrat na domovskou stránku.

Pro změnu stávajícího profilu:

1. Stiskněte na domovské stránce (C) aktuálně používaný profil (C1): zobrazí se seznam volitelných profilů;
2. Stiskněte  na profilu, který chcete změnit.
3. Stisknutím „Změnit“ změníte svůj profilový obrázek a barvu.
4. Chcete-li profil přejmenovat, stiskněte stávající název v dolní části profilu: otevře se klávesnice. Zadejte nové jméno a stiskněte Ok.
5. Po provedení všech požadovaných změn stiskněte „Uložit“.

Pro odstranění existujícího profilu:

1. Stiskněte na domovské stránce (C) aktuálně používaný profil (C1): zobrazí se seznam volitelných profilů;
2. Stiskněte  na profilu, který chcete změnit.
3. Stiskněte „Vymazat“.
4. Potvrďte operaci stisknutím „Ano“.
5. Stiskněte „X“ pro návrat na domovskou stránku.

Poznámka:

Po výběru budou barvy lišt v nastavení nápoje stejnou barvou jako profil.

13. ČIŠTĚNÍ

13.1 Čištění přístroje

Následující části přístroje je nutné pravidelně čistit:

- vnitřní okruh přístroje;
- zásobník na kávové sedliny (A10);
- odkapávací miska (A14) a mřížka misky (A12);
- nádržka na vodu (A9);
- dávkovač kávy (A16);
- vyjímatelný spařovač (A6), přístupný po otevření servisních dvířek (A5);
- násypka na vypsání předemleté kávy (A3);
- ovládací panel (B);
- karafa na mléko (E).

Pozor!

- Na čištění přístroje nepoužívejte ředidla, abrazivní čisticí prostředky nebo alkohol. U plně automatických kávovarů De'Longhi není nutné k čištění přístroje používat chemické přísady.
- Na odstraňování vodního kamene nebo kávových usazenin nikdy nepoužívejte kovové předměty, protože by mohlo dojít k poškrábání kovového nebo plastového povrchu.

lze mýt v myčce	pouze ruční mytí
	
mřížka misky (A12)	odkapávací miska (A14)
karafa na mléko (E)	zásobník na sběr kávové sedliny (A10)
	tácek na odkládání šálků (A11)
	nádržka na vodu (A9)
	odnímatelný spařovač (A6)

13.2 Čištění vnitřního okruhu přístroje

Při nepoužívání po dobu delší než 3-4 dny se důrazně doporučuje před dalším použitím vyprázdnit nádržku na vodu (A9) a naplnit ji čerstvou pitnou vodou; poté přístroj zapnout a provést

2-3 vyplachování výběrem funkce „Proplachování“ (odstavec „6.1 Vyplachování“).

Poznámka:

Je normální, že po provedení čištění bude voda v zásobníku na kávové sedliny (A10).

13.3 Čištění zásobníku na kávové sedliny

Když se na displeji zobrazí „Vyprázdněte zásobník na sedliny“, je nutné jej vyprázdnit a vyčistit. Dokud nedojde k zasunutí zásobníku na sedliny (A10), přístroj nebude schopen připravovat kávu. Přístroj signalizuje potřebu vyprázdnit zásobník, i když není plný, pokud uběhlo 72 hodin od provedení první přípravy (pro správné počítání 72 hodin musí být přístroj pořád připojen k napájení).

Pozor! Nebezpečí opaření

Pokud se připravuje několik nápojů s mlékem za sebou, kovový tácek na odkládání šálků (A11) se zahřeje a bude horký. Počkejte, až vychladne, a poté jej uchopte pouze za přední část.

Pro čištění (při zapnutém přístroji):

1. Vyjměte odkapávací misku (A14) a zásobník na sedliny (A10) (obr. 27);

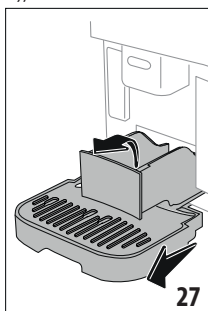

2. Vyprázdněte a pečlivě vyčistěte odkapávací misku a zásobník na sedliny, přičemž dávejte pozor, abyste kartáčkem odstranili všechny zbytky, které se mohly usadit na dně.
3. Zasuňte zpět odkapávací misku spolu s mřížkou a zásobníkem na kávové sedliny.

Pozor!

- Při vyjmutí odkapávací misky je vždy nutné vyprázdnit zásobník na sedliny, i když není zcela zaplněný. Pokud tento úkon neprovedete, může se stát, že při přípravě dalších káv se zásobník na sedliny naplní nadměrně a přístroj se zane- se zbytky použité kávy.
- U některých modelů se zásobník na sedliny skládá ze dvou samostatných prvků: po vyčištění je před vložením zpět do přístroje znovu sestavte.

13.4 Čištění odkapávací misky a mřížky misky

Pozor!

Odkapávací miska (A14) je vybavena plovoucím indikátorem (A13) (červené barvy) hladiny vody uvnitř (obr. 28).

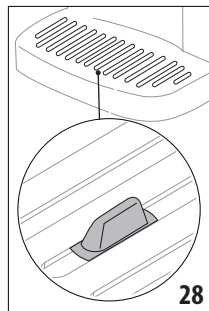

Dříve než tento indikátor začne vyčnívat z tácky pro odkládání šálků (A11), je nutné misku vyprázdnit a vyčistit, jinak by voda mohla přetéct přes okraj a poškodit přístroj, opěrnou plochu či okolní prostor. Pro vyjmutí odkapávací misky postupujte následovně:

1. Vyndejte odkapávací misku spolu s mřížkou (A12) a tácek a zásobník na kávové sedliny (A10) (obr. 24);
2. Zkontrolujte misku na sběr kondenzátu červené barvy (A15) a, pokud je plná, vyprázdněte ji;
3. Odstraňte tácek na odkládání šálků (A11), mřížku misky (A12), poté vyprázdněte odkapávací misku a zásobník na sedliny a všechny součásti umyjte;
4. Vložte zpět do přístroje odkapávací misku s mřížkou, táckem a zásobníkem na kávové sedliny.

Pozor!

Při vyjmutí odkapávací misky je nutné vyprázdnit zásobník na sedliny, i když není zcela zaplněný. Pokud tento úkon neprovedete, mohlo by se stát, že při dalších přípravách kávy se zásobník na sedliny příliš naplní a přístroj se zane- se.

13.5 Čištění vnitřních částí přístroje

Nebezpečí úrazu elektrickým proudem!

Před jakýmkoliv čištěním vnitřních částí přístroje musí být přístroj vypnutý (viz „5. Vypnutí přístroje“) a odpojený od elektrické sítě. Přístroj nikdy neponožujte do vody.

1. Pravidelně (přibližně jednou za měsíc) kontrolujte, zda vnitřní prostor přístroje (přístupný po vyjmutí odkapávací misky (A14) není znečištěn). V případě potřeby odstraňte usazeniny kávy pomocí štětečku a houbičky.
2. Vysajte všechny zbytky vysavačem na drobký (obr. 29).

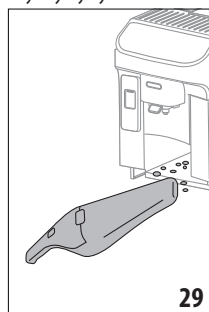

13.6 Čištění nádržky na vodu

Pravidelně čistěte (zhruba jednou za měsíc) a při každé výměně změkčovacího filtru (D4) nádržku na vodu (A9).

1. Vyměňte nádržku na vodu (obr. 2), odstraňte filtr pro změkčování vody (pokud je přítomen) a opláchněte jej tekoucí vodou;
2. Vyprázdněte nádržku na vodu a vyčistěte ji vlhkým hadříkem a trochou mycího prostředku na nádobí. Pečlivě opláchněte vodou;
3. Vložte zpět filtr (obr. 30), naplňte nádržku čerstvou vodou až do úrovně MAX (obr. 3) a zasuňte zpět nádržku;

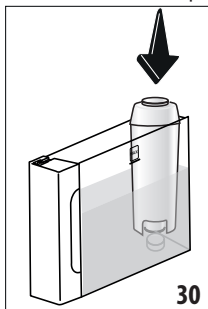

4. (Pouze, pokud jste vložili změkčovací filtr): vydejte 100ml horké vody pro opětovnou aktivaci filtru.

Poznámka:

Po dobu nečinnosti delší než 3-4 dny se doporučuje nádržku vyčistit výše popsaným způsobem.

13.7 Čištění násypky na vsypání předemleté kávy

Přibližně (zhruba jednou za měsíc) vyčistěte násypku na vsypání předemleté kávy (A3). Postupujte následovně:

1. Proveďte vypnutí přístroje (viz kapitola „5. Vypnutí přístroje“);
2. Otevřete dvířka násypky;
3. Vyčistěte násypku štetčkem;
4. Znovu dvířka zavírejte.

Pozor!

Po vyčištění dbejte na to, aby v násypce nezůstalo žádné příslušenství: přítomnost cizích těles uvnitř násypky během provozu může způsobit poškození přístroje.

13.8 Čištění spařovače

Spařovač (A6) musí být čistěn alespoň jednou měsíčně.

Pozor!

Spařovač nelze vyjmout, pokud je přístroj zapnutý.

1. Ujistěte se, že byl přístroj správně vypnutý (viz kapitola „5. Vypnutí přístroje“);
2. Vyměňte nádržku na vodu (A9) (obr. 2);
3. Otevřete dvířka spařovače (A5) (obr. 31) umístěná na pravém boku;

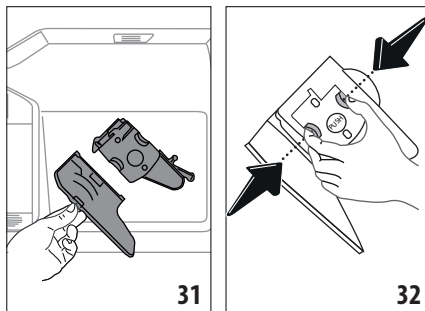

4. Dvě barevná uvolňovací tlačítka zatlačte směrem dovnitř a současně vyjměte spařovač (obr. 32);
5. Spařovač ponořte na přibližně 5 minut do vody a potom opláchněte pod tekoucí vodou;

Pozor!

OPLACHUJTE POUZE VODOU

NE MYČÍ PROSTŘEDKY - NE MYČKA NA NÁDOBÍ

6. Vyčistěte spařovač bez saponátů, které by jej mohly poškodit.
7. Pomocí štetčku očistěte zbytky kávy v uložení spařovače viditelné přes dvířka (A5);
8. Po vyčištění vložte spařovač znovu do držáku; poté zatlačte na nápis PUSH, dokud neuslyšíte zacvaknutí;

Poznámka:

Pokud spařovač nejde zasunout, je třeba jej (před zasunutím) správně zapolohovat dvěma páčkami (obr. 33).

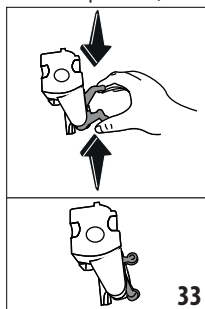

9. Po zasunutí zkontrolujte, zda se dvě barevná tlačítka vysunula směrem ven;
10. Zavřete dvířka spařovače;
11. Zasuňte zpět nádržku na vodu.

13.9 Čištění ovládacího panelu (B)

1. Vypněte kávovar stisknutím tlačítka (B1);
2. Očistěte měkkým neabrazivním hadříkem;
3. Vytrvejte u odolnějších otisků, ale nikdy příliš natlačte.

13.10 Čištění karafy na mléko (E)

Po každém použití vyčistěte karafu na mléko, jak je popsáno níže:

1. Sundejte víko karafy na mléko (E1) (obr. 18);
2. Sejměte dávkovač mléka (E5), nástavec dávkovače mléka (E6) a hadičku na nasávání mléka (E7) (obr. 34);

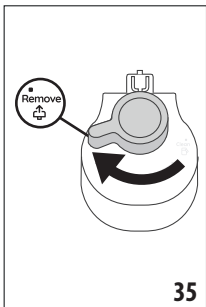
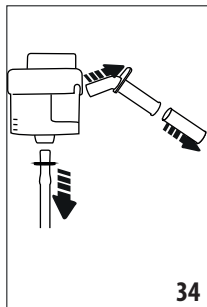

3. Otočte ve směru hodinových ručiček knoflík pro regulaci pěny (E3) až do polohy ^{Remove} (obr. 35) a vytáhněte jej;
4. Otočte proti směru hodinových ručiček a sejměte konektor-spoj karafy na mléko (E4) (obr. 36).

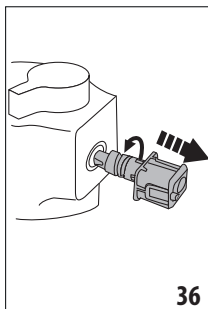

5. Provedte mytí v myčce nádobí (doporučeno) nebo ručně, a to následujícím způsobem:
 - **V myčce nádobí:** Vypláchněte všechny výše popsané součásti a karafu na mléko horkou vodou z vodovodu (alespoň 40 °C): poté je položte na horní rošt myčky a spusťte program mytí na 50 °C, například ECO standard.
 - **Ručně:** Důkladně vypláchněte všechny součásti a nádobku na mléko horkou pitnou vodou (minimálně 40 °C), abyste odstranili veškeré viditelné zbytky mléka, přičemž dávejte pozor, aby voda protékla všemi otvory ve víku (obr. 37): poté ponořte všechny součásti alespoň na 30 minut do horké pitné vody (alespoň 40 °C) s čisticím prostředkem na nádobí. Poté důkladně vypláchněte všechny součásti, jak je popsáno výše, pod horkou pitnou vodou a každou část ručně vyčistěte.
6. Věnujte zvláštní pozornost tomu, aby na prohlubni a drážce pod knoflíkem (obr. 38) nezůstaly zbytky mléka: v případě potřeby vyškrábněte kanálek párátkem;

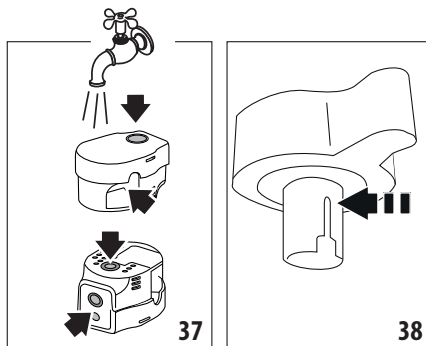

7. Ujistěte se, že trubička pro nasávání a trubička pro výdej nejsou zaneseny zbytky mléka;
8. Osušte všechny součásti čistým suchým hadříkem;
9. Znovu sestavte všechny součásti víka;
10. Znovu nasadte víko na nádobku na mléko.

Poznámka:

Přístroj vám každý týden připomene potřebu pečlivě vyčistit karafu na mléko a zopakuje vám správnou sekvenci čištění.

14. ODVÁPŇENÍ

Pozor!

- Před použitím si přečtěte pokyny a etiketu na obalu odvápnovací přípravku.
- Doporučujeme používat výhradně odvápnovací přípravek De'Longhi. Použití nevhodných odvápnovacích přípravků nebo nesprávné provádění odvápnění by mohly vést ke vzniku závad, na které se nevztahuje záruka výrobce.
- Odvápnovací přípravek může poškodit jemné povrchy. Pokud dojde k náhodnému rozliti výrobku, okamžitě jej osušte.

Pro provedení odvápnění	
Odvápnovací přípravek	Odvápnovací přípravek De'Longhi
Nádobka	Doporučený objem: 2 l
Doba	~25min

Odvápněte přístroj, když se na domovské stránce (C) zobrazí příslušná zpráva: pokud chcete odvápnění provést ihned, stiskněte „Ano“ a postupujte podle úkonů od bodu (6). Chcete-li odvápnění odložit na jindy, stiskněte „Zrušit“: na domovské stránce symbol  (C3) připomíná, že je třeba přístroj odvápnit. (Zpráva se zobrazí při každém zapnutí).

Pro vstup do nabídky odvápnění:

1. Stiskněte na domovské stránce ikonu menu nastavení (C6);
2. Procházejte stránkami nabídky až do zobrazení položky „Odvápnění“;

3. Stiskněte „Ano“ pro vstup do průvodce odvápněním (nebo „Přečíst.“ pro více informací);
4. Stiskněte „Ano“ pro zahájení;
5. Vložte dávkovač vody (D5) (obr. 4);
6. Vyměte a vyprázdňte odkapávací misku (A14) a zásobník na sedliny (A10) (obr. 24): poté obojí vložte zpátky a stiskněte „Další“;
7. Vyměte nádržku na vodu (A9), zvedněte víko (A8), (je-li vložen) odstraňte filtr (D4) a stiskněte „Další“;
8. Kompletně vyprázdňte nádržku a stiskněte „Další“;
9. Nalijte do nádržky na vodu odvápnovací roztok až do úrovně A (odpovídající jednomu balení o 100ml) vyražené na vnitřní straně nádržky; poté přidejte vodu (litr) až do dosažení úrovně B (obr. 39). Zasuňte zpět nádržku na vodu (s víkem) a stiskněte „Začít“;

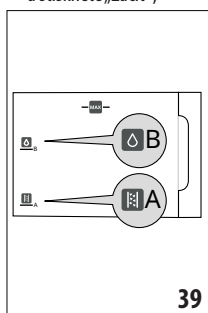

39

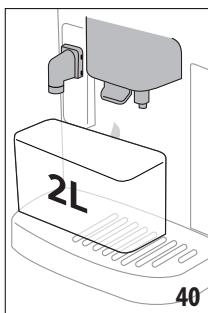

40

10. Umístěte pod dávkovač prázdnou nádobu s minimálním objemem 2 litry (obr. 40). Stiskněte „Hotovo“ pro spuštění procesu.

Pozor! Nebezpečí opaření

Z dávkovačů vytéká horká voda obsahující kyseliny. Dávejte tedy pozor, abyste nepřišli do kontaktu s tímto roztokem.

11. Ispuští se program odvápnění a odvápnovací roztok vychází jak z dávkovače horké vody, tak z dávkovače kávy a automaticky provádí sérii vyplachování, aby se odstranily zbytky vodního kamene zevnitř přístroje;
- Po zhruba 15 minutách přístroj přeruší odvápnění;
12. Přístroj bude nyní připraven k vyplachování čerstvou vodou. Vyprázdňte nádobu použitou ke sběru odvápnovacího roztoku; vyměte nádržku na vodu, vyprázdňte ji, opláchněte ji tekoucí vodou, naplňte ji až po hladinu MAX čerstvou vodou a vložte ji do přístroje (obr. 41). Stiskněte „Další“;

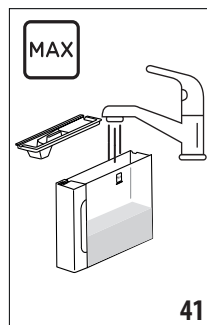

41

13. Vložte prázdnou nádobu použitou k zachycení odvápnovacího roztoku zpět pod dávkovač a stisknutím „Ano“ spustíte proces vyplachování;
14. Horká voda vytéká jak z dávkovače horké vody, tak z dávkovače kávy;
15. Když dojde voda v nádržce, vyprázdňte nádobu použitou k zachycení výplachové vody;
16. Vyměte nádržku na vodu a znovu vložte, pokud předtím odstraněn, změkčovací filtr. Stiskněte „Ano“ pro pokračování;
17. Naplňte nádržku čerstvou vodou až do úrovně MAX, znovu ji zasuňte do přístroje a pokračujte stisknutím „Ano“;
18. Umístěte nádobu použitou pro sběr odvápnovacího roztoku zpět pod dávkovač a stiskněte „Ano“ pro spuštění dalšího vyplachovacího cyklu;
19. Po spotřebování vody v nádržce vyprázdňte nádobu použitou na výplachovou vodu, vyměte, vyprázdňte a znovu vložte odkapávací misku (A14) a zásobník na sedliny (A10) a stiskněte „Další“;
20. Vyměte nádržku na vodu, doplňte ji na maximální úroveň a vložte ji zpět do přístroje;
21. Postup odvápnění je tak ukončen: stiskněte „Ok“. Přístroj provede rychlý ohřev a po skončení se vrátí na domovskou stránku.

Poznámka:

- Pokud cyklus odvápnění není správně dokončen (např. výpadek proudu), doporučuje se cyklus opakovat;
- Je normální, že po provedení odvápnovacího cyklu bude voda v zásobníku na kávové sedliny (A10).
- Přístroj vyžaduje třetí vyplachování v případě, že nádržka na vodu nebyla naplněna až do úrovně max: to aby bylo zaručeno, že se ve vnitřních trubkách přístroje nenachází odvápnovací roztok. Před spuštěním vyplachování nezapomeňte vyprázdnit odkapávací misku.

15. ZMĚKČOVACÍ FILTR

15.1 Instalace filtru

Při instalaci filtru postupujte následovně:

1. Stiskněte menu nastavení (C6);
2. Procházejte stránkami až do zobrazení položky „Vodní filtr“;
3. Stiskněte „Přečíst“;
4. Stiskněte „Ano“ pro vstup do průvodce
5. Postupujte od bodu (3) odstavce „Instalace změkčovacího filtru“ v kapitole „První spuštění přístroje“.

Poznámka:

Při běžném používání přístroje je trvanlivost filtru dva měsíce; jestliže zůstane přístroj nepoužívaný s nainstalovaným filtrem, jeho trvanlivost je maximálně 3 týdny.

15.2 Výměna nebo odstranění filtru

Vyměňte filtr (D4), jakmile se na domovské stránce zobrazí příslušná zpráva (C): pokud chcete výměnu provést okamžitě, stiskněte „Ano“ a postupujte podle pokynů od bodu (3). Chcete-li výměnu odložit na jindy, stiskněte „Zrušit“: symbol  na displeji vám připomene, že je třeba filtr vyměnit.

Pro výměnu postupujte následovně:

1. Stiskněte menu nastavení (C6);
2. Procházejte stránkami až do zobrazení položky „Vodní filtr“ a stiskněte „Přečíst“;
3. Stiskněte „Ano“ pro vstup do průvodce;
4. Vyměňte nádržku na vodu (A9) a použitý filtr.
5. Pro odstranění filtru stiskněte „Ok“;
6. Pro instalaci nového filtru stiskněte „Ano“. Postupujte podle pokynů zobrazených v odstavci „Instalace změkčovacího filtru“ v kapitole „První spuštění přístroje“ od bodu (3).

Poznámka:

Když uběhly dva měsíce doby trvanlivosti (viz datumovka), anebo pokud přístroj nebyl používán 3 týdny, proveďte výměnu filtru, i když to přístroj ještě nevyžaduje.

16. TECHNICKÉ ÚDAJE

Napětí:	220-240 V~ 50-60 Hz max. 10 A
Výkon:	1450 W
Tlak: 1,9 MPa (19 bar)	
Kapacita nádržky na vodu:	1,8 l
Rozměry ŠxHxV:	260x450x385 mm
Délka kabelu:	1200 mm
Hmotnost (odlišná v závislosti na modelu):	11,2 kg
Max. kapacita zásobníku na zrnkovou kávu:	300 g

Společnost De'Longhi si vyhrazuje právo kdykoli změnit technické a estetické vlastnosti při zachování funkčnosti a kvality výrobků.

16.1 Rady pro úsporu energie

- Chcete-li snížit spotřebu energie po výdeji jednoho nebo více nápojů, vyjměte karafu na mléko nebo příslušenství.
- Nastavte automatické vypnutí na 15 minut (viz odstavce „6.5 Automatické vypnutí“);
- Aktivujte úsporu energie (viz odstavce „6.4 Obecné“);
- Pokud to přístroj vyžaduje, proveďte cyklus odvápnění.





17. ZPRÁVY ZOBRAZOVANÉ NA DISPLEJI

ZOBRAZENÁ ZPRÁVA	VÝZNAM	NÁPRAVA
Je čas naplnit nádržku na vodu čerstvou vodou	V nádržce (A9) není dostatečné množství vody.	Vyjměte nádržku a naplňte ji čerstvou vodou, vložte ji zpět do přístroje.
Můžete vložit nádržku na vodu?	Nádržka (A9) není zasunuta správně.	Vložte správně nádržku a zasuňte ji až na doraz.
Můžete vložit spařovací jednotku?	Po čištění nebyl znovu vložen spařovač (A6).	Vložte spařovač, jak je popsáno v odst. „13.8 Čištění spařovače“.
Je čas vyprázdnit zásobník na sedliny a odkapávací tácek. I když nejsou naplněné, pravidelně je vyprazdňujte	Zásobník na sedliny (A10) je plný.	Provedte čištění popsané v odst. „13.3 Čištění zásobníku na kávové sedliny“.
Vložte zásobník na sedliny a odkapávací misku	Zásobník na sedliny (A10) a/nebo odkapávací miska (A14) nebyly zasunuty správně nebo nejsou přítomné.	Vložte odkapávací misku spolu se zásobníkem na sedliny a zatlačte až na doraz.
Můžeme začít. Přidejte vámi preferovanou předemletou kávu, maximálně jednu odměrku!	Byla zvolena příprava s předemletou kávou.	Ujistěte se, že násypka (A3) není ucpaná, poté vložte zarovnanou odměrku (D2) předemleté kávy a stiskněte „Další“ na displeji a postupujte podle pokynů odst. „8.4 Příprava nápoje použitím přede-mleté kávy“.
Naplňte zásobník na zrnkovou kávu	Kávová zrna došla.	Naplňte zásobník na zrnkovou kávu (A4) a stiskněte Ok pro pokračování ve výdeji
Vložte dávkovač vody	Dávkovač (D5) není zasunut správně nebo není přítomný.	Zasuňte dávkovač jeho zatlačením na doraz (obr. 5): přístroj vydá zvukové hlášení (pokud je funkce zvukového hlášení aktivní).
Můžete vložit karafu LatteCrema Hot?	Karafa na mléko (E) nebyla vložena správně nebo není přítomná.	Vložte karafu na mléko tak, že ji zatlačíte až na doraz: přístroj vydá zvukový signál (pokud je aktivní funkce zvukového hlášení).
Provádím čištění. Za okamžik budu znovu u Vás	Přístroj detekuje nečistoty uvnitř.	Počkejte, až je přístroj opět připraven k použití a znovu zvolte požadovaný nápoj. Pokud problém přetrvává, obraťte se na autorizované servisní středisko.
Nová nastavení nebyla uložena	Během vlastního nastavení nápoje (viz kap. „11. Funkce „my“ (pouze horké nápoje)“) byla příprava záměrně přerušena stisknutím tlačítka „X“ nebo došlo k alarmu.	Stiskněte „X“ pro návrat na domovskou stránku (C) pro zobrazení alarmu, který způsobil přerušování. Postupujte podle pokynů týkajících se zobrazeného varovného hlášení (viz kap. „17. Zprávy zobrazované na displeji“)



ZOBRAZENÁ ZPRÁVA	VÝZNAM	NÁPRAVA
Je mi líto, ale nemohu dokončit nápoj. Snižte intenzitu a zkuste to znovu	Namletí je příliš jemné a káva tedy vytéká pomalu nebo vůbec.	Zvolte slabší intenzitu (viz „8.3 Vlastní nastavení nápojů“)
	Pokud je přítomen zrnkový filtr (D4) , mohlo dojít k uvolnění vzduchové bubliny uvnitř okruhu, která zablokovala výdej.	Stiskněte „Ok“ a vydejte trochu vody (viz kap. „10. Příprava horké vody“ , dokud není tok pravidelný. Pokud problém přetrvává, odstraňte filtr (odst. „15.2 Výměna nebo odstranění filtru“)
Nemohu nápoj dokončit. Nastavte mlýnek zvýšením stupně mletí vždy o 1 polohu (+1)	Mletí je příliš jemné, a proto káva vytéká příliš pomalu nebo vůbec.	Stiskněte „Ok“ a proveďte seřízení mlýnku (viz odst. „6.9 Nastavení mlýnku“)
Nemohu nápoj dokončit. Snižte množství předemleté kávy a zkuste to znovu	Bylo použito příliš mnoho kávy.	Zvolte slabší „Intenzitu“ (viz „8.3 Vlastní nastavení nápojů“) anebo snižte množství předemleté kávy (maximálně 1 odměrka). Stiskněte „OK“ pro návrat na domovskou stránku nebo počkejte, až zpráva zmizí.
Nezapomeňte karafu na mléko uložit do chladničky	Byla provedena příprava mléka a karafa na mléko je stále vložena do přístroje	Vyjměte karafu na mléko a vložte ji do lednice.
Je nutné odvápnění. Jste připraveni začít? (~ 30 min)	Udává, že je nezbytné přístroj odvápnit.	Pokud chcete provést odvápnění, stiskněte „Ok“ a postupujte podle postupu s průvodcem, v opačném případě stiskněte „Zrušit“: v tomto případě se na domovské stránce (C) objeví symbol  (C3) , který vám připomene, že je nutné provést odvápnění (viz kap. „14. Odvápnění“).
Je nutné vyměnit vodní filtr. Jste připraveni začít?	Zrnkový filtr je (D4) opotřebován.	Stiskněte „Ok“ pro výměnu filtru nebo „Zrušit“, pokud to chcete udělat v jiném okamžiku. Postupujte podle pokynů v kap. „15. Zrnkový filtr“.
Něco je špatně: pro vylepšení se prosím podívejte do návodu k použití	Vnitřek přístroje je velmi znečištěný.	Pečlivě vyčistěte přístroj, jak je popsáno v kap. „13. Čištění“. Pokud přístroj stále zobrazuje zprávu i po vyčištění, kontaktujte zákaznický servis nebo autorizované servisní středisko
Vodní okruh je prázdný. Přípraveni naplnit?	Hydraulický okruh je prázdný	Stiskněte „Ok“ pro naplnění okruhu: výdej se automaticky přeruší. Je normální najít vodu v odkapávací misce (A14) po naplnění. Pokud problém přetrvává, ověřte, že je nádržka na vodu (A9) zasunuta až na doraz.
	Byl vložen nový zrnkový filtr (D4)	Ujistěte se, že jste postupovali správně podle pokynů pro vložení nového filtru (odst. „15.1 Instalace filtru“ a „15.2 Výměna nebo odstranění filtru“). Pokud problém přetrvává, odstraňte filtr (odst. „15.2 Výměna nebo odstranění filtru“).



ZOBRAZENÁ ZPRÁVA	VÝZNAM	NÁPRAVA
	Označuje, že úspora energie je aktivována.	Pro deaktivaci úspory energie postupujte podle popisu v odst. „6.4 Obecné“.
	Připomíná, že je nezbytné přístroj odvěpnit.	Je nutné co nejdříve provést program odvěpnění popsany v kap. „14. Odvěpnění“.
	Udává, že je nezbytné vyměnit filtr (D4)	Vyměňte nebo odstraňte filtr podle pokynů v kap. „15. Změkčovací filtr“.
	Udává, že musíte vyčistit karafu na mléko (E)	Otočte knoflíkem pro regulaci pěny (E3) do polohy Clean.

18. ŘEŠENÍ PROBLÉMŮ

Níže jsou uvedeny některé chybné funkce.

Pokud problém nelze vyřešit popsáním způsobem, musíte kontaktovat technickou podporu.

PROBLÉM	MOŽNÁ PŘÍČINA	NÁPRAVA
Přístroj se nezapíná	Zástrčka není zapojena do zásuvky.	Zapojte zástrčku do zásuvky (obr. 1).
Káva není teplá	Vnitřní okruhy přístroje se ochladily, protože od poslední kávy uplynuly 2-3 minuty.	Před přípravou kávy ohřejte vnitřní okruhy vyplachováním pomocí příslušné funkce (viz odst. „6.1 Vyplachování“).
	Nastavená teplota kávy je nízká.	Nastavte vyšší teplotu kávy v nabídce nastavení (C6) (viz odst. „6.6 Teplota kávy“).
	Šálky nebyly předehřátý.	Opláchněte šálky v horké vodě, aby se zahřály (pozn. je možné použít funkci horké vody).
	Je nutné provést odvěpnění přístroje	Postupujte podle popisu v kap. „14. Odvěpnění“. Poté ověřte stupeň tvrdosti vody („Měření tvrdosti vody“) a ověřte, že byl přístroj nastaven podle skutečné tvrdosti („Nastavení tvrdosti vody“).
Káva je málo objemná nebo má málo pěny.	Káva je namleta příliš nahrubo.	Vstupte do nabídky nastavení (C6) a postupujte podle pokynů pro nastavení mletí. Efekt je viditelný pouze po 3 vydáních kávy (viz odst. „6.9 Nastavení mlýnku“).
	Káva není vhodná.	Použijte kávu určenou pro použití v kávovarech na espresso.
	Káva není čerstvá.	Balení kávy je otevřené příliš dlouhou dobu a káva ztratila chuť.
Káva vytéká příliš pomalu nebo kape.	Káva je namleta příliš jemně.	Vstupte do menu nastavení (C6) a postupujte podle pokynů pro nastavení mletí. Efekt je viditelný pouze po 3 vydáních kávy (viz odst. „6.9 Nastavení mlýnku“).
Z jednoho nebo z obou ústí dávkovače nevytéká káva.	Ústí dávkovače kávy (A16) jsou zanesená.	Očistěte dávkovač kávy houbičkou nebo párátkem.
		→

PROBLÉM	MOŽNÁ PŘÍČINA	NÁPRAVA
Vydaná káva je vodnatá.	Násypka (A3) je zanesená.	Vyčistěte násypku pomocí štětečku, jak je to popsáno v odst. „13.7 Čištění násypky na vyspání předemleté kávy“.
Výdej nápoje je nedostatečný	Nedostatek vody v nádržce	Nádržku vždy naplňte až po úroveň MAX.
Přístroj nevydává kávu.	Přístroj detekuje nečistoty uvnitř: na displeji se zobrazí „Provádím čištění....“.	Počkejte, až je přístroj opět připraven k použití a znovu zvolte požadovaný nápoj. Pokud problém přetrvává, obraťte se na autorizované servisní středisko.
Spařovač (A6) nelze vytáhnout.	Vypnutí nebylo provedeno správně	Provedte vypnutí stisknutím tlačítka  (B1) (viz kap. „5. Vypnutí přístroje“).
Na konci odvápnění vyžaduje přístroj třetí vyplachování.	Během dvou cyklů vyplachování nádržka (A9) nebyla naplněna až do úrovně MAX	Postupujte podle pokynů přístroje, ale nejprve vyprázdněte odkapávací misku (A14), aby nedošlo k přetečení vody.
Mléko nevytéká z dávkovače mléka (E5) .	Víko (E1) karafy na mléko je špinavé	Vyčistěte víko karafy na mléko, jak je popsáno v odst. „13.10 Čištění karafy na mléko (E)“.
	Víko (E1) není správně sestaveno.	Správně smontujte všechny součásti, jak je uvedeno v odst. „9.1 Příprava karafy s mlékem (E)“ a „9.4 Regulace množství pěny“.
Mléko má velké bubliny nebo vystříkává z dávkovače mléka (E5) anebo je málo napěněné.	Mléko není dostatečně studené nebo typ mléka není vhodný pro požadovaný nápoj	Pro dosažení nejlepších výsledků se ujistěte, že používáte správný typ mléka (viz odst. „9.2 Jaké mléko použít?“). Používejte nápoje při teplotě z lednice (zhruba 5 °C).
	Víko (E1) karafy na mléko je špinavé	Vyčistěte karafu na mléko, jak je uvedeno v odst. „9.6 Čištění karafy na mléko po každém použití“
	V kanálku pod knoflíkem pro regulaci pěny (E3), je voda	Odstraňte kolečko a důkladně vysušte.
	Používají se rostlinné nápoje.	Pro zlepšení výsledku používejte nápoje při teplotě chladničky (přibližně 5 °C). Nastavte množství pěny podle pokynů v odst. „9.4 Regulace množství pěny“
Plocha na odkládání šálků (A11) je horká.	Bylo připraveno několik nápojů rychle po sobě	
Po vyčištění se nedaří vložit odkapávací misku zpět do přístroje	Miska na sběr kondenzátu (A15) nebyla umístěna správně	Zkontrolujte, zda je miska na sběr kondenzátu vložena správně
Přístroj není používán a vydává zvuky nebo malé obláčky páry	Přístroj je připraven k použití nebo byl nedávno vypnut a do ještě teplého odpařovače spadlo několik kapek kondenzátu	Tento jev je součástí běžného provozu přístroje; k omezení jevu vyprázdněte odkapávací misku.
Z odkapávací misky přístroje (A14) vychází obláčky páry nebo je voda na ploše, kde je přístroj umístěn.	Po čištění nebyla zasunuta zpět mřížka misky (A12).	Zasuňte zpět do odkapávací misky mřížku misky.

SÚHRN

1. ÚVOD	101
1.1 Písmená v zátvorkách.....	101
1.2 Problémy a opravy	101
2. OPIS	101
2.1 Opis spotrebiča (A)	101
2.2 Opis ovládacieho panelu (B).....	101
2.3 Opis domovskej stránky (základnej obrazovky) (C)	101
2.4 Opis príslušenstva (D) (**líšia sa podľa typu a čísla v závislosti od modelu).....	101
2.5 Opis nádoby na mlieko (E).....	101
3. PRVÉ UVEDENIE SPOTREBIČA DO PREVÁDZKY	101
4. ZAPNUTIE SPOTREBIČA	103
5. VYPNUTIE SPOTREBIČA	104
5.1 Vypnutie na dlhšiu dobu:	104
6. NASTAVENIA PONUKY	104
6.1 Preplachovanie	104
6.2 Odvápňovanie	104
6.3 Vodný filter	104
6.4 Všeobecné.....	104
6.5 Automatické vypnutie.....	105
6.6 Teplota kávy.....	105
6.7 Štatistika.....	105
6.8 Jazyky	105
6.9 Nastavenie mlynčeka na kávu	105
6.10 Tvrdosť vody	105
6.11 Vyprázdnenie okruhu	105
6.12 Hodnoty z výroby	106
7. VOĽBA NÁPOJOV	106
8. PRÍPRAVA KÁVOVÝCH NÁPOJOV	106
8.1 Príprava prístroja na kávové nápoje.....	106
8.2 Kávové nápoje s priamou voľbou.....	106
8.3 Prispôsobenie nápoja	107
8.4 Príprava nápoja použitím mletej kávy.....	107
8.5 Extra Shot.....	108
8.6 Všeobecné informácie o príprave kávových nápojov	108
8.7 Tipy na prípravu kávy vyššej teploty.....	108
9. PRÍPRAVA MLIEČNYCH NÁPOJOV	108
9.1 Príprava nádoby s mliekom (E).....	108
9.2 Aké mlieko použiť?.....	108
9.3 Naplnenie a zaistenie nádoby na mlieko ...	109
9.4 Regulácia množstva peny.....	109
9.5 Príprava mliečnych nápojov	109
9.6 Čistenie karafy na mlieko po každom použití ..	109
10. PRÍPRAVA HORÚCEJ VODY	110
11. FUNKCIA „my“ (iba pre teplé nápoje)	110
12. VOĽBA VLASTNÉHO PROFILU	111
13. ČISTENIE	111
13.1 Čistenie spotrebiča	111
13.2 Čistenie vnútorného okruhu spotrebiča.....	111
13.3 Čistenie nádoby na zvyšky kávy	112
13.4 Čistenie odkvapkávacej misky a mriežky misky	112
13.5 Čistenie vnútra spotrebiča	112
13.6 Čistenie nádoby na vodu	113
13.7 Čistenie náspyky na prídanie vopred zomletej kávy	113
13.8 Čistenie vylúhovača.....	113
13.9 Čistenie ovládacieho panela (B)	114
13.10 Čistenie karafy na mlieko (E)	114
14. ODVÁPŇOVANIE	115
15. ZMÄKČOVACÍ FILTER	116
15.1 Inštalácia filtra	116
15.2 Výmena alebo odstránenie filtra	116
16. TECHNICKÉ ÚDAJE	116
16.1 Odporúčania pre úsporu energie	116
17. HLÁSENIA ZOBRAZENÉ NA DISPLEJI	117
18. RIEŠENIE PROBLÉMOV	119

Pred použitím spotrebiča si vždy prečítajte bezpečnostné upozornenia.

1. ÚVOD

Venujte niekoľko minút prečítaniu návodu na použitie. Vyhnete sa tak nebezpečenstvu alebo poškodeniu spotrebiča.

1.1 Písmená v zátvorkách

Písmená v zátvorkách zodpovedajú opisu spotrebiča (str. 2-3).

1.2 Problémy a opravy

V prípade problémov sa najskôr pokúste odstrániť ich sami podľa pokynov uvedených v kapitolách „17. Hlásenia zobrazené na displeji“ a „18. Riešenie problémov“.

Ak zistíte, že sú neúčinné alebo pre bližšie informácie sa obráťte na oddelenie služieb zákazníkom na telefónnych číslach uvedených na stránke www.delonghi.com.

V prípade akýchkoľvek opráv kontaktujte výhradne technickú asistenciu De'Longhi. Adresy nájdete na stránke www.delonghi.com.

2. OPIS





2.1 Opis spotrebiča (A)

- A1. Veko zásobníka zrnkovej kávy
- A2. Ručné koliesko nastavenia mlynčeka na kávu
- A3. Kryt násypky na mletú kávu
- A4. Zásobník zrnkovej kávy
- A5. Kryt vylúhovača
- A6. Odnímateľný vylúhovač
- A7. Napájací kábel
- A8. Veko nádoby na vodu
- A9. Nádoba na vodu
- A10. Nádoba na zvyšky kávy
- A11. Podložka na šálky
- A12. Mriežka odkvapkávacej misky
- A13. Indikátor hladiny vody v odkvapkávacej miske
- A14. Odkvapkávacia miska
- A15. Nádobka na zachytávanie kondenzátu
- A16. Dávkovač kávy s nastaviteľnou výškou
- A17. Konektor príslušenstva
- A18. Odkladacia plocha na šálky

2.2 Opis ovládacieho panelu (B)

- B1. Tlačidlo ON/Standby
- B2. Nápojový lístok „Káva“ s led
- B3. Nápojový lístok „Mlieko“ s led
- B4. Tlačidlo voľby profilov

2.3 Opis domovskej stránky (základnej obrazovky) (C)

- C1. Osobne nastaviteľné profily (pozri „12. Voľba vlastného profilu“)
- C2.  Kontrolka opotrebovaného filtra
- C3.  Kontrolka vyžiadania odstránenia vodného kameňa
- C4.  Kontrolka vyžiadania čistenia nádoby na mlieko
- C5.  Kontrolka aktívnej energetickej úspory
- C6. Ponuka nastavení spotrebiča
- C7. Nápoje voliteľné (priama voľba) (*líšia sa podľa typu a čísla v závislosti od modelu)
- C8. Lišta na prispôsobenie nastavení nápojov

2.4 Opis príslušenstva (D) (**líšia sa podľa typu a čísla v závislosti od modelu)

- D1. Reakčný prúžok „Total Hardness Test“
- D2. Dávkovacia odmerka na mletú kávu
- D3. Odvápňovacia príprava
- D4. Zmäčkovací filter
- D5. Dávkovač vody

2.5 Opis nádoby na mlieko (E)

LatteCrema
HOT 

- E1. Veko nádoby na mlieko
- E2. Nádoba na mlieko
- E3. Ručné koliesko regulácie peny/čistenie (Vyčistiť)
- E4. Konektor-kolík nádoby na mlieko (odstrániteľný na čistenie)
- E5. Dávkovač mlieka (s nastaviteľnou výškou)
- E6. Nadstavec dávkovača mlieka
- E7. Nasávacía hadička na mlieko (silikónová)

3. PRVÉ UVEDENIE SPOTREBIČA DO PREVÁDZKY

Poznámka:

- Pred prvým použitím opláchnite teplou vodou všetky komponenty, ktoré prídu do kontaktu s vodou alebo mliekom. Odporúčame umyť nádobu na mlieko (E) (pozrite kapitolu „13.10 Čistenie karafy na mlieko (E)“).
 - Prípadné stopy kávy v mlynčeku sú spôsobené funkčnými skúškami spotrebiča pred jeho uvedením do predaja a dokazujú, že o kvalitu výrobku sa dôkladne staráme.
 - Pri prvom použití je okruh vody prázdny, preto môže byť spotrebič veľmi hlučný: hluk sa zníži, keď sa okruh naplní.
 - Pred prvým spustením sa uistite, že bol do spotrebiča vložený (D5) zásobník vody.
1. Prípojte spotrebič k elektrickej sieti (obr. 1).

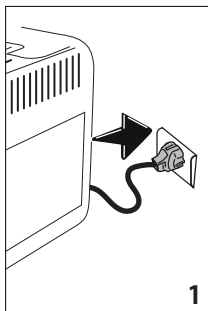

Volba jazyka

2. Stlačte vľavočnú vlničku vzhľadujúcu sa na požadovaný jazyk a potvrdte voľbu stlačením „Hotovo“.

Pokračujte potom podľa pokynov uvedených na displeji spotrebiča:

Naplnenie zásobníka na vodu

3. Vyberte zásobník na vodu (A9) (obr. 2), naplňte ho až po rysku MAX čerstvou pitnou vodou (obr. 3);

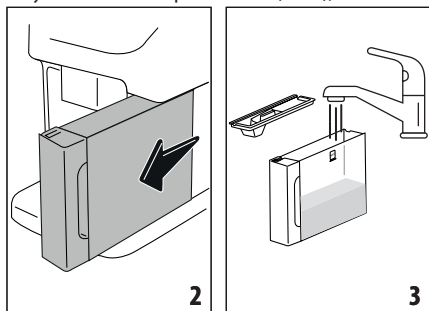

4. Potom znovu vložte zásobník, a potvrdte stlačením „Ďalej“;

Vloženie dávkovača horúcej vody

5. Nadvihnite kryt a pripojte dávkovač horúcej vody (D5) ku konektoru príslušenstva (A17) (obr.4): Stlačte „Ďalej“;

Naplňte zásobník na zrnkovú kávu

6. Naplňte zásobník na zrnkovú kávu (A4) (obr. 5), potom potvrdte stlačením tlačidla „Ďalej“;

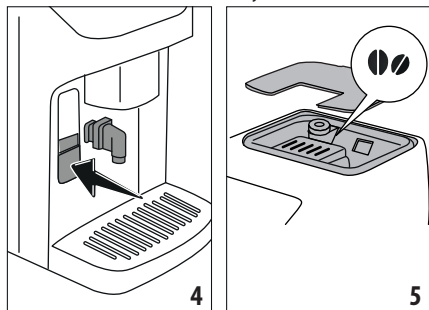

Naplnenie okruhu vody a opláchnutie

7. Umiestnite nádobu s objemom najmenej 200 ml pod dávkovač kávy (A16) a pod dávkovač horúcej vody (obr. 6);

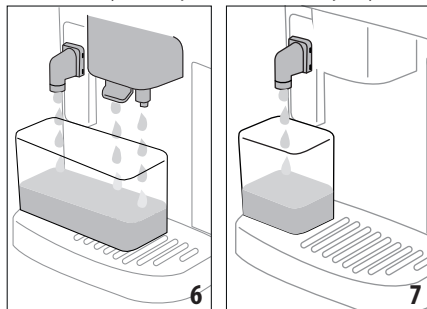

8. Pre naplnenie okruhu vodou stlačte „Áno“: prístroj vydá vodu z vydávača horúcej vody (obr. 7);

9. Po skončení dávkovania sa kávovar zahreje a cyklus sa ukončí prepláchnutím dávkovača kávy horúcou vodou (obr. 8).

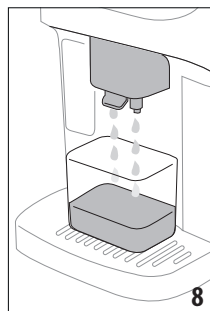

Poznámka:

- Pri prvom použití je potrebné urobiť 4-5 šálok kávy cappuccino, kým spotrebič nezačne dávkovať do šálky správne pripravenú kávu.
- Pri prvom použití je okruh vody prázdny, preto môže byť spotrebič veľmi hlučný: hluk sa zníži, keď sa okruh naplní.

Meranie tvrdosti vody

Alarm odvápnenie sa zobrazí po uplynutí prednastaveného prevádzkového času na základe tvrdosti vody. Podľa potreby môžete spotrebič naprogramovať v závislosti od reálnej tvrdosti vody použíanej v rôznych regiónoch a upraviť tak interval odvápnovania. Preto sa odporúča nastaviť správnu hodnotu okamžite: spotrebič vás prevedie krok za krokom nastavením:

1. Vezmite testovací prúžok (D1): pre pokračovanie stlačte „Začať“.
2. Ponorte prúžok do pohára s vodou na približne jednu sekundu.
3. Vyberte prúžok z vody a zľahka ním zatrasť. Stlačte „Ďalej“.
4. Približne po minúte sa objavia 1, 2, 3 alebo 4 červené políčka, podľa toho, aká je tvrdosť vody.

Nastavenie tvrdosti vody

Na displeji zvolte stupeň tvrdosti vody podľa výsledku merania opísaného v predchádzajúcom odseku a stlačte tlačidlo „OK“.

Hodnota tvrdosti vody sa uloží do nastavení spotrebiča.

Poznámka:

Hodnotu tvrdosti vody môžete zmeniť priamo v ponuke nastavení (pozrite „6.10 Tvrdosť vody“).

Nasadenie zmäčkovacieho filtra

Niektoré modely sú vybavené zmäčkovacím filtrom (D4): ak ho váš model nemá, odporúčame vám zakúpiť si ho v autorizovaných servisných strediskách De'Longhi.

1. Spotrebič vás vyzve na vloženie filtra: pre vloženie filtra stlačte tlačidlo „Začať“ (pre odloženie tohto kroku stlačte tlačidlo „Neskôr“)
2. Vyberte nádobu na vodu (A9) (obr. 2), naplňte ju čerstvou pitnou vodou až po rysku MAX (obr. 3): stlačte tlačidlo „Ďalej“.
3. Vyberte filter z obalu a natočte dátumovku tak, aby zobrazovala najbližšie 2 mesiace (obr. 9). Stlačte „Ďalej“.

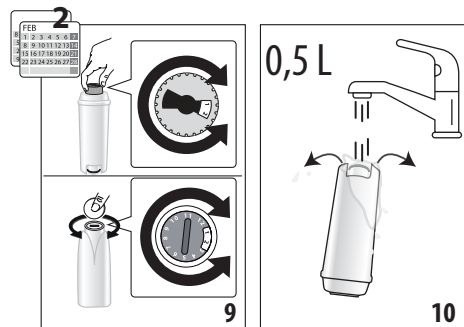

Poznámka:

Trvanlivosť filtra je dva mesiace pri bežnom použití spotrebiča, ak spotrebič zostane nepoužívaný s inštalovaným filtrom, jeho trvanlivosť je maximálne 3 týždne.

4. Pre aktiváciu filtra púšťajte vodu z vodovodu cez otvor uprostred filtra, kým voda nezačne vytekať z bočných otvorov po dobu dlhšiu ako jedna minúta (obr. 10). Stlačte „Ďalej“.
5. Vložte filter do nádoby na vodu tak, aby bol celý ponorený po dobu približne desiatich sekúnd, mierne ho nakloňte a zatlačte, aby mohli uniknúť vzduchové bubliny (obr. 11). Stlačte „Ďalej“.
6. Vložte filter do držiaka filtra (obr. 12) a zatlačte ho na doraz; stlačte „Ďalej“;

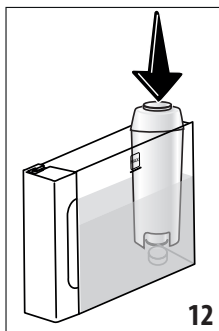
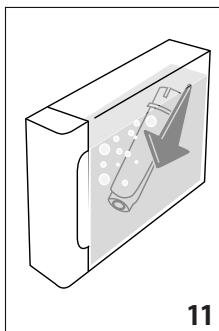

7. Nádobu uzavrite krytom (A8);
8. Nádobu vložte do spotrebiča: stlačte „Ďalej“.
9. Pod dávkovač horúcej vody vložte nádobu s objemom najmenej 0,5 litra (obr. 7) a pre aktiváciu filtra stlačte „OK“.
10. Spotrebič začne dávkovať horúcu vodu, potom sa automaticky zastaví.
11. Filter sa takto aktivuje a spotrebič sa môže používať. Vyberte nádobu na vodu a naplňte ho čerstvou pitnou vodou.

Po vyriešení technickej stránky stlačte tlačidlo „Začať“ a začnete spotrebič používať.

Nastavenie profilov

1. Zvoľte počet osôb, ktoré budú spotrebič používať. Stlačte „Ďalej“.
2. Spotrebič automaticky vytvorí profil pre každého používateľa: pre prispôbenie profilu stlačte  (tlačidlo „Zmeniť“ alebo „Jednod. profil“). Po vykonaní všetkých požadovaných nastavení stlačte tlačidlo „Uložiť“.
3. Stlačte „Ďalej“.
4. Stlačením tlačidla „Začať“ sa spustí inštruktážne video.
5. Po prehraní videa stlačte tlačidlo „Začať“: spotrebič je pripravený na použitie.

4. ZAPNUTIE SPOTREBIČA

Poznámka:

- Pri každom zapnutí spotrebiča prebehne cyklus automatického predhrievania a preplachovania, ktorý nie je možné prerušiť. Spotrebič je pripravený na použitie až po vykonaní tohto cyklu.
1. Pre zapnutie spotrebiča stlačte  (B1) (obr. 13): spotrebič sa zapne.

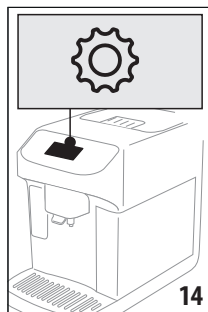
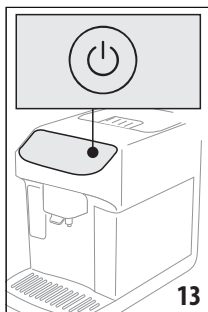

- Po ukončení ohrevu sa začne fáza preplachovania horúcou vodou na výstupe z dávkovača kávy (A16); takto, okrem ohrevu ohrievača vody spotrebič zároveň nechá pretekať horúcu vodu vnútornými rozvodmi, aby ich tiež zohrial.

5. VYPNUTIE SPOTREBIČA

Pri každom vypnutí spotrebič vykoná automatické preplachovanie, ak predtým pripravoval kávu.

- Pre vypnutie spotrebiča stlačte  (B1) (obr. 13).
- V prípade potreby spotrebič prepláchne dávkovač kávy (A16) horúcou vodou a potom sa vypne (pohotovostný režim).

5.1 Vypnutie na dlhšiu dobu:

Ak sa spotrebič nebude dlhšie používať (napr. v prípade dovolenky):

- vypnite spotrebič stlačením  (B1) (obr. 13).
- vyprázdnite a vyčistite nádobu na zvyšky kávy (A10) a nádobu s vodou (A9);
- odpojte zástrčku (A7) zo zásuvky. (Upozornenie! Nikdy nevyťahujte zástrčku, keď je spotrebič zapnutý).

Poznámka:

Pri opätovnom zapnutí spotrebiča naplňte nádobu na vodu a pred dávkovaním nápoja 3-krát prepláchnite, ako je uvedené v odseku „6.1 Preplachovanie“.

6. NASTAVENIA PONUKY

6.1 Preplachovanie

Pomocou tejto funkcie je možné použiť horúcu vodu z dávkovača kávy (A16) (ak je dávkovač horúcej vody zapnutý, (D5)) aby sa vyčistil a zohrial vnútorný okruh spotrebiča.

Pod dávkovače umiestnite nádobu s minimálnym objemom 100 ml (obr. 6).

Pre aktiváciu tejto funkcie:

- Stlačte ponuku nastavení (C6) (obr. 14);

- Zobrazíť položku „Preplachovanie“;
- Stlačte „Áno“ pre spustenie dávkovania: po niekoľkých sekundách začne vytekať horúca voda, ktorá vyčistí a ohreje vnútorný okruh spotrebiča (obr. 7-8);
- Pre prerušenie preplachovania stlačte „Stop“ alebo počkajte na automatické prerušenie.

Poznámka:

- Ak sa spotrebič nepoužíva dlhšie ako 3-4 dni, odporúčame po opätovnom zapnutí spotrebič pred použitím 2-3-krát prepláchnuť;
- Je normálne, že sa po vykonaní preplachovania objaví v nádobe na zvyšky kávy voda (A10).

6.2 Odvápňovanie

Pokyny týkajúce sa vykonania odvápňovania nájdete v kapitole „14. Odvápňovanie“.

6.3 Vodný filter

Pokyny týkajúce sa filtra (D4) sú uvedené v kapitole „15. Zmäkčovací filter“.

6.4 Všeobecné

- Stlačte ponuku nastavení (C6) (obr. 14);
- Prechádzajte stránky, kým sa nezobrazí položka „Všeobecné“;

V tejto položke môžete jednoduchým dotykom aktivovať alebo deaktivovať tieto funkcie:

- „Zvukový signál“: keď je aktívny, spotrebič vydá zvukový signál pri každom úkone.
 - „Úspora energie“: pomocou tejto funkcie môžete aktivovať alebo deaktivovať režim energetickej úspory. Aktiváciou tejto funkcie sa zaručí nižšia spotreba elektrickej energie v súlade s európskou legislatívou. Pre signalizáciu, že je aktívny, sa na domovskej stránke objaví .
- Stlačením tlačidla „X“ sa vrátite na domovskú stránku (C) s novými uloženými voľbami.

Na displeji sa zobrazí aj sériové číslo spotrebiča, čo je užitočná informácia v prípade, ak servis potrebuje spotrebič presne identifikovať.

6.5 Automatické vypnutie

Automatické vypnutie môžete nastaviť tak, aby sa spotrebič vypol po 15 alebo 30 minútach, alebo po 1 alebo 3 hodinách nepoužívania.

Pri nastavení automatického vypnutia postupujte takto:

1. Stlačte ponuku nastavení (C6) (obr. 14);
2. Prechádzajte stránky, kým sa nezobrazí položka „Nastaviť Automatické vypnutie“;
3. Zvoľte požadovaný časový interval (15, 30 minút alebo 1 hodina alebo 3 hodiny).
4. Stlačením tlačidla „X“ sa vrátite na domovskú stránku (C) s novými uloženými voľbami.

6.6 Teplota kávy

Ak si želáte upraviť hodnotu teploty vody na prípravu kávy:

1. Stlačte ponuku nastavení (C6) (obr. 14);
2. Prechádzajte stránky, kým sa nezobrazí položka „Teplota kávy“;
3. Stlačte „Nastaviť“;
4. Z dostupným možnosťami zvoľte požadovanú teplotu;
5. Pre návrat do ponuky nastavení stlačte „<“.

Poznámka:

Zmena hodnôt teploty je účinnejšia pri veľkých nápojoch.

6.7 Štatistika

Pomocou tejto funkcie sa zobrazia štatistické údaje spotrebiča. Pre ich zobrazenie:

1. Stlačte ponuku nastavení (C6) (obr. 14);
2. Prechádzajte stránky, kým sa nezobrazí položka „Štatistika“ a základné štatistické údaje: pre zobrazenie ďalších údajov stlačte „Prečít. viac“;
3. Pre návrat do ponuky nastavení stlačte „<“.

6.8 Jazyky

Ak chcete zmeniť jazyk domovskej stránky, postupujte takto:

1. Stlačte ponuku nastavení (C6) (obr. 14);
2. Prechádzajte stránky, kým sa nezobrazí položka „Jazyky“;
3. Stlačte „Nastaviť“;
4. Stlačte vľajku jazyka, ktorý chcete zvoliť (prechádzajte stránky, aby sa zobrazili všetky jazyky): na displeji sa automaticky zobrazí zvolený jazyk;
5. Pre návrat do ponuky nastavení stlačte „<“.

6.9 Nastavenie mlynčeka na kávu

Spotrebič ponúka návod, ako správne nastaviť mletie a dosiahnuť najlepšie výsledky:

1. Stlačte ponuku nastavení (C6) (obr. 14);
2. Prechádzajte stránky, kým sa nezobrazí položka „Nastavenie mletia“;
3. Stlačením tlačidla „Prečít. viac“ si pozrite návod na nastavenie stupňa mletia.

Poznámka:

- Ďalšie úpravy odporúčame vykonať až po príprave najmenej 3 porcií kávy po tom, čo vykonáte opísaný postup. Ak sa dávkovanie kávy neupravilo, postup zopakujte.
- Regulačný gombík (A2) je možné otočiť, len kým je kávový mlynček v chode, počas začiatkovej fázy prípravy kávových nápojov.

6.10 Tvrdosť vody

Pre úpravu hodnoty tvrdosti vody, nastavenej pri prvom spustení, postupujte takto:

1. Zopakujte test opísaný v časti „Meranie tvrdosti vody“;
2. Stlačte ponuku nastavení (C6) (obr. 14);
3. Prechádzajte stránky, kým sa nezobrazí položka „Tvrdosť vody“.
4. Stlačte „Nastaviť“.
5. Na displeji zvoľte stupeň tvrdosti vody na základe výsledkov testu: nové nastavenie sa uloží.
6. Pre návrat do ponuky nastavení stlačte „<“.

6.11 Vyprázdnenie okruhu

Pred obdobím nečinnosti, aby sa zabránilo vzniku ľadu v okruhoch, alebo pred zanesením do servisného strediska odporúčame vypustiť hydraulický okruh spotrebiča.

1. Stlačte ponuku nastavení (C6) (obr. 14);
2. Prechádzajte stránky, kým sa nezobrazí položka „Vyprázdniť okruh“;
3. Stlačením tlačidla „Áno“ spustíte sprievodcu nastavením;
4. Vyberte, vyprázdniť a znovu vložte nádobu na zvyšky kávy (A10) a odkvapkávacia misku (A14) (obr. 15) potom stlačte „Ďalej“;

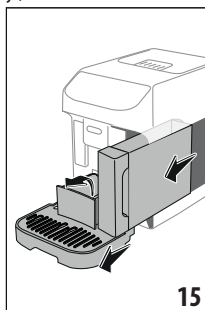

5. Pripojte dávkovač (D5) ku konektoru (A17) (obr. 4) ;
6. Umiestnite pod dávkovače nádobu s objemom 200 ml (obr. 6). Stlačte „Ďalej“;
7. Spotrebič sa prepláchne horúcou vodou z dávkovačov;
8. Po ukončení prepláchnovania vyberte nádobu s vodou (A9) (obr. 2) a vyprázdniť ju;
9. Ak sa v nádobe s vodou nachádza zmäčkovací filter, vyberte ho (D4) a stlačte „Ďalej“;
10. Znova vložte nádobu (prázdnu) a stlačte „Áno“;

11. Stlačte „Áno“ a počkajte, kým sa spotrebič vyprázdni; (Pozor: z dávkovačov vyteká horúca voda!). Pri vyprázdňovaní okruhu môže byť spotrebič hlučnejší: ide o normálny jav.
12. Po vyprázdnení vyberte, vyprázdnite a znovu vložte odkvapkávaciu misku, potom stlačte tlačidlo „Áno“;
13. Stlačte tlačidlo „Ok“: spotrebič sa vypne (pohotovostný režim).

Pri ďalšom zapnutí spotrebiča postupujte podľa pokynov uvedených v kapitole „3. Prvé uvedenie spotrebiča do prevádzky“.

6.12 Hodnoty z výroby

Táto funkcia obnoví všetky nastavenia ponuky a všetky prispôsobenia vykonané používateľom na výrobné nastavenia (okrem štatistiky a jazyka, ktorý ostáva podľa posledného nastavenia).

1. Stlačte ponuku nastavení (C6) (obr. 14);
2. Prechádzajte stránky, kým sa nezobrazí položka „Hodnoty z výroby“;
3. Stlačte tlačidlo „Prečít. viac“;
4. Zvoľte položku na resetovanie: spotrebič alebo konkrétny profil, potom stlačte „Ďalej“;
5. Postupujte podľa príslušných pokynov až po potvrdenie resetovania tlačidlom „Ok“: spotrebič zobrazí domovskú stránku (C).

Poznámka:

Po resetovaní spotrebiča (nie jednotlivých profilov) na výrobné nastavenia spotrebič znova spustí úvodnú inštrukčnú stránku.

7. VOĽBA NÁPOJOV

Váš spotrebič vám umožňuje pripraviť rôzne nápoje*.

(* Nápoje sa líšia na základe typu a čísla modelu).

	Hot	Cold
Espresso	✓	✗
2X Espresso	✓	✗
Káva	✓	✓
Doppio+	✓	✗
Long	✓	✗
Americano	✓	✓
Cappuccino	✓	✗
Latte Macchiato	✓	✗
Caffelatte	✓	✗
Cappuccino Mix	✓	✗
Espresso Macchiato	✓	✗
		→

	Hot	Cold
Flat White	✓	✗
Cappuccino +	✓	✗
Cortado	✓	✗
Mlieko	✓	✗
Horúca voda	✓	✗

Na paneli nastavte požadovaný typ nápoja (Milk (B3): mliečne nápoje; Káva (B2): kávové nápoje) a nastavte potrebné príslušenstvo pre spotrebič.

8. PRÍPRAVA KÁVOVÝCH NÁPOJOV

8.1 Príprava prístroja na kávové nápoje

Pozor!

Nepoužívajte zelené, karamelizované alebo kandizované kávové zrná, pretože sa môžu v mlynčeku prilepiť a spôsobiť jeho znefunkčnenie.

1. Umiestnite 1 alebo 2 šálky pod vydávač kávy (A16);
2. Dávkovač kávy sklopte tak, aby bol čo najbližšie k šálke (obr. 16): dosiahnete krémovú konzistenciu.



8.2 Kávové nápoje s priamou voľbou

1. Stlačte priamo na domovskej stránke (C) obrázok týkajúci sa požadovanej kávy (C1) (napr. Espresso, obr. 17);



2. **Teplý kávový nápoj:** spotrebič pripravuje nápoj.
Studený kávový nápoj:

- Zvoľte požadovaný nápoj „Iced“ (studený) alebo „Extra iced“ (extra studený): stlačte „Ďalej“;
- Na základe predchádzajúcej voľby spotrebič navrhne pred dávkovaním nápoja množstvo kociek ľadu: do pohára nasypete uvedené množstvo kociek ľadu (obr. 18): stlačte „Extrahovať“.



- Spotrebič začne prípravu.

Na displeji sa objaví opis každej jednotlivéj fázy (mletie, dávkovanie kávy).

Po dokončení prípravy je spotrebič pripravený pre ďalšie použitie.

8.3 Prispôsobenie nápoja

Pri príprave kávových nápojov s prispôbenými parametrami postupujte takto:

1. Stlačte líštu na prispôsobenie (C8) pod obrázkom požadovaného typu kávy (napr. Espresso, obr. 19): na displeji sa zobrazia parametre, ktoré si môžete prispôsobiť podľa vlastnej chuti:



Množstvo	
Intenzita	

2. **Teplý kávový nápoj** Po nastavení parametrov stlačte tlačidlo „Extrahovať“: spotrebič prejde k príprave a na displeji sa zobrazia jednotlivé fázy prípravy (mletie, dávkovanie kávy);

Studený kávový nápoj: Po nastavení parametrov stlačte „Začať“ a postupujte takto:

- zvolte nápoj „Ice“ (ľadový) alebo „Extra ice“ (extra ľadový): stlačte „Ďalej“;
 - na základe predchádzajúcej voľby spotrebič navrhne pred dávkovaním nápoja množstvo kociek ľadu: do pohára nasypete uvedené množstvo kociek ľadu (obr. 18): stlačte „Extrahovať“.
 - Spotrebič vykoná prípravu a na displeji sa objaví opis každej jednotlivéj fázy (mletie, výdaj kávy).
3. Po ukončení dávkovania stlačte „Uložiť“, aby sa uložili nové nastavenia, alebo „Zrušiť“, aby sa zachovali predchádzajúce parametre.

Poznámka:

Ak uložíte nové nastavenia, zostanú IBA v pamäti zvoleného profilu.

4. Stlačte „X“ pre návrat na domovskú stránku (C).

Spotrebič je pripravený na ďalšie použitie.

8.4 Príprava nápoja použitím mletej kávy

Pozor!

- Nikdy nepridávajte vopred namletú kávu do vypnutého spotrebiča, aby sa káva nedostala dovnútra a neznečistila ho. Spotrebič by sa týmto spôsobom mohol poškodiť.
- Nikdy nesypte viac ako 1 zarovnanú odmerku (D2), v opačnom prípade by mohlo dôjsť k znečisteniu vnútra spotrebiča alebo k upchatiu násypky (A3).

Ak používate mletú kávu, pripraviť je možné iba jednu dávku kávy na jeden raz.

- Pri príprave kávy **Long**: uprostred procesu prípravy, keď vás spotrebič vyzve, pridajte zarovnanú odmerku vopred namletej kávy a stlačte tlačidlo „OK“.
 - Z vopred namletej kávy nie je možné pripraviť nápoje **Doppio+**, **2x Espresso**, **Cappuccino +**.
1. Stlačte líštu na prispôsobenie (C8) pod obrázkom požadovaného typu kávy (napr. Espresso, obr. 19): na displeji sa zobrazia parametre, ktoré si môžete prispôsobiť podľa vlastnej chuti;
 2. Zvoľte množstvo a mletú kávu ;
 3. Stlačte „Extrahovať“;
 4. Zdvihnite kryt násypky na mletú kávu, uistite sa, že násypka (A3) nie je upchatá, potom pridajte zarovnanú odmerku (D2) mletej kávy (obr. 20): pre dávkovanie kávy stlačte „OK“;

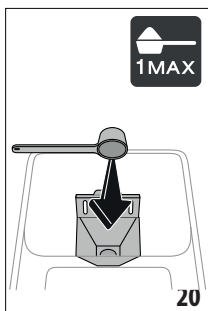

5. Spotřebič pokračuje v dávkovaní a na displeji sa zobrazia jednotlivé fázy prípravy (ohrev vody, dávkovanie kávy). Po dokončení prípravy je spotřebič opäť pripravený na použitie.

8.5 Extra Shot

Ak chcete extra nakopnúť, pridajte extra shot Espresso (30 ml) Extra Shot je možná ú týchto nápojov*:

(* Nápoje sa líšia na základe typu a čísla modelu).

Espresso	✓
Espresso Macchiato	✓
Long	✓
Káva (iba teplý nápoj)	✓
Doppio+	✓
Americano (iba teplý nápoj)	✓
Cappuccino	✓
Latte Macchiato	✓
Caffelatte	✓
Cappuccino Mix	✓
Cortado	✓
Flat White	✓
Cappuccino +	✓

1. Stlačte líštu na prispôsobenie (C8) pod obrázkom požadovaného typu kávy (napr. Espresso, obr. 19).
2. Stlačte „Extra Shot“, zároveň sa uistite, že používaná šálka má dostatočný objem, potom stlačte tlačidlo „OK“.
3. Zvoľte požadované množstvo a intenzitu. Stlačte „Extrahovať“.
4. Pre potvrdenie stlačte „OK“.
5. Spotřebič spustí prípravu nápoje a na displeji sa objaví opis každej jednotlivé fázy prípravy (mletie, dávkovanie kávy + extra mletie a dávkovanie).

6. Po ukončení stlačte „Uložiť“, aby sa uložili nové parametre, alebo „Zrušiť“, aby sa zachovali predchádzajúce parametre. Spotřebič je pripravený na ďalšie použitie.

Poznámka:

- Ak uložíte nové nastavenia, zstanú IBA v pamäti zvoleného profilu.
- Pri voľbe Extra Shot nie je možné naprogramovať množstvo alebo použiť vopred namletú kávu.
- Pri voľbe „Extra Shot“ sa na lište prispôsobenia objaví symbol

8.6 Všeobecné informácie o príprave kávových nápojov

- Kým spotřebič pripravuje kávu, dávkovanie sa môže kedykoľvek zastaviť stlačením „Stop“ alebo „Zrušiť“.
- Ak chcete zvýšiť množstvo kávy, po dokončení dávkovania stlačte tlačidlo Extra: po dosiahnutí požadovaného množstva stlačte tlačidlo „ Stop“ alebo „Zrušiť“.
- Počas používania sa na displeji objavia hlásenia („Naplníte nádobu čerstvou vodou po hladinu MAX“ atď.), význam ktorých je uvedený v kapitole „17. Hlásenia zobrazené na displeji“.
- Ak káva vyteká po kvapkách alebo nie je hustá a je málo krémová alebo príliš studená, pozrite si návod na nastavenie mletia (pozrite odsek „6.9 Nastavenie mlynčeka na kávu“) a kapitolu „18. Riešenie problémov“.
- Ak je aktívny režim „Úspora energie“, prvé dávkovanie kávy sa môže spustiť až po niekoľkých sekundách.

8.7 Tipy na prípravu kávy vyššej teploty

Vyššiu teplotu kávy dosiahnete takto:

- pred dávkovaním kávy vykonajte prepláchnutie (odsek „6.1 Preplachovanie“ v ponuke nastavení);
- nahrejte šálky horúcou vodou (použite funkciu horúca voda, pozrite kapitolu „10. Príprava horúcej vody“);
- nastavte zvýšenie teploty kávy (odsek „6.6 Teplota kávy“ nel v ponuke nastavení).

9. PRÍPRAVA MLIEČNYCH NÁPOJOV

9.1 Príprava nádoby s mliekom (E)

Poznámka:

Aby ste predišli nedostatočnému napneniu mlieka alebo vzniku veľkých bublín v mlieku, nádobu na mlieko vždy vyčistite podľa opisu v odseku „9.6 Čistenie karafy na mlieko po každom použití“ a „13.10 Čistenie karafy na mlieko (E)“.

9.2 Aké mlieko použiť?

Kvalita peny sa môže meniť podľa:

- teploty mlieka alebo rastlinného nápoja (pre lepšie výsledky vždy používajte mlieko alebo rastlinné nápoje s teplotou v chladničke 5 °C);
- typu mlieka alebo rastlinného nápoja;

- použite značky;
- prísad a výživových hodnôt.

LatteCrema HOT	
Kravské mlieko	
Plnotučné (tuk >3,5 %)	✓
Polotučné (tuk od 1,5 do 1,8 %)	
Odtučnené (tuk <0,5 %)	
Rastlinné nápoje	
Sójový	✓
Mandľový	✓
Ovsený	✓

9.3 Naplnenie a zaistenie nádoby na mlieko

1. Zdvihnite kryt (E1) (obr. 21);

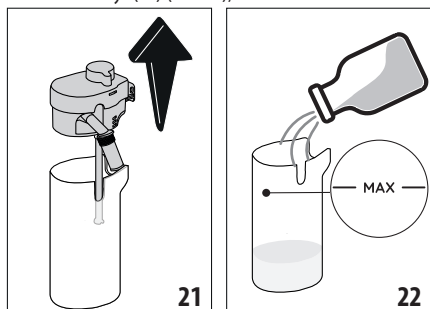

2. Naplňte nádobu mliekom (E2) v dostatočnom množstve, ktoré nesmie prekročiť hladinu MAX, vyznačenú na nádobe (obr. 22);
3. Uistite sa, že je hadička na sanie mlieka (E7) pevne nasadená do držiaka v spodnej časti veka nádoby na mlieko (obr. 23);

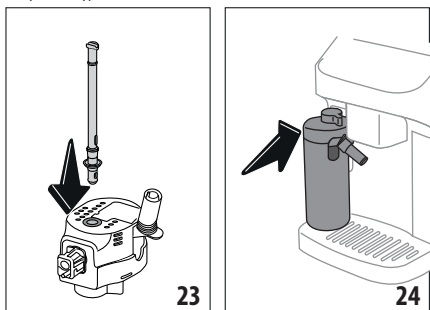

4. Na nádobu na mlieko znova nasadte veko;

5. Zdvihnite kryt a nádobu nasadte na doraz ku konektoru (A17) (obr. 24); spotrebič vydá zvukový signál (ak je táto funkcia aktívna);
6. Pod dávkovače kávy a pod napeňovač mlieka umiestnite šálku (A16) dostatočnej veľkosti (E5). Predĺžiť je možné iba dávkovač mlieka pripojením nastavca (E6);
7. Zvoľte požadovaný nápoj podľa pokynov v nasledujúcich odsekoch.

Poznámka:

Ak je aktívny režim „Úspora energie“ (pozrite odsek „6.4 Všeobecné“), dávkovanie nápoja sa môže spustiť až po niekoľkých sekundách.

9.4 Regulácia množstva peny

Otočením ručnej kolieska regulácie peny (E3) sa zvolí množstvo mliečnej peny, ktorá bude dávkovaná počas prípravy mliečnych nápojov.

Poloha ručného kolieska	Odporúčame pre...
Lahodné	<ul style="list-style-type: none"> • Caffelatte • Teplé mlieko (nenapenené)
Krémové	<ul style="list-style-type: none"> • Latte Macchiato • Flat White • Cortado
Koncentrované	<ul style="list-style-type: none"> • Cappuccino • Cappuccino Mix • Espresso Macchiato • Cappuccino + • Teplé mlieko (napenené)

9.5 Príprava mliečnych nápojov

Priamo na domovskej stránke (C) stlačte obrázok požadovaného nápoja (C7).

Rovnako ako pri kávových nápojoch, môžete dosiahnuť prispôsobenie nápoja stlačením lišty na prispôsobenie (C8) obrázka na domovskej stránke.

9.6 Čistenie karafy na mlieko po každom použití

Po každom dávkovaní mliečného nápoja vás spotrebič vyzve, aby ste spustili funkciu VYČISTIŤ na vyčistenie veka nádoby na mlieko (E1). Pre spustenie čistenia postupujte takto:

1. Nádobu na mlieko nechajte v spotrebiči (nádobu na mlieko nie je potrebné vyprázdniť);
2. Pod dávkovač mlieka umiestnite šálku alebo inú nádobu (E5) (obr. 25);

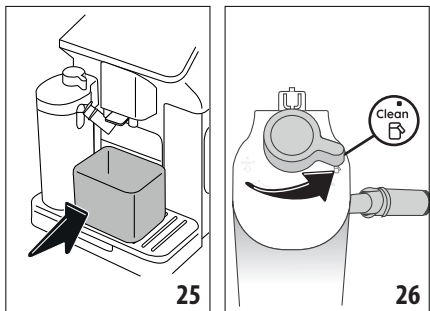

- Otočte ručné koliesko nastavenia peny/čistenia (E3) na „Vyčistiť“ (obr. 26); z dávkovača mlieka bude vychádzať horúca voda a para. Čistenie sa preruší automaticky;
- Otočte ručné koliesko nastavenia späť na jednu z možností napenenia;

Ak musím vykonať niekoľko po sebe nasledujúcich príprav:

- Ak chcete pokračovať v ďalšej príprave nápoja, po zobrazení hlásenia na vyčistenie nádoby (ručné koliesko na „Vyčistiť“), stlačte „Zrušiť“. Vykonajte čistenie nádoby na mlieko po poslednej príprave.

Po ukončení príprav je nádoba na mlieko prázdna alebo nie je dostatok mlieka pre ďalšie recepty

- Po čistenie karafy na mlieko (ručné koliesko na „Vyčistiť“) svlozte nádobu na mlieko a vyčistite všetky komponenty ako je uvedené v postupe v odseku „13.10 Čistenie karafy na mlieko (E)“

Po dokončení príprav je ešte dostatok mlieka v nádržke pre ďalšie recepty

- Po čistenie karafy na mlieko (ručné koliesko na „Vyčistiť“), vyberte nádobu na mlieko a okamžite ju uložte do chladničky. Nádobu Lattecrema Hot ☺ môžete skladovať v chladničke najviac 2 dni: potom vykonajte čistenie všetkých komponentov podľa postupu uvedeného v odseku „13.10 Čistenie karafy na mlieko (E)“.

Pozor:

Ak nádoba na mlieko ostala mimo chladničky dlhšie ako **30 minút**, demontujte a vyčistite všetky komponenty podľa postupu uvedeného v odseku „13.10 Čistenie karafy na mlieko (E)“.

Všeobecné poznámky po príprave mliečnych nápojov:

- Ak sa čistenie nevykoná, na domovskej stránke sa objaví symbol ☹, ako pripomenutie, že je potrebné vykonať čistenie nádoby na mlieko.
- V niektorých prípadoch pre vykonanie čistenia je nutné počkať, kým sa spotrebič nezahreje.
- Na dosiahnutie správneho čistenia počkajte až na koniec funkcie VYČISTIŤ. Funkcia je automatická. Kým je funkcia aktívna, nesmie sa zastaviť.

10. PRÍPRAVA HORÚČEJ VODY

- Zapnite dávkovač horúcej vody (D5) alla macchina (fig. 4);
- Pod dávkovač umiestnite šálku;

Priama voľba:

- Stlačte obrázok horúcej vody priamo na domovskej stránke (C): dávkovanie sa spustí a ukončí automaticky.

Prispôsobenie množstva:

- Stlačte líštu prispôsobenia (C8) pod obrázkom znázorňujúcu teplú vodu: na displeji sa objaví voliteľné množstvo;
- Stlačte „Extrahovať“: dávkovanie sa spustí a ukončí automaticky.

Poznámka:

Dávkovanie môžete zastaviť stlačením „Stop“ alebo „Zrušiť“.

11. FUNKCIA „my“ (iba pre teplé nápoje)

Pomocou funkcie „my“ môžete nápoj prispôbiť takto:

- Uistite, že je aktívny profil (C1), pre ktorý chcete nápoj prispôbiť;
- Stlačte líštu na prispôsobenie (C8) pod obrázkom požadovaného nápoja;
- Stlačte (my);
- Stlačením tlačidla „Začať“ spustíte sprievodcu nastavením;
- Ak to nápoj umožňuje, zvolte požadovanú intenzitu a stlačte tlačidlo „Ďalej“;
- Pre spustenie dávkovania stlačte „Extrahovať“;
- Stlačte „Stop“, keď sa šálka naplní požadovaným množstvom nápoja.
- Ak výsledný nápoj v šálke zodpovedá požiadavkám, stlačením tlačidla „Uložiť“ uložíte nové parametre alebo tlačidlom „Zrušiť“ zachováte predchádzajúce parametre.
- Pre návrat na domovskú stránku stlačte „X“.

Spotrebič zobrazí domovskú stránku (C).

Poznámka:

- Ak uložíte nové nastavenia, zostanú IBA v pamäti zvoleného profilu.
- Prispôbením jedného nápoja sa automaticky prispôbia aj príslušný dvojitý nápoj a spotrebič zobrazí hlásenie Hodnoty uložené pre recept na jednu aj dvojitú dávku“;
- Je možné kedykoľvek opustiť programovanie stlačením „X“: hodnoty sa neuložia.
- Po prispôbení nápoja sa v nastaveniach zobrazí „Reset“ (uprostred posledného riadku) a „my“ (medzi voľbami množstva). Stlačením tlačidla „Reset“ sa nastavenia nápoja vrátia na predvolené hodnoty z výroby.

Tabuľka objemov nápojov		
Nápoj	Štandardné množstvo	Programovateľné množstvo
Espresso	40 ml	20-180 ml
2X Espresso	40 ml + 40 ml	20-180 ml + 20-180 ml
Káva	180 ml	100-240 ml
Long	160 ml	115-250 ml
Doppio+	120 ml	80-180 ml
Americano	150 ml	70-480 ml
Horúca voda	250 ml	20-420 ml

12. VOĽBA VLASTNÉHO PROFILU

Je možné ukladať do pamäte rôzne profily, každý z nich je spojený s inou ikonou.

V každom profile sa uchováva v pamäti osobné nastavenia nápojov a poradie, v ktorom sa zobrazujú všetky nápoje, je na základe frekvencie voľby.

Pri výbere profilu postupujte takto:

1. Na domovskej stránke (C) stlačte na aktuálne používaný profil (C1): objaví sa zoznam voliteľných profilov;
2. Zvoľte požadovaný profil.

Pre pridanie nového profilu:

1. Na domovskej stránke (C) stlačte na aktuálne používaný profil (C1): objaví sa zoznam voliteľných profilov;
2. Stlačte „+Pridať“ a vytvorte nový profil
3. Stlačte „Zmeniť“ a zmeňte obrázok a farebné zobrazenie profilu.
4. Pre zmenu názvu profilu kliknite na existujúci názov pod profilom: objaví sa klávesnica. Zadajte nový názov a stlačte OK.
5. Stlačte „Uložiť“.
6. Nový profil je vytvorený. Pre návrat na domovskú stránku stlačte „X“.

Pre úpravu existujúceho profilu:

1. Na domovskej stránke (C) stlačte na aktuálne používaný profil (C1): objaví sa zoznam voliteľných profilov;
2. Kliknite  na profil, ktorý chcete upraviť.
3. Stlačte „Zmeniť“ a zmeňte obrázok a farebné zobrazenie profilu.
4. Pre zmenu názvu profilu stlačte na existujúci názov pod profilom: objaví sa klávesnica. Zadajte nový názov a stlačte OK.
5. Po vykonaní všetkých požadovaných nastavení stlačte tlačidlo „Uložiť“.

Pre odstránenie existujúceho profilu:

1. Na domovskej stránke (C) stlačte na aktuálne používaný profil (C1): objaví sa zoznam voliteľných profilov;
2. Kliknite  na profil, ktorý chcete upraviť.
3. Stlačte „Zrušiť“.
4. Potvrďte voľbu stlačením „Áno“.
5. Pre návrat na domovskú stránku stlačte „X“.

Poznámka:

Po vykonaní voľby budú mať líšty v nastaveniach nápoja rovnakú farbu ako príslušný profil.

13. ČISTENIE

13.1 Čistenie spotrebiča

Časti spotrebiča, ktoré je potrebné pravidelne čistiť:

- vnútorný okruh spotrebiča;
- nádoba na zvyšky kávy (A10);
- odkvapkávacia miska (A14) a mriežka misky (A12);
- nádoba na vodu (A9);
- dávkovač kávy (A16);
- odnímateľný vylúhovač (A6), prístupný po otvorení servisného krytu (A5);
- násypka na vopred namletú kávu (A3);
- ovládací panel (B);
- nádoba na mlieko (E).

Pozor!

- Na čistenie spotrebiča nepoužívajte rozpúšťadlá, abrazívne čistiace prostriedky, ani alkohol. Pri plnoautomatických spotrebičoch De'Longhi nie je potrebné používať na čistenie spotrebiča chemické prísady.
- Na odstraňovanie vodného kameňa alebo kávových usadenín nikdy nepoužívajte kovové predmety, pretože by tak mohli dôjsť k poškrabaniu kovového alebo plastového povrchu.

umývateľné v umývačke	iba ručné umývanie
 riadu	
mriežka odkvapkávacej misky (A12)	odkvapkávacia miska (A14)
nádoba na mlieko (E).	nádoba na zvyšky kávy (A10)
	podložka na šálky (A11)
	nádoba na vodu (A9)
	odnímateľný vylúhovač (A6)

13.2 Čistenie vnútorného okruhu spotrebiča

Pri dlhodobom nepoužívaní, dlhšom ako 3-4 dni, sa pred ďalším použitím spotrebiča odporúča vyprázdniť nádobu na vodu (A9)

a naplniť ju čerstvou pitnou vodou; potom spotrebič zapnúť a vykonať 2-3 prepláchnutia voľbou funkcie „Preplachovanie“ (odsek „6.1 Preplachovanie“).

Poznámka:

Je normálne, ak sa po vykonaní čistenia v nádobe na zvyšky kávy nachádza voda (A10).

13.3 Čistenie nádoby na zvyšky kávy

Keď sa na displeji objaví hlásenie „Vyprázdniť nádobu na zvyšky kávy“, je potrebné ju vyprázdniť a vyčistiť. Kým sa nádoba na zvyšky kávy nevyčistí (A10), spotrebič nemôže pripraviť ďalšiu kávu. Spotrebič signalizuje potrebu vyprázdniť nádobku, aj keď nie je plná, v prípade, ak uplynulo 72 hodín od prvej vykonanej prípravy (aby sa výpočet 72 hodín vykonal správne, spotrebič nikdy nesmie byť odpojený od napájania).

Pozor! Nebezpečenstvo popálenia

Ak sa pripraví niekoľko mliečnych nápojov po sebe, kovová podložka na šálky (A11) je horúca. Počkajte, kým nevychladne a potom ju uchytte len za prednú časť.

Na vykonanie čistenia (pri zapnutom spotrebiči):

1. Vyberte odkvapkávaciu misku (A14) a nádobu na zvyšky kávy (A10) (obr. 27);

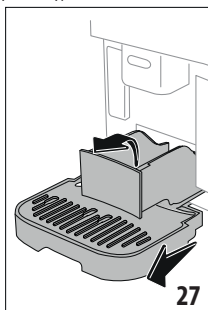

2. Vyprázdňte a dôkladne vyčistite odkvapkávaciu misku a nádobu na zvyšky kávy, a dbajte, aby ste štetcom odstránili všetky zvyšky, ktoré sa mohli usadiť na dne.
3. Znovu vložte odkvapkávaciu misku s mriežkou a nádobu na zvyšky kávy.

Pozor!

- Pri vybratí odkvapkávacej mriežky musíte vždy vyprázdniť aj nádobu na zvyšky kávy, aj keď nie je úplne plná. Ak sa tento postup nedodrží, môže sa stať, že pri príprave ďalšej kávy sa nádoba na zvyšky kávy naplní viac, než sa predpokladalo, a spotrebič sa zanesie.
- Niektoré modely majú nádobku na zvyšky zloženú z dvoch odlišných prvkov: po vyčistení ich zmontujte ešte pre vloženie do spotrebiča.

13.4 Čistenie odkvapkávacej misky a mriežky misky

Pozor!

Odkvapkávacia miska (A14) je vybavená plávajúcím indikátorom (A13) (červenej farby), ktorý určuje hladinu vody (obr. 28).

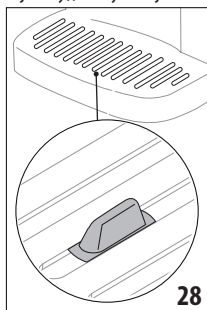

Skôr než plavák začne vyčnievať z podložky na šálky (A11), je potrebné vyprázdniť a vyčistiť nádobu, inak by voda mohla vytiect' a poškodiť zariadenie, opornú plošinu alebo okolitý priestor. Pri vyberaní odkvapkávacej misky postupujte takto:

1. Vyberte odkvapkávaciu misku spolu s mriežkou (A12) a nádobu na zvyšky kávy (A10) (obr. 24);
2. Skontrolujte nádobku na zachytávanie kondenzátu červenej farby (A15) a, ak je plná, vyprázdňte ju;
3. Odoberte podložku na šálky (A11), mriežku odkvapkávacej misky (A12), potom vyprázdňte odkvapkávaciu misku a nádobku na zvyšky kávy a všetky diely umyte;
4. Znovu vložte odkvapkávaciu misku spolu s mriežkou a nádobu na zvyšky kávy do spotrebiča.

Pozor!

Pri vybratí odkvapkávacej misky je potrebné vždy vyprázdniť aj nádobu na zvyšky kávy, aj ak nie je úplne plná. Ak tento úkon nevykonáte, môže sa stať, že pri príprave ďalších káv sa nádoba na zvyšky kávy naplní viac, ako sa má, a zariadenie sa upchá zvyškami použitej kávy.

13.5 Čistenie vnútra spotrebiča

Nebezpečenstvo úrazu elektrickým prúdom!

Pred akýmkoľvek čistením vnútorných častí zariadenia musí byť zariadenie vypnuté (pozri ods. „5. Vypnutie spotrebiča“) a odpojené od elektrickej siete. Spotrebič nikdy neponárajte do vody.

1. Pravidelne (zhruba raz mesačne) kontrolujte, či vnútro prístroja (prístupné po vybratí odkvapkávacej misky (A14) nie je znečistené. V prípade potreby odstráňte zvyšky kávy štetcom.
2. Odsajte všetky zvyšky pomocou vysávača na omrvinky (obr. 29).

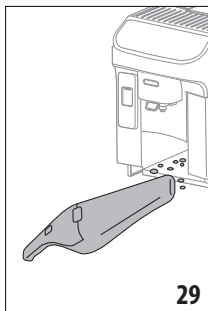

13.6 Čistenie nádoby na vodu

Pravidelne čistite (približne raz za mesiac) a pri každej výmene zmäkčovacieho filtra (D4) nádržku na vodu (A9).

1. Vyberte nádržku na vodu (obr. 2), vyberte zmäkčovací filter (ak sa používa) a opláchnite ho pod prúdom vody;
2. Vyprázdňte nádržku na vodu a vyčistite ju vlhkou utierkou s trochu prostriedku na umývanie riadu. Dôkladne opláchnite vodou;
3. Znovu vložte filter (obr. 30), naplňte nádržku čerstvou vodou aspoň do úrovne MAX (obr. 3) a nádržku znovu vložte;

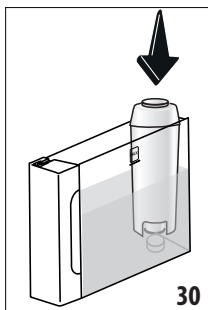

4. (Len ak je vložený zmäkčovací filter): naplňte 100 ml studenej vody, aby sa aktivoval filter.

Poznámka:

Ak sa zariadenie nepoužíva dlhšie než 3-4 dni, odporúčame vyčistiť nádržku podľa pokynov vyššie.

13.7 Čistenie násypky na pridanie vopred zomletej kávy

Pravidelne (približne raz mesačne) vyčistite násypku na vopred zomletú kávu (A3). Postupujte takto:

1. Spotrebič vypnite (pozrite kapitolu „5. Vypnutie spotrebiča“);
2. Otvorte kryt násypky;
3. Vyčistite násypku štetcom;
4. Zatvorte kryt.

Pozor!

Po čistení dbajte, aby v násypke neostal žiadny predmet: prítomnosť cudzích predmetov v násypke môže počas prevádzky spôsobiť poškodenie spotrebiča.

13.8 Čistenie vylúhovača

Vylúhovač (A6) je nevyhnutné vyčistiť aspoň raz za mesiac.

Pozor!

Vylúhovač sa nedá vytiahnuť, ak je spotrebič zapnutý.

1. Ubezpečte sa, či bol spotrebič správne vypnutý (pozri kapitolu „5. Vypnutie spotrebiča“).
2. Vyberte nádržku na vodu (A9) (obr. 2);
3. Otvorte dverka vylúhovača (A5) (obr. 31), nachádzajúce sa na pravom boku zariadenia;

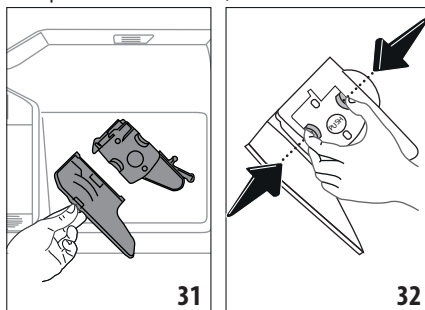

4. Stlačte dve farebné uvoľňovacie tlačidlá smerom dovnútra a súčasne vytiahnite vylúhovač smerom von (obr. 32);
5. Ponorte vylúhovač na približne 5 minút do vody a potom ho opláchnite pod tečúcou vodou;

Pozor!

VYPLÁCHNITE IBA VODOU

ŽIADNE ČISTIACE PROSTRIEDKY - ŽIADNA UMÝVAČKA RIADU

6. Čistite vylúhovač bez použitia saponátov, pretože by ho mohli poškodiť.
7. Pomocou štetca odstráňte prípadné zvyšky kávy z držiaka vylúhovača, ktoré sú viditeľné cez okienko (A5);
8. Po vyčistení zasuňte vylúhovač späť do držiaka; potom stlačte nápis PUSH, až kým nebudete počuť zacvaknutie;

Poznámka:

Ak je ťažké zasunúť vylúhovač späť, je treba ho nastaviť (pred jeho zasunutím) na správny rozmer stlačením dvoch páčok (obr. 33).

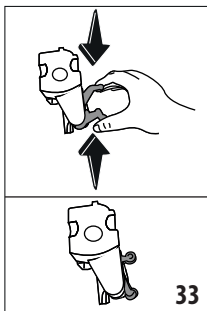

33

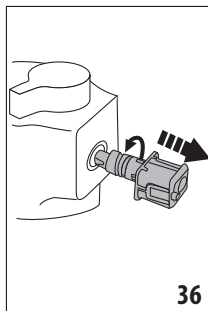

36

9. Po zasunutí skontrolujte, či sa obe farebné tlačidlá vysunuli smerom von;
10. Zavrite kryt vylúhovača;
11. Opäť vložte nádržku na vodu.

13.9 Čistenie ovládacieho panela (B)

1. Spotrebič vypnite stlačením tlačidla  (B1);
2. Mäkkou, neabrazívnou handričkou ho utrite;
3. Odolné nečistoty dôkladne odstráňte, ale bez vyvíjania veľkého tlaku.

13.10 Čistenie karafy na mlieko (E)

Nádobu na mlieko vyčistíte po každom použití podľa uvedeného postupu:

1. Odstráňte kryt nádoby na mlieko (E1) (obr. 18);
2. Vyberte dávkovač mlieka (E5), nastavec dávkovača mlieka (E6) a saciu hadičku mlieka (E7) (obr. 34);

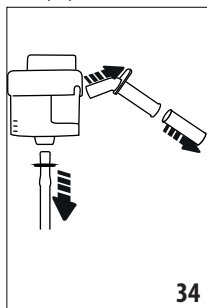

34

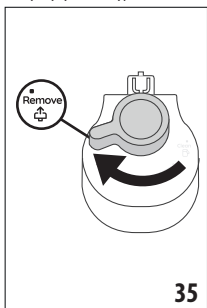

35

3. Otočte ručným kolieskom regulácie peny v smere hodinových ručičiek (E3) do polohy  (obr. 35) a vysuňte ho;
4. Otočte proti smeru hodinových ručičiek a vyberte konektor-kolík nádoby na mlieko (E4) (obr. 36).

5. Vykonaťe umývanie v umývačke riadu (odporúčané) alebo ručne, spôsobmi uvedenými nižšie:

- **V umývačke riadu:** Vypláchnite všetky komponenty opísané vyššie a nádržku na mlieko pod horúcou tečúcou pitnou vodou (aspoň 40 °C): potom ich vložte do horného koša umývačky riadu a spustíte umývacie program pri 50 °C, napríklad ECO standard.
 - **Ručne:** Dôkladne vypláchnite všetky komponenty opísané vyššie a nádržku na mlieko pod horúcou tečúcou pitnou vodou (aspoň 40 °C), aby ste odstránili všetky viditeľné zvyšky mlieka, pričom dajte pozor, aby voda prešla cez všetky otvory veka (obr. 37): potom ponorte, aspoň na 30 minút, všetky komponenty do horúcej pitnej vody (aspoň 40 °C) s čistiacim prostriedkom na riad. Potom prepláchnite veľkým množstvom tečúcej vody všetky komponenty podľa opisu vyššie, pričom ich jednotlivito vyutierajte rukami.
6. Venujte osobitnú pozornosť tomu, aby na drážke a kanáliku nachádzajúcom sa pod gombíkom (obr. 38) nezostali zvyšky mlieka: eventuálne vyškrabte kanálik špáradlom;

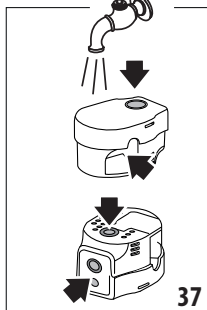

37

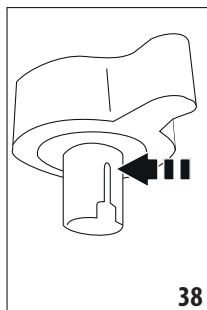

38

7. Skontrolujte tiež, či nasávací hadička a hadička na výdaj nie sú upchané zvyškami mlieka;
8. Všetky komponenty osušte suchou a čistou handrou;
9. Zložte späť všetky diely veka;
10. k nádržke na mlieko pripevnite veko.

Poznámka:

Prístroj každý týždeň pripomína potrebu dôkladne vyčistiť karafu na mlieko, pričom znovu navrhne sekvenciu správneho čistenia.

14. ODVÁPŇOVANIE

Dôležité!

- Pred použitím si prečítajte pokyny a štítok prípravku na odvápenie uvedené na obale prípravku na odvápenie.
- Odporúča sa používať výhradne odvápnovacie prípravky De'Longhi. Použitie nevhodných prostriedkov na odstraňovanie vodného kameňa, ako aj nesprávne vykonané odstraňovanie vodného kameňa môže viesť k poruchám, na ktoré sa nevzťahuje záruka výrobcu.
- Odvápnovací prostriedok môže poškodiť jemné povrchy. Ak sa produkt náhodne vyleje, okamžite povrch vysušte.

Pre vykonanie odvápnovania	
Odvápnovač	Odvápnovač De'Longhi
Nádoba	Odporúčaný objem: 2 l
Čas	~25min

Odvápnite prístroj, keď sa na domovskej stránke (C) objaví príslušná správa: ak chcete okamžite vykonať odvápnovanie, stlačte „ÁNO“ a vykonajte kroky od bodu (6).

Ak chcete odvápnovanie odložiť na inokedy, stlačte „Zrušiť“: na domovskej stránke symbol  (C3) pripomína, že spotrebič potrebuje odvápnit'. (hlásenie sa zobrazí pri každom zapnutí zariadenia).

Pre vstup do menu odvápnovania:

1. Na domovskej stránke stlačte ikonu menu nastavení (C6);
2. Prechádzajte stránky ponuky až kým sa nezobrazí položka „Odvápnovanie“;
3. Stlačením tlačidla „Áno“ vstúpte do funkcie sprievodcu odstraňovaním vodného kameňa (alebo „Prečít. viac“ pre získanie ďalších informácií);
4. Pre spustenie stlačte „Áno“;
5. Zapnite dávkovač vody (D5) (obr. 4);
6. Vyberte a vyprázdňte odkvapkávaciu misku (A14) a nádobu na zvyšky kávy (A10) (obr. 24): potom ich vložte späť a stlačte tlačidlo „Ďalej“;
7. Vyberte nádobu na vodu (A9), nadvihnite kryt (A8), (ak je nasadený) vyberte filter (D4) a stlačte „Ďalej“;
8. Vyprázdnite nádobu a stlačte „Ďalej“;
9. Do nádržky na vodu nalejte odvápnovací prípravok až po rysku A (zodpovedá jednému 100 ml baleniu) vyznačenú zvnútra nádržky, potom pridajte vodu (1 liter), až kým nedosiahnete rysku B (obr. 39). Znovu vložte nádobu na vodu (s krytom) a stlačte „Začať“;

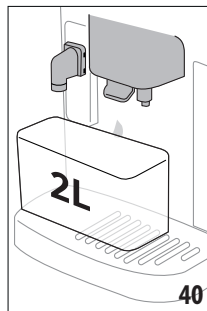
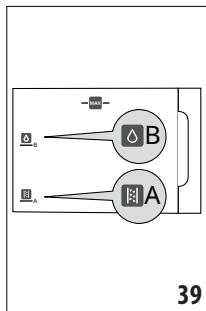

10. Pod dávkovače podložte prázdnu nádobu s minimálnym objemom 2 litre (obr. 40). Stlačte „Hotovo“ a spustíte proces.

Pozor! Nebezpečenstvo popálení

Z dávkovačov vyteká horúca voda obsahujúca kyseliny. Dávajte pozor, aby ste sa týmto roztokom nepostriekali.

11. Odvápnovací program sa spustí a odvápnovací roztok vyteká z dávkovača horúcej vody, ako aj z dávkovača kávy, pričom automaticky vykoná celý rad preplachovaní v intervaloch, aby sa odstránili zvyšky vodného kameňa zo spotrebiča;

Po približne 15 minútach spotrebič odvápnovanie preruší;

12. Teraz je spotrebič pripravený na proces preplachovania čerstvou vodou. Vyprázdnite nádobu použitú na zber odvápnovacieho roztoku, vytiahnite nádržku na vodu, vyprázdnite ju, opláchnite pod tečúcou vodou, naplňte čerstvou vodou až po rysku MAX a vložte ju späť do spotrebiča (obr. 41). Stlačte „Ďalší“;

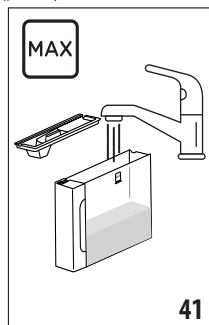

13. Vložte vyprázdnenú nádobu na zachytávanie roztoku na odstraňovanie vodného kameňa pod dávkovače a stlačením tlačidla „Áno“ spustíte postup preplachovania;
14. Horúca voda vyteká z dávkovača horúcej vody, aj z dávkovača kávy;
15. Keď sa voda z nádržky vyprázdni, vyprázdnite nádobu použitú na zber preplachovacej vody;

16. Vyberte nádržku na vodu a vložte späť zmäčkovací filter, ak ste ho predtým vybrali. Pre pokračovanie stlačte tlačidlo „Áno“;
17. Naplňte nádobu čerstvou vodou po hladinu MAX, vložte ju späť do spotrebiča a pre pokračovanie stlačte „Áno“;
18. Znova vložte vyprázdnenú nádobu používanú na zachytávanie roztoku na odstraňovanie vodného kameňa pod dávkovače a stlačením tlačidla „Áno“ spustíte ďalší cyklus preplachovania;
19. Keď sa voda v nádobe minie, vyprázdňte nádobu na zachytávanie vody z preplachovania, vyberte, vyprázdňte a znovu vložte odkvapkávaciu misku (A14) a nádobu na zvyšky kávy (A10) a stlačte „Ďalej“;
20. Vyberte nádobu na vodu, doplňte ju po maximálnu hladinu a znovu ju vložte do spotrebiča;
21. Proces odvápnovanie je takto dokončený: stlačte „Ok“. Zariadenie vykoná rýchle zahrievanie, po ukončení ktorého sa vráti na domovskú stránku.

Poznámka:

- Ak by sa cyklus odvápnovania neukončil správne (napr. nedostatok zásobovania elektrickou energiou), odporúča sa cyklus zopakovať;
- Je normálne, ak sa po vykonaní cyklu odvápnovania v nádobe na zvyšky kávy nachádza voda (A10).
- Zariadenie potrebuje tretie prepláchnutie, ak nádržka na vodu nebola naplnená po rysku MAX: slúži to na zaistenie toho, že vo vnútorných okruhoch zariadenia nezostane žiadny odvápnovací roztok. Pred spustením preplachovania nezabudnite vyprázdniť odkvapkávaciu misku.

15. ZMÄKČOVACÍ FILTER

15.1 Inštalácia filtra

Pre nasadenie filtra postupujte takto:

1. Stlačte menu nastavení (C6);
2. Prechádzajte stránky ponuky až kým sa nezobrazí položka „Vodný filter“;
3. Stlačte „Prečít. viac“;
4. Stlačením tlačidla „Áno“ vstúpite do sprievodcu nastavením;
5. Postupujte od bodu (3) odseku „Nasadenie zmäčkovacieho filtra“ v kapitole „Prvé uvedenie spotrebiča do prevádzky“.

Poznámka:

Trvanlivosť filtra je dva mesiace pri bežnom použití spotrebiča, ak spotrebič zostane nepoužívaný s inštalovaným filtrom, jeho trvanlivosť je maximálne 3 týždne.

15.2 Výmena alebo odstránenie filtra

Filter vymeňte, (D4) keď sa na domovskej stránke (C) objaví príslušné hlásenie: ak chcete výmenu vykonať okamžite, stlačte tlačidlo „Áno“ a postupujte podľa pokynov od bodu (3). Ak chcete odložiť

výmenu na neskôr, stlačte tlačidlo „Zrušiť“: symbol na displeji vám pripomenie potrebu vymeniť filter.

Pri výmene postupujte takto:

1. Stlačte ponuku nastavení (C6);
2. Prechádzajte stránky ponuky až kým sa nezobrazí položka „Vodný filter“ a stlačte „Prečít. viac“;
3. Stlačením tlačidla „Áno“ vstúpite do sprievodcu nastavením;
4. Vyberte nádobu na vodu (A9) a opotrebovaný filter.
5. Pre vybratie filtra stlačte „OK“;
6. Pre nasadenie nového filtra stlačte „Áno“. Postupujte podľa krokov zobrazených v odseku „Nasadenie zmäčkovacieho filtra“ v kapitole „Prvé uvedenie spotrebiča do prevádzky“ od bodu (3).

Poznámka:

Po uplynutí dvojmesačnej životnosti (pozrite dátumovku) alebo ak sa spotrebič nepoužíval po dobu 3 týždňov, vymeňte filter, aj keď si to spotrebič ešte nevyžaduje.

16. TECHNICKÉ ÚDAJE

Napätie:	220-240 V ~ 50-60 Hz max. 10 A
Výkon:	1450 W
Tlak: 1,9 MPa (19 bar)	
Objem nádržky na vodu:	1,8 l
Rožmery D x Š x V:	260 x 450 x 385 mm
Dĺžka kábla:	1200 mm
Hmotnosť (líši sa podľa modelu):	11,2 kg
Max. objem zásobníka zrnkovej kávy:	300 g

Spoločnosť De'Longhi si vyhradzuje právo kedykoľvek meniť technické a estetické vlastnosti svojich výrobkov, pričom zostáva nezmenená ich funkčnosť a kvalita.





16.1 Odporúčania pre úsporu energie

- Pre zníženie spotreby energie po výdaji jedného alebo viacerých nápojov odstráňte karafy na mlieko alebo príslušenstvo.
- Nastavte automatické vypnutie na 15 minút (pozri odsek „6.5 Automatické vypnutie“);
- Aktivujte funkciu Úspora energie (pozri odsek „6.4 Všeobecné“);
- Keď si to spotrebič vyžaduje, vykonajte cyklus odvápnovania.

17. HLÁSENIA ZOBRAZENÉ NA DISPLEJI

ZOBRAZENÉ HLÁSENIE	VÝZNAM	RIEŠENIE
Je potrebné naplniť nádobu na vodu čerstvou vodou	V nádobe (A9) nie je dostatočné množstvo vody.	Vyberte nádobu, naplňte ju čerstvou vodou a vložte ju späť do spotrebiča.
Môžete vložiť nádobu s vodou?	Nádoba (A9) nie je vložená správne.	Nádobu vložte správne zatlačením na doraz.
Môžete vložiť vylúhovač?	Vylúhovač nebol po vyčistení vložený späť (A6).	Zasuňte vylúhovač podľa opisu v ods. „13.8 Čistenie vylúhovača“.
Je potrebné vyprázdniť nádobu na zvyšky kávy a odkvapkávacia misku. Aj keď nie sú plné, vyprázdňujte ich pravidelne	Nádoba na zvyšky (A10) kávy je plná.	Vykonajte čistenie podľa opisu v ods. „13.3 Čistenie nádoby na zvyšky kávy“.
Vložte nádobku na zvyšky vylúhovanej kávy a odkvapkávacia misku	Nádobka na zvyšky vylúhovanej kávy (A10) a/alebo odkvapkávacia miska (A14) neboli správne vložené alebo nie sú prítomné.	Vložte odkvapkávacia misku spolu s nádobkou na zvyšky vylúhovanej kávy a zatlačte ich až na doraz.
OK, začíname. Pridajte vopred namletú kávu podľa preferencií v množstve maximálne jednej odmerky.	Bola zvolená príprava nápoja s použitím mletej kávy.	Uistite sa, či násypka (A3) nie je upchatá, potom nasypete jednu zarovnanú odmerku (D2) mletej kávy a stlačte „Ďalší“ na displej a postupujte podľa pokynov v ods. „8.4 Príprava nápoja použitím mletej kávy“.
Naplňte zásobník na zrnkovú kávu	Minula sa zrnková káva.	Naplňte zásobník na zrnkovú kávu (A4) a pokračujte vo výdaji stlačením tlačidla Ok
Zapnite dávkovač vody	Dávkovač(D5) nie je vložený správne alebo nie je vôbec vložený.	Zatlačte dávkovač až na doraz (obr. 5): spotrebič vydá zvukový signál (ak je funkcia zvukovej signalizácie aktívna).
Môžete vložiť karafu LatteCrema Hot?	Nádoba na mlieko (E) nebola vložená správne alebo nebola vôbec vložená.	Vložte nádobu na mlieko zatlačením na doraz: spotrebič vydá zvukový signál (ak je funkcia zvukového signálu aktívna).
Vykonávam čistenie. O chvíľu budem znovu pri vás	Spotrebič zisťuje prítomnosť nečistôt vo svojom vnútri.	Počkajte, kým sa spotrebič vráti do stavu pripravený na použitie a znovu vyberte požadovaný nápoj. Ak problém pretrváva, obráťte sa na autorizované servisné stredisko.
Nové nastavenia neboli uložené	Počas prispôsobenia nápoja (pozrite kap. „11. Funkcia „my“ (iba pre teplé nápoje)“) bola príprava zámerne prerušená stlačením „X“ alebo zasiahol alarm.	Stlačte „X“ pre návrat na domovskú stránku (C) pre zobrazenie alarmu, ktorý spôsobil prerušenie. Postupujte podľa pokynov uvedených pri zobrazenom alarme (pozrite kap. „17. Hlásenia zobrazené na displeji“)
		→

ZOBRAZENÉ HLÁSENIE	VÝZNAM	RIEŠENIE
Je mi ľúto, ale nemôžem dokončiť prípravu nápoja. Znížte intenzitu a skúste to znova	Kávový mlynček melie kávu najemno, preto káva vyteká veľmi pomaly alebo nevyteká vôbec.	Zvoľte nižšiu intenzitu kávy (pozrite „8.3 Prispôsobenie nápoja“)
	Ak je prítomný zmäkčovací filter (D4), mohlo by dôjsť k uvoľneniu vzduchovej bubliny vnútri okruhu, ktorá zablokuje dávkovanie.	Stlačte tlačidlo „Ok“ a vypustte trochu vody (pozrite kap. „10. Príprava horúcej vody“), až kým nebude plynule vytekať. Ak problém pretrváva, vyberte filter (pozrite ods. „15.2 Výmena alebo odstránenie filtra“)
Prípravu nápoja nie je možné dokončiť. Nastavte kávový mlynček zvýšením stupňa mletia vždy o 1 polohu (+1)	Kávový mlynček melie kávu najemno, preto káva vyteká veľmi pomaly alebo nevyteká vôbec.	Stlačte „Ok“ a vykonajte nastavenie kávového mlynčeka (pozrite ods. „6.9 Nastavenie mlynčeka na kávu“)
Prípravu nápoja nie je možné dokončiť. Znížte množstvo mletej kávy a skúste to znova	Použili ste príliš veľké množstvo kávy.	Zvoľte nižšiu intenzitu kávy (pozrite „8.3 Prispôsobenie nápoja“) alebo znížte množstvo mletej kávy (maximálne 1 odmerka). Stlačením tlačidla „Ok“ sa vrátte na domovskú stránku alebo počkajte, kým hlásenie nezmizne.
Nezabudnite vložiť karafu mlieka späť do chladničky	Bola vykonaná príprava mlieka a nádoba na mlieko sa stále nachádza v spotrebiči	Vyberte nádobu na mlieko a uložte ju do chladničky.
Je potrebné vykonať odvápnenie. Môžeme začať? (~ 30 min)	Signalizuje, že je nutné spotrebič odvápnit.	Ak chcete vykonať odvápnenie, stlačte „Ok“ a postupujte podľa pokynov, v opačnom prípade stlačte „Zrušiť“: v tomto prípade sa na domovskej stránke (C) objaví symbol  (C3) na pripomenutie, že je potrebné vykonať odvápnenie (pozrite kap. „14. Odvápnovanie“).
Je potrebné vymeniť vodný filter. Môžeme začať?	Zmäkčovací filter (D4) je opotrebovaný.	Stlačte tlačidlo „Ok“ na výmenu filtra alebo tlačidlo „Zrušiť“, ak ju chcete odložiť na neskôr. Riadte sa pokynmi v kap. „15. Zmäkčovací filter“.
Niečo sa pokazilo: na odstránenie porzuchy si pozrite návod na použitie	Vnútro spotrebiča je veľmi znečistené.	Spotrebič starostlivo vyčistite ako je to opísané v kap. „13. Čistenie“. Ak zariadenie po vyčistení stále zobrazuje hlásenie, obráťte sa na zákaznícku podporu alebo autorizované servisné stredisko
→		

ZOBRAZENÉ HLÁSENIE	VÝZNAM	RIEŠENIE
Okruh vody je prázdny. Ste pripravený ho naplniť?	Hydraulický okruh je prázdny	Stlačením tlačidla „Ok“ naplníte okruh: vďaka sa automaticky preruší. Je normálne, ak sa v odkvapkávacej miske nachádza voda (A14) po naplnení okruhu. Ak problém pretrváva, overte, či je nádržka na vodu (A9) vložená až na doraz.
	Bol vložený nový zmäčkovací filter (D4)	Uistite sa, či ste správne postupovali podľa pokynov na vloženie nového filtra (ods. „15.1 Inštalácia filtra“ a „15.2 Výmena alebo odstránenie filtra“). Ak problém pretrváva, vyberte filter (ods. „15.2 Výmena alebo odstránenie filtra“).
	Signalizuje, že úspora energie je aktivovaná.	Pre vypnutie úspory energie postupujte podľa opisu v ods. „6.4 Všeobecné“.
	Pripomína, že je nutné spotrebič odvápníť.	Je nevyhnutné čo najskôr vykonať program odvápnovania, opísaný v kap. „14. Odvápnovanie“.
	Pripomína, že je potrebné vymeniť filter (D4)	Vymeňte filter alebo ho vyberte podľa pokynov v kap. „15. Zmäčkovací filter“.
	Nezabudnite čistenie karafy na mlieko (E)	Otočte ručným kolieskom regulácie peny (E3) do polohy Vyčistiť.

18. RIEŠENIE PROBLÉMOV

Nižšie sú uvedené niektoré príklady chybného fungovania.

Ak sa problém nedá vyriešiť opísaným spôsobom, kontaktujte technický servis.

PROBLÉM	MOŽNÁ PRÍČINA	RIEŠENIE
Spotrebič sa nezapína	Zástrčka nie je zapojená do zásuvky.	Zasuňte zástrčku do zásuvky (obr. 1).
Káva nie je horúca	Vnútorne okruhy spotrebiča vychladli, pretože od poslednej prípravy kávy uplynuli 2-3 minúty.	Pred prípravou kávy pomocou príslušnej funkcie zohrejte vnútorne okruhy prepláchnutím (pozrite ods. „6.1 Preplachovanie“).
	Nastavená teplota kávy je nízka.	V ponuke nastavení nastavte vyššiu teplotu kávy (C6) (pozrite ods. „6.6 Teplota kávy“).
	Šálky neboli predhriate.	Zohrejte šálky ich prepláchnutím horúcou vodou (Poznámka: môže sa použiť funkcia horúcej vody).
	Zariadenie je potrebné odvápníť	Postupujte podľa krokov v kap. „14. Odvápnovanie“. Potom skontrolujte stupeň tvrdosti vody („Meranie tvrdosti vody“) a skontrolujte, či je zariadenie nastavené na skutočnú tvrdosť („Nastavenie tvrdosti vody“).
		→

PROBLÉM	MOŽNÁ PRÍČINA	RIEŠENIE
Káva je málo objemná alebo má málo peny.	Káva je zomletá príliš hrubo.	Vstúpte do ponuky nastavení (C6) a postupujte podľa pokynov na nastavenie mletia. Účinnok je viditeľný až po príprave 3 dávkov kávy (pozrite ods. „6.9 Nastavenie mlynčeka na kávu“).
	Káva nie je vhodná.	Používajte kávu pre použitie v kávovaroch na espresso.
	Káva nie je čerstvá.	Balenie kávy je otvorené dlhý čas a káva strاتیla chuť.
Káva vyteká príliš pomaly alebo iba kvapká.	Káva bola zomletá príliš jemne.	Vstúpte do menu nastavení (C6) a postupujte podľa pokynov na nastavenie mletia. Efekt je viditeľný až po 3 vydaniach kávy (pozri ods. „6.9 Nastavenie mlynčeka na kávu“).
Káva nevyteká z jedného alebo ani z jedného ústia vydávača kávy.	Ústia vydávača kávy (A16) sú upchaté.	Vyčistíte vydávač kávy hubkou alebo špáradlom.
Pripravená káva je riedka.	Násypka (A3) sa upchala.	Vyčistíte násypku pomocou štetca, ako je to opísané v ods. „13.7 Čistenie násypky na pridanie vopred zomletej kávy“.
Výdaj nápoja je slabý	V nádržke nie je dostatok vody	Nádobu vždy naplňte po hladinu MAX.
Spotrebič nevydáva kávu.	Spotrebič zistil nečistoty vo svojom vnútri: na displeji sa zobrazí „Vykonávam čistenie ...“.	Počkajte, kým sa spotrebič vráti do stavu pripravený na použitie a znovu vyberte požadovaný nápoj. Ak problém pretrváva, obráťte sa na autorizované servisné stredisko.
Vylúhovač (A6) nie je možné vytiahnuť.	Vypnutie nebolo vykonané správne	Spotrebič vypnite stlačením tlačidla  (B1) (pozrite kap. „5. Vypnutie spotrebiča“).
Po dokončení odvápnovania si spotrebič vyžaduje tretie preplachovanie.	Počas dvoch cyklov preplachovania sa nádržka (A9) nenaplnila až po rysku MAX	Postupujte podľa požiadavky spotrebiča, avšak najprv vyprázdňte odkvapkávacia mriežka (A14), aby sa zabránilo pretečeniu vody.
Z dávkovača mlieka nevychádza mlieko (E5).	Veko (E1) nádoby na mlieko je znečistené	Vyčistíte veko nádoby na mlieko ako je opísané v ods. „13.10 Čistenie karafy na mlieko (E)“.
	Veko (E1) nebolo nasadené správne.	Namontujte všetky komponenty správne podľa opisu v ods. „9.1 Príprava nádoby s mliekom (E)“ a „9.4 Regulácia množstva peny“.
→		

PROBLÉM	MOŽNÁ PRÍČINA	RIEŠENIE
V mlieku sa tvoria veľké bubliny alebo vystrekuje z dávkovača mlieka (E5) alebo je málo napenené.	Mlieko nie je dostatočne studené alebo typ mlieka nie je vhodný pre požadovaný nápoj	Pre dosiahnutie čo najlepších výsledkov sa uistite, že používate správny typ mlieka (pozrite ods. „9.2 Aké mlieko použiť?“). Používajte nápoje s teplotou, ktorú majú v chladničke (približne 5 °C).
	Veko (E1) nádoby na mlieko je znečistené	Vyčistite nádobu na mlieko podľa pokynov v ods. „9.6 Čistenie karafy na mlieko po každom použití“
	V kanáliku pod ručným kolieskom regulácie peny (E3) sa nachádza voda	Gombík vytiahnite a dobre osušte.
	Používajú sa rastlinné nápoje.	Na zlepšenie výsledku používajte nápoje, ktoré majú teplotu z chladničky (asi 5 °C). Nastavte množstvo peny podľa pokynov uvedených v ods. „9.4 Regulácia množstva peny“
Odkladacia plocha na šálky (A11) je horúca.	Boli pripravované rôzne nápoje v rýchlom slede za sebou	
Po čistení nemôžete zasunúť odkvapkávaciu misku do prístroja	Nádobka na zachytávanie kondenzátu (A15) nie je uložená správne	Skontrolujte, či nádobka na zachytávanie kondenzátu je vložená správne
Stroj sa nepoužíva a vydáva zvuky alebo vypúšťa obláčiky pary	Stroj je pripravený na použitie alebo bol nedávno vypnutý a do ešte horúceho vydávачa pary spadlo zopár kvapiek kondenzovanej vody	Je to súčasť bežnej prevádzky spotrebiča. Na zabránenie takým situáciám vyprázdnite odkvapkávaciu mriežku.
Z odkvapkávacej misky (A14) spotrebiča vychádzajú obláčiky pary a/alebo na ploche, na ktorej je umiestnený kávovar, je voda.	Po čistení ste nezasunuli mriežku nádoby na zachytávanie kvapiek (A12).	Do odkvapkávacej misky znovu vložte mriežku.

Register Now

www.delonghi.com/register

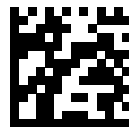

57132C8471_00_0823